



RUOTE ANTERIORI STINGER

GENERALITÀ

⚠ AVVERTENZA

Installare solo le ruote e i kit di installazione approvati per il proprio modello di motocicletta. Rivolgersi a un concessionario Harley-Davidson per verificare l'abbinamento. Un abbinamento errato delle ruote e dei kit di installazione o l'installazione di ruote non approvate per il proprio modello di motocicletta può far perdere il controllo del mezzo, con pericolo di riportare lesioni gravi o mortali. (00610c)

Numeri kit

47831-10, 41503-10

Modelli

Per informazioni sugli abbinamenti dei modelli, vedere il catalogo di vendita al dettaglio delle parti e accessori o la sezione Parts and Accessories (Parti ed accessori) sul sito web www.harley-davidson.com (solo in inglese).

Parti supplementari necessarie

I coprimozzo complementari non sono compatibili con questa ruota.

Questo kit comprende solo la ruota personalizzata.

Per la corretta installazione dei componenti di questo kit occorre acquistare separatamente uno pneumatico (41999-07A).

L'installazione corretta di questo kit richiede l'acquisto separato delle seguenti parti disponibili presso i concessionari Harley-Davidson:

- Kit di installazione ruote (vedere dalla Tabella 2 alla Tabella 4 per trovare il necessario kit di installazione)
- **Per il kit 47831-10:** 10 viti per coprimozzo/disco del freno (3655A) o 2 kit di viti cromate (46646-05) **Per il kit 41503-10:** 5 viti per coprimozzo/disco del freno (3655A) o un kit di viti cromate (46646-05)
- Estrattore e inseritore dei cuscinetti delle ruote (94134-09)

Per i modelli FLSTSB: Per un'installazione corretta dei componenti di questo kit è necessario acquistare separatamente il kit bulloneria (41533-10).

⚠ AVVERTENZA

La sicurezza del pilota e del passeggero dipende dalla corretta installazione di questo kit. Attenersi alle procedure appropriate illustrate nel manuale di manutenzione. Se non si è in grado di eseguire la procedura o non si dispone degli attrezzi adeguati, rivolgersi a un concessionario Harley-Davidson per l'installazione. Un'installazione non corretta di questo kit può causare lesioni gravi o mortali. (00333b)

NOTA

Questo foglio di istruzioni fa riferimento alle informazioni contenute nel manuale di manutenzione. Per questa installazione è necessario disporre di un manuale di manutenzione del proprio modello di motocicletta, disponibile presso un concessionario Harley-Davidson.

Contenuto del kit

Vedere Figura 1 e Tabelle delle parti di ricambio.

Parti supplementari consigliate

Si raccomanda l'uso dei seguenti accessori Harley-Davidson Genuine Motor Accessories per una manutenzione e pulizia corretta:

- Detergente per cromatura brillante Harley® Bright™ (94683-99)
- Lucido e sigillante Harley® Glaze™ (99701-84)
- Spazzola per ruote e raggi Harley® (43078-99)
- Detergente per ruote e pneumatici Harley-Davidson® (94658-98)
- Protezione per parti in alluminio nudo Harley® Preserve™ (99845-07)

INSTALLAZIONE

1. Rimuovere il gruppo della ruota anteriore esistente. Mettere da parte l'asse, il dado dell'asse, il disco del freno e i distanziali della ruota per l'installazione del kit. Vedere il manuale di manutenzione.

NOTA

Per il kit 41503-10, installare lo stelo corto della valvola (43157-83A) incluso nel kit di installazione.

Per i kit 47831-10 installare lo stelo lungo della valvola (43206-01) incluso nel kit di installazione.

NOTA

Non riutilizzare le viti dei dischi/rotori dei freni. Il riutilizzo di queste viti può ridurre la coppia di serraggio e danneggiare i componenti dei freni. (00319c)

2. Vedere Figura 1. Montare sulla ruota il gruppo dello stelo della valvola (L o M). Vedere il manuale di manutenzione.
3. Montare sulla ruota i componenti del kit d'installazione della ruota ed il/i disco/dischi del freno, utilizzando la tabella delle parti di ricambio appropriata. Vedere il manuale di manutenzione. **Se si monta il kit 41503-10 su un modello FLSTSB:** Installare il manicotto dal kit della bulloneria (41533-10).



NOTA

Per i modelli FLSTSB: Il cuscinetto primario sporge leggermente dalla sede del cuscinetto quando inserito a fondo.

- Montare il cuscinetto del lato dell'albero primario usando un Estrattore e inseritore dei cuscinetti delle ruote. Vedere il manuale di manutenzione. Il lato principale della ruota è quello del disco del freno. **Per il kit 47831-10:** Il lato principale della ruota è indicato dalla scanalatura singola presente sulla superficie di montaggio del rotore. **Per il kit 41503-10:** La superficie di montaggio del disco del freno indica il lato del cuscinetto principale.

NOTA

Installare solo lo pneumatico necessario (acquistato a parte).

Se sul cerchione della ruota c'è un adesivo con un punto giallo, orientare lo pneumatico in modo che il punto bianco si trovi sul lato opposto dell'adesivo. Se sul cerchione della ruota c'è un adesivo con un punto verde, orientare lo pneumatico in modo che il punto bianco si trovi sul lato opposto dell'adesivo. Se sul cerchione non ci sono adesivi con punti colorati, vedere il manuale di manutenzione.

- Installare lo pneumatico acquistato a parte (41999-07A). Vedere il manuale di manutenzione.
- Installare i distanziali (precedentemente rimossi). **Se si monta il kit 41503-10 su un modello FLSTSB:** Gettare il distanziale dell'asse posto tra la forcella e il lato sinistro della ruota e usare il distanziale dell'asse incluso nel kit di bulloneria (41533-10, acquistato a parte).
- Installare la ruota anteriore (1) e l'asse di serie. Vedere il manuale di manutenzione.

MANUTENZIONE E PULIZIA

Per preservare la lucentezza e lo splendore originali delle parti cromate, si consiglia di sottoporle a manutenzione con regolarità.

- Pulire le superfici della ruota molto sporche con detergente per ruote e pneumatici Harley-Davidson, applicandolo con la spazzola per ruote e raggi Harley.
- Pulire accuratamente le superfici cromate con un apposito detergente di buona qualità per parti cromate, come il detergente per cromatura brillante Harley Bright.
- Dopo la pulizia e la lucidatura, sigillare le finiture con un fissatore di buona qualità, come il lucido e sigillante Harley Glaze.

PARTI DI RICAMBIO



Figura 1. Parti di ricambio: Ruota anteriore Stinger

Tabella 1. Parti di ricambio e contenuto dei kit delle ruote

Kit	Elemento	Descrizione (quantità)	Numero codice
47831-10, 41503-10	1	Ruota	Parte non venduta separatamente
Indicatore a vista citato nel testo:			
	2	Scanalatura lavorata (tutte le ruote)	

Tabella 2. Kit di installazione ruota ANTERIORE con cuscinetti da 3/4 di pollice (43833-07A)

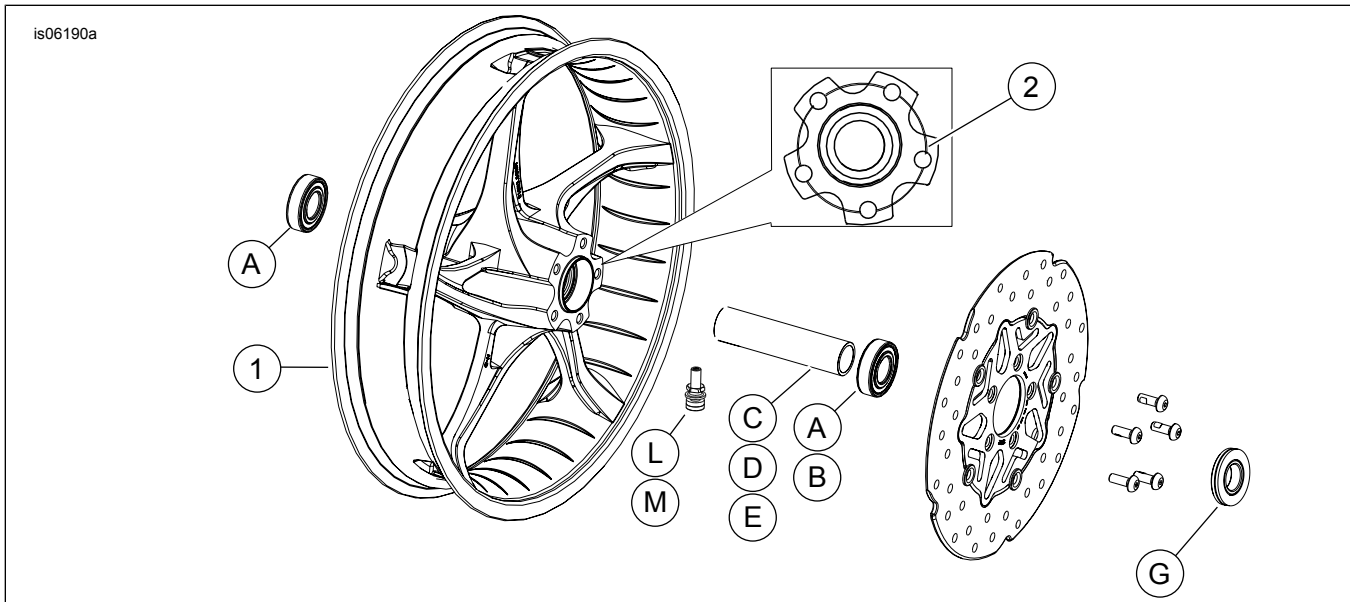
Kit di installazione ruota ANTERIORE con cuscinetti da 3/4 di pollice (43833-07A)		ELEMENTO (quantità usata e descrizione)									
Abbinamento	Misura delle ruote	A	C	D	E	G	H	I	L	M	
FLST e FLSTF 2000-2006 (tranne FLSTFSE2 2006)	16 x 3,0 pollici	2	0	1	0	0	0	0	*	*	
FLSTC e FLSTN 2000-2006	16 x 3,0 pollici	2	0	1	0	0	0	1	*	*	
FLSTFSEi 2006	17 x 3,5 pollici	2	0	1	0	0	0	1	*	*	
FLSTSB 2008 ed anni successivi	18 x 3,5 pollici	2	0	***	0	***	0	0	*	*	
XL 2000-2007 e Dyna 2000-2003 (tranne FXDWG)	19 x 2,5 pollici	2	0	0	1	0	0	0	*	*	
XL 2000-2007 e Dyna 2000-2003 (tranne FXDWG)	21 x 2,15 pollici	2	0	0	1	0	0	0	*	*	
FXST/B/C 2000-2006; FXDWG 2000-2005**	21 x 2,15 pollici	2	1	0	0	0	0	0	*	*	
FXSTS 2000-2006**	21 x 2,15 pollici	2	1	0	0	0	1	0	*	*	
FXSTD 2000-2006 (tranne FXSTDSE)**	21 x 2,15 pollici	2	1	0	0	1	0	0	*	*	
I kit di installazione sono progettati per funzionare bene con diversi tipi e abbinamenti di ruote. Rivolgersi a un concessionario Harley-Davidson per verificare che sia le ruote sia i kit di installazione siano progettati e approvati per il modello di motocicletta su cui si desidera installarli. NOTE: * Vedere la <i>NOTA</i> che precede la descrizione dell'installazione delle valvole nella sezione <i>INSTALLAZIONE</i> per individuare lo stelo della valvola da usare per il kit di cui si dispone. Eliminare gli altri steli delle valvole. ** Il lato destro della ruota è il lato del cuscinetto dell'albero primario per questo abbinamento. *** Vedere la sezione <i>INSTALLAZIONE</i> per il kit separato della bulloneria da usare con i modelli FLSTSB.	A	Cuscinetto, normale (2)						9267			
	C	Manicotto asse						43536-00			
	D	Manicotto asse						43608-00			
	E	Manicotto asse						43613-00			
	G	Distanziale, asse						40910-00A			
	H	Distanziale, asse						43313-98			
	I	Distanziale, ruota						43617-00A			
L	Stelo della valvola, corto						43157-83A				
M	Stelo della valvola, lungo						43206-01				

Tabella 3. Kit di installazione ruota ANTERIORE con cuscinetti da 25 mm (43851-11A)

Kit di installazione ruota ANTERIORE con cuscinetti da 25 mm (43851-11A)		ELEMENTO (quantità usata e descrizione)								
Abbinamento	Misura delle ruote	A	C	G	H	J	L	M	N	
FLSTC, FLSTN e FLS 2007 ed anni successivi (senza ABS)	16 x 3,0 pollici	2	1	0	1	1	*	*	*	
FXDF 2008 ed anni successivi	16 x 3,0 pollici	2	1	0	0	0	*	*	*	
FLSTF e FLSTFB 2007 ed anni successivi (senza ABS)	17 x 3,5 pollici	2	1	0	0	0	*	*	*	
FLSTF e FLSTFB 2008 ed anni successivi (senza ABS)	18 x 3,5 pollici	2	1	0	0	0	*	*	*	
FXDF 2008 ed anni successivi, FLD 2012 ed anni successivi	18 x 3,5 pollici	2	1	0	0	0	*	*	*	
FXS, FXST/B/C 2007 ed anni successivi (senza ABS); FXDWG 2008 ed anni successivi***	21 x 2,15 pollici	2	1	0	0	1	*	*	*	
FXSTD 2007***	21 x 2,15 pollici	2	1	1	0	1	*	*	*	
I kit di installazione sono progettati per funzionare bene con diversi tipi e abbinamenti di ruote. Rivolgersi a un concessionario Harley-Davidson per verificare che sia le ruote sia i kit di installazione siano progettati e approvati per il modello di motocicletta su cui si desidera installarli. NOTE: * Vedere la <i>NOTA</i> che precede la descrizione dell'installazione delle valvole nella sezione <i>INSTALLAZIONE</i> per individuare lo stelo della valvola da usare per il kit di cui si dispone. Eliminare gli altri steli delle valvole. ** Spessore montato sotto il cuscinetto del lato dell'albero primario. *** Il lato sinistro della ruota è il lato del cuscinetto dell'albero primario per questo abbinamento.	A	Cuscinetto, normale (2)						9276		
	C	Manicotto asse						41349-07		
	G	Distanziale, asse						41504-07		
	H	Distanziale, asse						41695-07		
	J	Spessore del cuscinetto**						43315-07		
	L	Stelo della valvola, corto						43157-83A		
	M	Stelo della valvola, lungo						43206-01		
N	Stelo della valvola, a estrazione						40999-87			

Tabella 4. Kit di installazione ruota ANTERIORE con ABS e cuscinetti da 25 mm (43093-11A)

Kit di installazione ruota ANTERIORE con ABS e cuscinetti da 25 mm (43093-11A)		ELEMENTO (quantità usata e descrizione)									
Abbinamento	Misura delle ruote	A	B	C	D	G	J	K	L	M	N
FLSTC, FLSTN e FLS 2011 ed anni successivi con ABS	16 x 3,0 pollici	1	1	1	0	1	0	1	*	*	*
FXDF 2012 ed anni successivi con ABS	16 x 3,0 pollici	1	1	1	0	0	0	0	*	*	*
FLSTF e FLSTFB 2011 ed anni successivi con ABS	17 x 3,5 pollici	1	1	1	0	0	0	0	*	*	*
FLSTF e FLSTFB 2011 ed anni successivi con ABS	18 x 3,5 pollici	1	1	1	0	0	0	0	*	*	*
FXDF e FLD 2012 ed anni successivi con ABS	18 x 3,5 pollici	1	1	1	0	0	0	0	*	*	*
FXCWC 2011 ed anni successivi con ABS	19 x 2,15 pollici	1	1	0	1	0	0	0	*	*	*
FXCWC 2011 ed anni successivi con ABS	19 x 2,5 pollici	1	1	0	1	0	1	0	*	*	*

Tabella 4. Kit di installazione ruota ANTERIORE con ABS e cuscinetti da 25 mm (43093-11A)

Kit di installazione ruota ANTERIORE con ABS e cuscinetti da 25 mm (43093-11A)		ELEMENTO (quantità usata e descrizione)									
Abbinamento	Misura delle ruote	A	B	C	D	G	J	K	L	M	N
FXS, FXST 2011 ed anni successivi e FXDWG 2012 ed anni successivi con ABS	21 x 2,15 pollici	1	1	1	0	0	0	1	*	*	*
I kit di installazione sono progettati per funzionare bene con diversi tipi e abbinamenti di ruote. Rivolgersi a un concessionario Harley-Davidson per verificare che sia le ruote sia i kit di installazione siano progettati e approvati per il modello di motocicletta su cui si desidera installarli. NOTE: * Vedere la <i>NOTA</i> che precede la descrizione dell'installazione delle valvole nella sezione <i>INSTALLAZIONE</i> per individuare lo stelo della valvola da usare per il kit di cui si dispone. Eliminare gli altri steli delle valvole. ** Installare il cuscinetto in modo che il lato rosso sia rivolto verso la ruota. Il cuscinetto lato ABS è il cuscinetto lato dell'albero primario. *** Spessore montato sotto il cuscinetto del lato dell'albero primario.		A	Cuscinetto, normale						9276		
		B	Cuscinetto, ABS**						9252		
		C	Manicotto asse						41349-07		
		D	Manicotto asse						41548-08		
		G	Distanziale						41695-07		
		J	Spessore del cuscinetto***						41448-08		
		K	Spessore del cuscinetto***						43315-07		
		L	Stelo della valvola, corto						43157-83A		
M	Stelo della valvola, lungo						43206-01				
N	Stelo della valvola, a estrazione						40999-87				