



INSTRUCCIONES

J04963

2012-10-18



RUEDAS DELANTERAS STINGER

GENERALIDADES

⚠ ADVERTENCIA

Solamente debe instalar las ruedas y los kits de instalación aprobados para su modelo de motocicleta. Contacte un concesionario Harley-Davidson para verificar la adaptación. La instalación de ruedas y kits de instalación que no hacen juego o la instalación de ruedas no aprobadas para su modelo puede ocasionar la pérdida del control y causar la muerte o lesiones graves. (00610c)

Kit número

47831-10, 41503-10

Modelos

Para obtener información de la adaptación a los modelos, vea el catálogo de venta al detalle de P&A (piezas y accesorios) o la sección Piezas y accesorios en www.harley-davidson.com (inglés solamente).

Piezas adicionales requeridas

Los tapacubos accesorios no son compatibles con esta rueda.

Este kit incluye solamente la rueda personalizada.

La instalación correcta de este kit requiere la compra por separado de un neumático (41999-07A).

La instalación correcta de este kit requiere la compra por separado de las siguientes piezas, las cuales están disponibles en un concesionario Harley-Davidson:

- Kit de instalación de la rueda (vea de Tabla 2 a Tabla 4 para establecer el kit de instalación necesario)
- **Para el Kit 47831-10:** 10 tornillos del disco de freno/tapacubos (3655A) o 2 kits de tornillos cromados (46646-05) **Para el Kit 41503-10:** 5 tornillos del disco de freno/tapacubos (3655A) o kit de tornillos cromados (46646-05)
- Extractor e instalador de cojinetes de rueda (94134-09)

Para los modelos FLSTSB: Para la instalación correcta de este kit, es necesaria la compra por separado del kit de elementos de sujeción (41533-10).

⚠ ADVERTENCIA

La seguridad del motociclista y del pasajero dependen de la instalación correcta de este kit. Use los procedimientos correspondientes en el Manual de servicio. Si el procedimiento no está dentro de sus capacidades o no tiene las herramientas correctas, pida a un concesionario Harley-Davidson que realice la instalación. La instalación incorrecta de este kit podría causar la muerte o lesiones graves. (00333b)

NOTA

Esta hoja de instrucciones hace referencia a la información en el Manual de servicio. Para esta instalación se requiere un Manual de servicio para su modelo de motocicleta, el cual está disponible en un concesionario Harley-Davidson.

Contenido del kit

Vea Figura 1 y las Tablas de piezas de servicio.

Piezas adicionales recomendadas

Los siguientes accesorios Harley-Davidson Genuine Motor Accessories se recomiendan para el mantenimiento y limpieza correctos:

- Limpiador de cromo Harley® Bright™ (94683-99)
- Pulidor y sellador Harley® Glaze™ (99701-84)
- Cepillo para ruedas y rayos Harley® (43078-99)
- Limpiador de ruedas y neumáticos Harley-Davidson® (94658-98)
- Protector de aluminio descubierto Harley® Preserve™ (99845-07)

INSTALACIÓN

1. Extraiga el conjunto de la rueda delantera existente. Guarde el eje, la tuerca del eje, el disco de freno y los espaciadores de rueda para la instalación del kit. Vea el Manual de servicio.

NOTA

Con el Kit 41503-10 instale el vástago de la válvula corto (43157-83A) incluido en el kit de instalación.

Con el Kit 47831-10 instale el vástago de la válvula largo (43206-01) incluido en el kit de instalación.

AVISO

No vuelva a usar los tornillos del disco/rotor del freno. Volver a usar estos tornillos puede causar la pérdida del par de torsión y daño en los componentes de los frenos. (00319c)

2. Vea Figura 1. Instale el conjunto del vástago de la válvula (L o M) en la rueda. Vea el Manual de servicio.
3. Arme los componentes del kit de instalación de la rueda y el (los) disco(s) de freno de fábrica usando la tabla correspondiente de piezas de servicio. Vea el Manual de servicio. **Si está instalando el Kit 41503-10 en un modelo FLSTSB:** Instale la manga del kit de elementos de sujeción (41533-10).



NOTA

Para los modelos FLSTSB: El cojinete primario sobresaldrá ligeramente del diámetro interior del cojinete cuando esté completamente asentado.

4. Instale el cojinete primario con un extractor e instalador de cojinetes de rueda. Vea el Manual de servicio. El lado primario de la rueda es el lado del disco del freno. **Para el Kit 47831-10:** El lado primario de la rueda se indica por medio de la ranura simple maquinada en la superficie de montaje del rotor. **Para el Kit 41503-10:** La superficie de montaje del rotor de frenos indica el lado del cojinete primario.

NOTA

Únicamente instale el neumático requerido (comprado por separado).

Si la rueda tiene una calcomanía de punto amarillo en el aro, oriente el neumático para que el punto blanco esté en la posición opuesta a la calcomanía. Si la rueda tiene una calcomanía de punto verde en el aro, oriente el neumático para que el punto blanco esté alineado con la calcomanía. Si no hay calcomanía con un punto en el aro, vea el Manual de servicio.

5. Instale el neumático comprado por separado (41999-07A). Vea el Manual de servicio.
6. Instale los espaciadores (desmontados anteriormente). **Si está instalando el Kit 41503-10 en un modelo FLSTSB:** Deseche el espaciador del eje que está entre la horquilla y el lado izquierdo de la rueda y use el espaciador del eje del Kit de elementos de sujeción (41533-10, comprado por separado).
7. Instale la rueda delantera (1) y el eje de fábrica. Vea el Manual de servicio.

MANTENIMIENTO Y LIMPIEZA

Las piezas cromadas deben recibir mantenimiento regular para que conserven el brillo y lustre original.

1. Limpie las superficies muy sucias de las ruedas usando el Limpiador de ruedas y neumáticos Harley-Davidson, aplicado con el Cepillo para ruedas y rayos Harley.
2. Limpie completamente el cromo con un limpiador de cromo de buena calidad, como el Limpiador de cromo Harley Bright.
3. Después de limpiar y pulir, selle el acabado con un sellador de buena calidad, como el Pulidor y sellador Harley Glaze.

PIEZAS DE SERVICIO



Figura 1. Piezas de servicio: Rueda delantera Stinger

Tabla 1. Contenido del Kit de piezas de servicio y rueda

Kit	Artículo	Descripción (cantidad)	Número de pieza
47831-10, 41503-10	1	Rueda	No se vende por separado
		Indicador visual mencionado en el texto:	
	2	Ranura maquinada (todas las ruedas)	

Tabla 2. Kit de instalación del cojinete de 3/4 pulg. de la rueda DELANTERA (43833-07A)

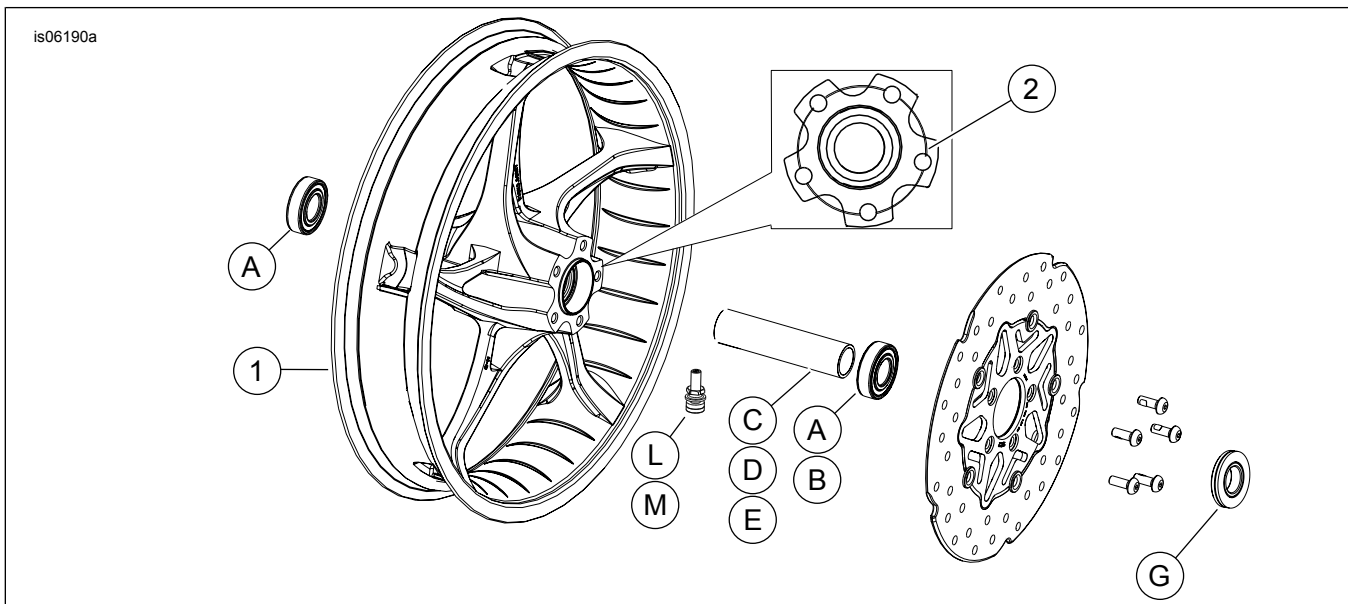
Kit de instalación del cojinete de 3/4 pulg. de la rueda DELANTERA (43833-07A)		ARTÍCULO (cantidad usada y descripción)									
Ajuste	Medida de la rueda	A	C	D	E	G	H	I	L	M	
FLST y FLSTF 2000 a 2006 (excepto los FLSTFSE2 de 2006)	16 x 3,0 pulg.	2	0	1	0	0	0	0	*	*	
FLSTC y FLSTN 2000 a 2006	16 x 3,0 pulg.	2	0	1	0	0	0	1	*	*	
FLSTFSEi de 2006	17 x 3,5 pulg.	2	0	1	0	0	0	1	*	*	
FLSTSB de 2008 y posteriores	18 x 3,5 pulg.	2	0	***	0	***	0	0	*	*	
XL 2000 a 2007; Dyna 2000 a 2003 (excepto los FXDWG)	19 x 2,5 pulg.	2	0	0	1	0	0	0	*	*	
XL 2000 a 2007; Dyna 2000 a 2003 (excepto los FXDWG)	21 x 2,15 pulg.	2	0	0	1	0	0	0	*	*	
FXST/B/C 2000 a 2006; FXDWG 2000 a 2005**	21 x 2,15 pulg.	2	1	0	0	0	0	0	*	*	
FXSTS 2000 a 2006**	21 x 2,15 pulg.	2	1	0	0	0	1	0	*	*	
FXSTD 2000 a 2006 (excepto los FXSTDSE)**	21 x 2,15 pulg.	2	1	0	0	1	0	0	*	*	
Los kits de instalación están diseñados para funcionar con muchos estilos y adaptaciones diferentes de ruedas. Contacte un concesionario Harley-Davidson para verificar si los kits de rueda e instalación están diseñados y aprobados para la motocicleta en la que están siendo instalados. NOTAS: * Vea la NOTA anterior al paso de instalación en INSTALACIÓN para establecer cuál vástago de la válvula debe usar para su kit específico. Deseche el (los) otro(s) vástago(s) de la(s) válvula(s). ** El lado derecho de la rueda es el lado del cojinete primario para esta adaptación. *** Vea el kit separado de elementos de sujeción que se debe usar en los modelos FLSTSB en la sección INSTALACIÓN.		A	Cojinete, regular (2)					9267			
		C	Funda del eje					43536-00			
		D	Funda del eje					43608-00			
		E	Funda del eje					43613-00			
		G	Espaciador, eje					40910-00A			
		H	Espaciador, eje					43313-98			
		I	Espaciador, rueda					43617-00A			
	L	Vástago de la válvula, corto					43157-83A				
	M	Vástago de la válvula, largo					43206-01				

Tabla 3. Kit de instalación del cojinete de 25 mm de la rueda DELANTERA (43851-11A)

Kit de instalación del cojinete de 25 mm de la rueda DELANTERA (43851-11A)		ARTÍCULO (cantidad usada y descripción)								
Ajuste	Medida de la rueda	A	C	G	H	J	L	M	N	
FLSTC, FLSTN y FLS de 2007 y posteriores (sin ABS)	16 x 3,0 pulg.	2	1	0	1	1	*	*	*	
FXDF de 2008 y posteriores	16 x 3,0 pulg.	2	1	0	0	0	*	*	*	
FLSTF y FLSTFB de 2007 y posteriores (sin ABS)	17 x 3,5 pulg.	2	1	0	0	0	*	*	*	
FLSTF y FLSTFB de 2008 y posteriores (sin ABS)	18 x 3,5 pulg.	2	1	0	0	0	*	*	*	
FXDF de 2008 y posteriores; FLD de 2012 y posteriores	18 x 3,5 pulg.	2	1	0	0	0	*	*	*	
FXS, FXST/B/C de 2007 y posteriores (sin ABS); FXDWG*** de 2008 y posteriores	21 x 2,15 pulg.	2	1	0	0	1	*	*	*	
FXSTD de 2007***	21 x 2,15 pulg.	2	1	1	0	1	*	*	*	
Los kits de instalación están diseñados para funcionar con muchos estilos y adaptaciones diferentes de ruedas. Contacte un concesionario Harley-Davidson para verificar si los kits de rueda e instalación están diseñados y aprobados para la motocicleta en la que están siendo instalados. NOTAS: * Vea la NOTA anterior al paso de instalación en INSTALACIÓN para establecer cuál vástago de la válvula debe usar para su kit específico. Deseche el (los) otro(s) vástago(s) de la(s) válvula(s). ** Calza del cojinete instalada debajo del cojinete primario. *** El lado izquierdo de la rueda es el lado del cojinete primario para esta adaptación.		A	Cojinete, regular (2)					9276		
		C	Funda del eje					41349-07		
		G	Espaciador, eje					41504-07		
		H	Espaciador, eje					41695-07		
		J	Calza del cojinete**					43315-07		
		L	Vástago de la válvula, corto					43157-83A		
		M	Vástago de la válvula, largo					43206-01		
	N	Vástago de la válvula, de empuje					40999-87			

Tabla 4. Kit de instalación del cojinete de 25 mm de la rueda DELANTERA con ABS (43093-11A)

Kit de instalación del cojinete de 25 mm de la rueda DELANTERA con ABS (43093-11A)		ARTÍCULO (cantidad usada y descripción)									
Ajuste	Medida de la rueda	A	B	C	D	G	J	K	L	M	N
FLSTC, FLSTN y FLS de 2011 y posteriores con ABS	16 x 3,0 pulg.	1	1	1	0	1	0	1	*	*	*
FXDF de 2012 y posteriores con ABS	16 x 3,0 pulg.	1	1	1	0	0	0	0	*	*	*
FLSTF y FLSTFB de 2011 y posteriores con ABS	17 x 3,5 pulg.	1	1	1	0	0	0	0	*	*	*
FLSTF y FLSTFB de 2011 y posteriores con ABS	18 x 3,5 pulg.	1	1	1	0	0	0	0	*	*	*
FXDF y FLD de 2012 y posteriores con ABS	18 x 3,5 pulg.	1	1	1	0	0	0	0	*	*	*
FXCWC de 2011 y posteriores con ABS	19 x 2,15 pulg.	1	1	0	1	0	0	0	*	*	*
FXCWC de 2011 y posteriores con ABS	19 x 2,5 pulg.	1	1	0	1	0	1	0	*	*	*

Tabla 4. Kit de instalación del cojinete de 25 mm de la rueda DELANTERA con ABS (43093-11A)

Kit de instalación del cojinete de 25 mm de la rueda DELANTERA con ABS (43093-11A)		ARTÍCULO (cantidad usada y descripción)									
Ajuste	Medida de la rueda	A	B	C	D	G	J	K	L	M	N
FXS y FXST de 2011 y posteriores y FXDWG de 2012 y posteriores con ABS	21 x 2,15 pulg.	1	1	1	0	0	0	1	*	*	*
Los kits de instalación están diseñados para funcionar con muchos estilos y adaptaciones diferentes de ruedas. Contacte un concesionario Harley-Davidson para verificar si los kits de rueda e instalación están diseñados y aprobados para la motocicleta en la que están siendo instalados. NOTAS: * Vea la <i>NOTA</i> anterior al paso de instalación en <i>INSTALACIÓN</i> para establecer cuál vástago de la válvula debe usar para su kit específico. Deseche el (los) otro(s) vástago(s) de la(s) válvula(s). ** El lado rojo del cojinete se debe instalar hacia la rueda. El cojinete ABS es el cojinete primario. *** Calza del cojinete instalada debajo del cojinete primario.		A	Cojinete, regular							9276	
		B	Cojinete, ABS**							9252	
		C	Funda del eje							41349-07	
		D	Funda del eje							41548-08	
		G	Espaciador							41695-07	
		J	Calza del cojinete***							41448-08	
		K	Calza del cojinete***							43315-07	
		L	Vástago de la válvula, corto							43157-83A	
M	Vástago de la válvula, largo							43206-01			
N	Vástago de la válvula, de empuje							40999-87			