



软尾车型加长刹车管线套件

概述

套件编号

41800004、41800005

车型

关于车型配件信息，参见P&A Retail Catalog(P&A零售目录) 或www.harley-davidson.com上的PartsandAccessories(零件与附件)部分(仅英文)。

附加零件

注意

这两种套件不适合以下附件：

- 发动机护罩(零件编号49200-07)
- 后主缸盖(零件编号45665-01)

除了需要套件中的零件外，进行此安装还需要使用LOCTITE®243 (blue) ThreadlockerandSealant(乐泰螺纹锁固密封剂-蓝色) (零件编号99642-97)、Harley-Davidson Wheel Bearing Grease(哈雷戴维森车轮轴承润滑脂(零件编号99855-80)及DOT 4 Brake Fluid(DOT 4刹车液) (零件编号99953-99A)。

有关附件及套件零件编号，请联系当地哈雷戴维森经销商、访问www.harley-davidson.com或者查看哈雷戴维森原厂摩托车附件与零件目录。

注意

此说明书引用了维修手册信息。此安装需要您的摩托车车型维修手册，该手册在哈雷戴维森经销商处有售。

套件内容

参见图4和表1。

安装

准备摩托车

1. 如果配备了边箱，遵循维修手册中的说明拆下边箱。
2. 遵循车主手册中的说明拆下座位。

警告

为了防止车辆意外启动而造成死亡或重伤，请先断开电池负极(-)线缆，然后再继续操作。(00048a)

3. 断开电池负极线。
4. 让摩托车停稳在直立位置。
5. 断开刹车灯开关(3)中的线束。

注意

小心地拆下刹车管线部件。密封面损坏可导致泄漏。(00320a)

6. 遵循维修手册中的说明拆下刹车管线。

安装刹车管线。

警告

更换油液时确保润滑油或其他液体未滴在轮胎、车轮或刹车上。否则会对牵引力造成不良影响，导致摩托车失控、死亡或重伤。(00047d)

1. 遵循维修手册中的说明，连接刹车灯并且安装刹车管线套件中的新后刹车管线。



图1. 刹车管线托架/刹车灯开关



图2. 刹车管线紧固件

1. 平垫圈(2)
2. 刹车管线夹
3. 锁紧垫圈
4. 螺丝

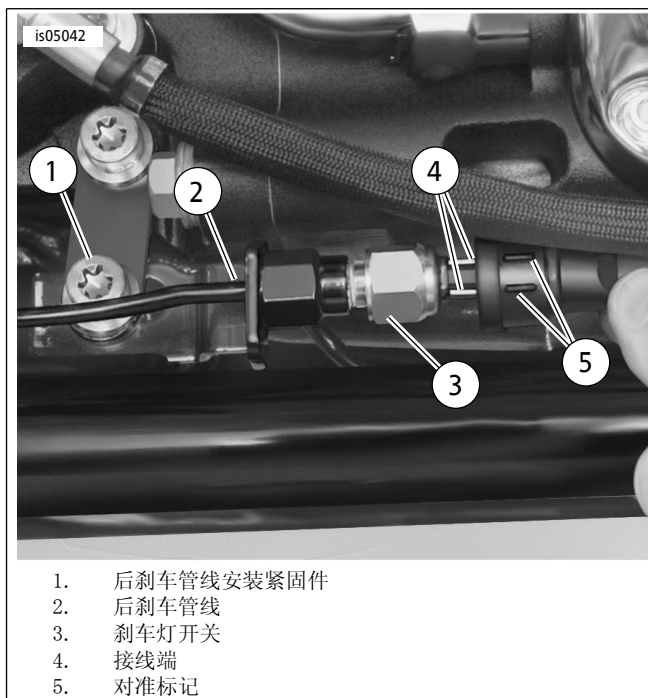
警告

使用工业酒精清洁刹车系统部件。不得使用矿物溶剂(如汽油或涂料稀释剂)，否则，即使在组装后也会使橡胶零件老化。这些零件老化后可引起刹车失灵，从而有可能导致死亡或重伤。(00291a)

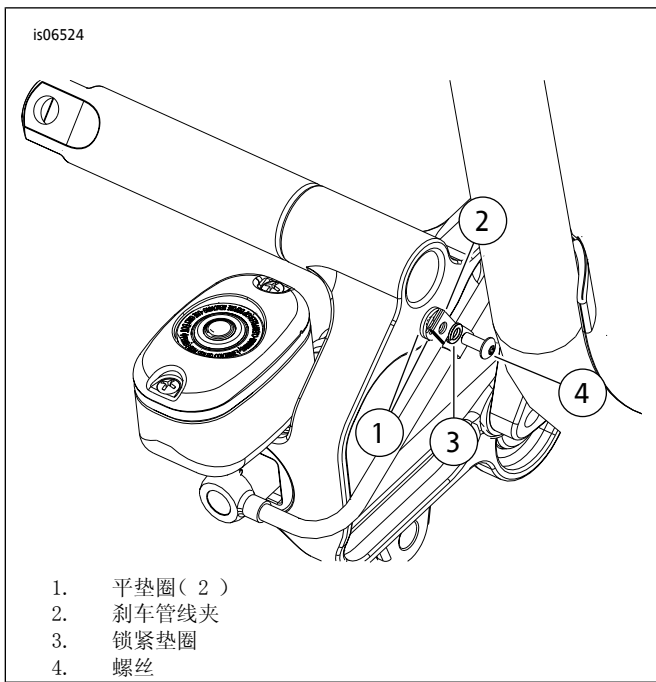
2. 参见图2。将固定夹(2)穿到刹车管线上，并且在固定夹后面装两个平垫圈(1)。使用螺丝(4)和锁紧垫圈(3)，并且把紧固件拧紧至3.4 N·m (30 in-lbs)
3. 确保将刹车管线布设得和刹车杆托架后部平行，并且刹车管线不得和该托架的任何部分发生摩擦。
4. 参见图3。在相应位置(1)安装线缆扎带。
5. 遵循维修手册中的说明对刹车进行排气。

注意

液压刹车液囊式压力设备可以用于通过排气阀为刹车主缸添加刹车液。拆下主缸储液槽盖，避免刹车系统产生压力。当液压系统密封且已使用主缸储液槽盖和密封垫时，请勿使用压力排气设备。

注意

骑手可通过观察镜目测刹车液的液位，无需拆下主缸盖。当储液槽充满时，观察镜为黑色。随着液位下降，观察镜逐渐变亮，向车手指示液位下降。

警告

更换油液时确保润滑油或其他液体未滴在轮胎、车轮或刹车上。否则会对牵引力造成不良影响，导致摩托车失控、死亡或重伤。(00047d)

警告

接触DOT 4制动液可严重影响健康。未佩戴适当的皮肤和眼部保护装备可导致死亡或重伤。

- 如果吸入：保持冷静，移动至空气新鲜的位置，就医。
- 如果发生皮肤接触：去除被污染的衣物。立即用大量清水冲洗皮肤15-20分钟。如果发炎，请就医。
- 如果进入眼睛：翻开受影响眼睛的眼睑，使用流动水至少冲洗15分钟。如果发炎，请就医。
- 如果吞入：冲洗口腔，然后大量饮水。切勿引吐。有毒物质接触控制。需要立即就医。

(00240e)

6. 必要时，遵循车主手册中的说明添加刹车液。

返还维修部门

1. 对于配备边箱的车型：遵循维修手册中的说明安装边箱。
2. 连接电池负极线。

警告

安装座椅之后，向上拉动座椅，确保其锁定到位。骑行时，座椅松动会导致失控，可能造成死亡或重伤。(00070b)

3. 遵循车主手册中的说明安装座位。

警告

当处于完全前倾(向下)位置时，停车架会因车辆重量而锁闭。若车辆重量置于其上时停车架不是处于完全前倾(向下)的位置，车辆会倾翻，可能造成死亡或重伤。(00006a)

警告

驾驶前请确认停车架已完全收回。若没有完全收回，停车架会接触路面，导致车辆失控，可能造成死亡或重伤。(00007a)

4. 测试停车架的工作情况。
5. 当点火/照明钥匙开关转至IGNITION(点火)位置，踩下后刹车踏板，检查刹车灯的工作情况。

警告

在维修刹车系统之后，应在低速情况下对刹车进行测试。如果刹车运行不正常，在高速状态下测试刹车会导致失控，有可能造成死亡或重伤。(00289a)

6. 试驾该摩托车。如果感到刹车过松，重复后刹车排气程序。



1. 线缆扎带位置

图3。线缆扎带位置

维修零件

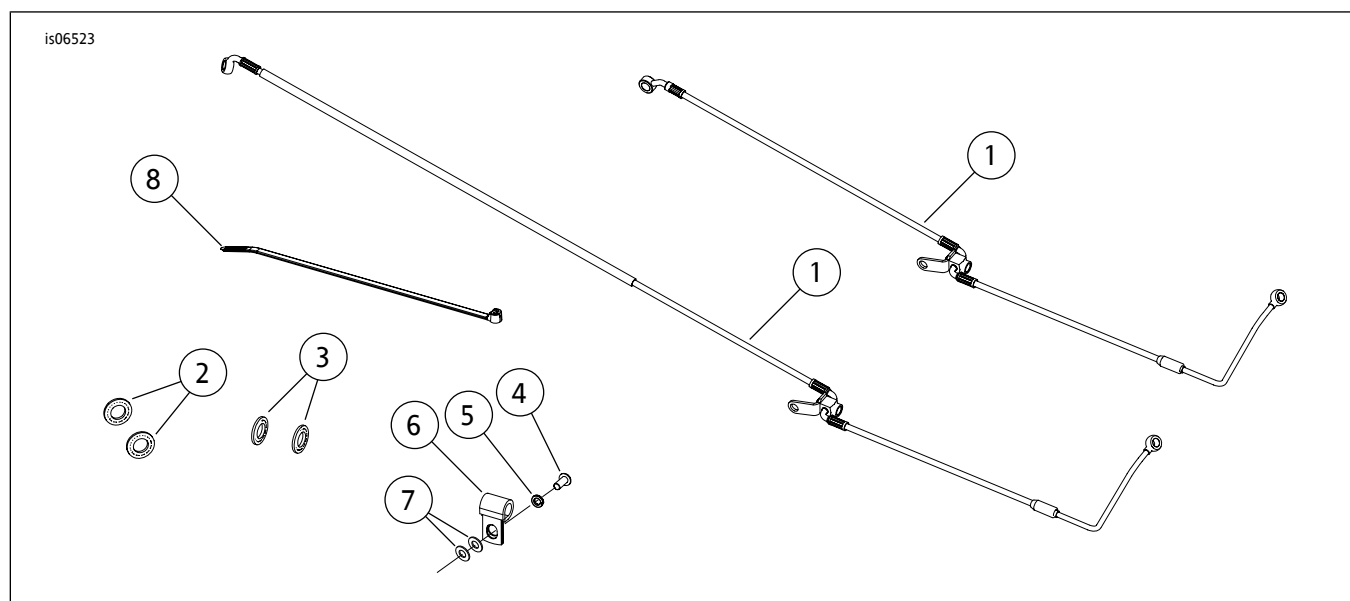

图4。维修零件：加长刹车管线套件

表1。维修零件表

套件	项目	描述(数量)	零件编号
套件41800004, ABS	1	后刹车管线组件, ABS	41800006
	2	密封垫, 刹车管线(2)	41733-88
	3	密封垫, 刹车管线(2)	41731-01
	4	8号螺丝-32, 长度0.38英寸	94634-99
	5	锁紧垫圈, 8号	7015
	6	固定夹, 刹车管线	10106
	7	平垫圈(2), 密封垫	6192
	8	线缆扎带(2)	10006
套件41800005 非ABS	1	后刹车管线组件, 非ABS	41800007
	2	密封垫, 刹车管线(4)	41733-88
	4	8号螺丝-32, 长度0.38英寸	94634-99
	5	锁紧垫圈, 8号	7015
	6	固定夹, 刹车管线	10106
	7	平垫圈(2)	6192
	8	线缆扎带(2)	10006