



KIT MODULI LUMINOSI ELECTRA-GLO

GENERALE

Numeri kit

67610-09, 67620-09, 67671-09, 67678-09, 67679-09, 67680-09, 67695-09, 67701-09

Modelli

I kit moduli luminosi ed espansione moduli luminosi Electra-Glo™ sono adatti per tutte le motociclette Harley-Davidson® e Buell®.

I kit sono disponibili nei seguenti colori:

Tabella 1. Colori

Descrizione	Numero kit
Kit modulo luminoso Electra-Glo, ambra	67679-09
Kit di espansione modulo luminoso Electra-Glo, ambra	67610-09
Kit modulo luminoso Electra-Glo, rosso	67680-09
Kit di espansione modulo luminoso Electra-Glo, rosso	67620-09
Kit modulo luminoso Electra-Glo, blu	67695-09
Kit di espansione modulo luminoso Electra-Glo, blu	67671-09
Kit modulo luminoso Electra-Glo, viola	67701-09
Kit di espansione modulo luminoso Electra-Glo, viola	67678-09

NOTA

I moduli luminosi Electra Glo sono progettati e pensati solo per le esposizioni. Alcune normative locali vietano l'uso di luci indirette mentre il veicolo viene utilizzato in strade pubbliche e autostrade.

Controllare la normativa locale riguardo all'utilizzo di veicoli con illuminazione indiretta.

Requisiti di installazione

Modelli Touring 2014-2016: per poter posizionare il connettore del circuito degli accessori, si rende necessario l'acquisto separato di una prolunga del cablaggio (codice n. 69200722).

Modelli Touring 2017 e anni successivi: per poter posizionare il connettore del circuito degli accessori, si rende necessario l'acquisto separato di una prolunga del cablaggio (codice n. 69201599).

Sovraccarico elettrico

NOTA

Se si montano troppi accessori elettrici, si rischia di sovraccaricare l'impianto di carica del veicolo. Se gli accessori elettrici che funzionano contemporaneamente consumano più corrente elettrica di quanta possa generare l'impianto di carica del veicolo, il consumo può scaricare la batteria e danneggiare l'impianto elettrico del veicolo. (00211d)

⚠ AVVERTENZA

Quando si installano gli accessori elettrici, accertarsi di non superare l'ampereaggio nominale del fusibile o dell'interruttore automatico che protegge il circuito modificato. Se si supera l'ampereaggio massimo si possono causare guasti elettrici, con pericolo di lesioni gravi o mortali. (00310a)

vedere Tabella 2. L'alimentazione dei moduli luminosi Electra-Glo differisce in base al colore. Un kit modulo luminoso o kit di espansione Electra-Glo attinge una corrente supplementare dall'impianto elettrico pari a quanto indicato.

Tabella 2. Assorbimento di corrente del modulo luminoso

Colore	Assorbimento di corrente:			Quantità di Espansione Kit (Max.)
	Ogni modulo	Modulo luminoso Kit (6 moduli)	Espansione Kit (4 moduli)	
Ambra	38 mA	228 mA	152 mA	10
Rosso	38 mA	228 mA	152 mA	10
Blu	68 mA	408 mA	272 mA	5
Viola	78 mA	468 mA	312 mA	4

NOTA

In caso di moduli luminosi di diversi colori, sommare il valore in mA di CIASCUN singolo modulo. Il totale NON DEVE superare 1800 mA.

Contenuto del kit

Vedere Figura 2, Figura 3 e Tabella 3.

INSTALLAZIONE

NOTA

Pulire con sapone e acqua l'area di attacco e le aree dove saranno montati i moduli luminosi prima di iniziare l'installazione. Lasciare asciugare completamente. Rimuovere detriti, sporcizia e terra dalle aree del veicolo che saranno illuminate.



La temperatura ambiente deve essere **almeno** 10 °C (50 °F) per una corretta adesione dei moduli luminosi e scatola di controllo alle superfici del veicolo.

I moduli luminosi non devono essere a una distanza inferiore a 63,5 mm (2.5 in) da tubi di scarico e marmitta e devono avere una distanza di 38,1 mm (1.5 in) da cilindri e testate del motore.

Non installare i moduli luminosi con la fonte di luce rivolta direttamente in direzione opposta al veicolo. L'installazione deve essere fatta in modo da permettere alla luce di essere vista indirettamente riflettendosi sulle superfici cromate del veicolo.

Preparazione della motocicletta

⚠ AVVERTENZA

Per evitare l'avviamento accidentale del veicolo e le conseguenti lesioni gravi o mortali, scollegare i cavi della batteria (partendo da quello negativo) prima di procedere. (00307a)

⚠ AVVERTENZA

Scollegare prima il cavo negativo (-) della batteria. Il contatto fra cavo positivo (+) e la massa con il cavo negativo (-) collegato produce scintille che potrebbero provocare l'esplosione della batteria e lesioni gravi o mortali. (00049a)

1. Consultare il manuale d'uso e seguire le istruzioni per scollegare i cavi della batteria, iniziando dal cavo negativo (-).

NOTA

Per i modelli (Sportster®) XL 2004 e successivi, il cavo negativo della batteria può essere scollegato più facilmente in corrispondenza del **basamento del motore**.

Individuare e installare il regolatore

NOTA

Non montare la scatola del regolatore in un punto dove la corsa della sospensione del veicolo può portare a un contatto con l'interruttore ON/OFF o della luce abbagliante/anabbagliante. Potrebbe derivarne un danno alla scatola del regolatore.

1. vedere Figura 2. Collocare la scatola del regolatore (10) su una superficie che permetta ai cavi rosso (+) e nero (-) di raggiungere i terminali della batteria e al guidatore di accedere ai controlli (con il veicolo parcheggiato) e, se necessario, al portafusibili in linea (A).
 - a. Verificare il posizionamento della scatola del regolatore sulla superficie scelta prima dell'installazione. Non rimuovere il rivestimento della parte posteriore adesiva fino all'installazione della scatola del regolatore.
 - b. Pulire l'area di montaggio della scatola del regolatore con uno dei tamponi con alcol inclusi. Attendere che si asciughi completamente.

- c. Rimuovere il rivestimento dalla parte posteriore adesiva della scatola del regolatore. Collocare con cautela la scatola del regolatore sulla superficie e premere fissandola in sede. Tenere ferma la scatola del regolatore in posizione con una pressione costante per circa un minuto.

Collegare i cavi della batteria

NOTA

Controllare che il commutatore a chiave di accensione/delle luci sia nella posizione di OFF (spento) **prima** di collegare i cavi della batteria.

1. Controllare che il commutatore a chiave/di accensione sia nella posizione OFF (spento). Applicare un velo di Harley-Davidson electrical contact lubricant (codice n. 99861-02), di vaselina o di materiale anticorrosione ai terminali della batteria.

⚠ AVVERTENZA

Collegare prima il cavo positivo (+) della batteria. Il contatto fra cavo positivo (+) e la massa con il cavo negativo (-) collegato produce scintille che potrebbero provocare l'esplosione della batteria e lesioni gravi o mortali. (00068a)

2. Per installare **prima** il cavo positivo della batteria del veicolo e **poi** il terminale ad anello del cavo del regolatore del modulo luminoso (+) rosso al terminale positivo (+) della batteria, fare riferimento al manuale d'uso. Serrare secondo le specifiche del manuale d'uso. Installare **prima** il cavo negativo della batteria del veicolo e **poi** il terminale ad anello del filo negativo (-) nero del regolatore del modulo luminoso. Serrare secondo le specifiche del manuale d'uso.

Posizionare i moduli luminosi Electra-Glo

NOTA

I moduli luminosi Electra-Glo (1) possono essere installati in vari punti. Offrono una migliore resa quando sono installati su una superficie indiretta in grado di fornire un'illuminazione indiretta sulle caratteristiche meccaniche, sulla finitura del veicolo o per effetti luminosi a terra.

Fare riferimento alle note presenti all'inizio della sezione **Installazione**.

1. Selezionare l'area o le linee della motocicletta da evidenziare e i punti migliori per ciascun modulo luminoso. **NON** fissare in modo permanente i moduli luminosi, per il momento. Attaccare temporaneamente con nastro i moduli fino ad aver ottenuto l'effetto visivo desiderato. Verificare di disporre di uno spazio sufficiente dalle parti in gomma del motore e da altre parti in movimento, fonti di calore, punti di sfregamento.



Figura 1. Disposizione dei moduli luminosi (esempio)

2. vedere Figura 1. Combinare prolunghe (5), prolunghe a Y (3), prolunghe con giunto (2) e calotte (4) come desiderato per assemblare un circuito in serie con i moduli luminosi (1) nei punti selezionati.

3. **NOTA**

NON installare una prolunga tra gli ultimi moduli di due file di moduli luminosi. In caso contrario si verificherà un cortocircuito che danneggerà il regolatore dei moduli luminosi. Terminare ogni fila con una calotta.

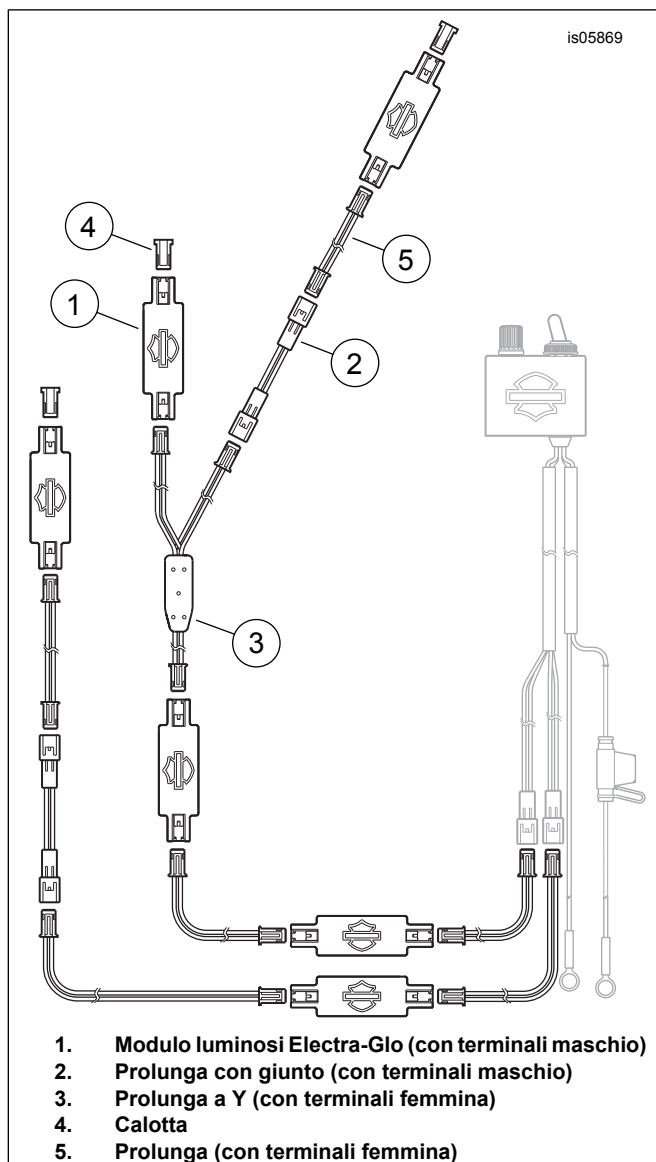
Installare una calotta al termine di ogni fila di moduli luminosi.

4. Collegare temporaneamente le file di moduli luminosi ai due connettori maschio della scatola del regolatore.

5. La scatola del regolatore è dotata di interruttore ON/OFF e di un interruttore circolare per regolare l'intensità della luce.
6. In un'area con luce tenue o buia, usare la scatola del regolatore per verificare il corretto funzionamento del modulo luminoso e l'effetto di illuminazione indiretta. Regolare la posizione dei moduli luminosi e le combinazioni delle prolunghe filo/giunto fino a ottenere l'effetto desiderato.
7. Una volta terminato, separare i moduli luminosi dai connettori del filo, del giunto e della prolunga a Y.

Installare i moduli luminosi Electra-Glo

1. Pulire i punti di attacco dei moduli luminosi con tamponi con alcol forniti nel kit. Attendere che si asciughi completamente.
2. Rimuovere la pellicola dalla parte posteriore dell'adesivo di un modulo luminoso. Collocare con cautela il modulo luminoso sulla superficie del veicolo e premere fissandolo in sede. Tenere il modulo luminoso in posizione con una pressione stabile per alcuni secondi. Ripetere per i moduli luminosi restanti.

3. **NOTA**

Dopo l'installazione della scatola di controllo, prima di esporre l'area di fissaggio a un vigoroso lavaggio, a un forte getto d'acqua o alle intemperie, lasciar riposare **ALMENO** per 24 ore.

La tenuta dell'adesivo sarà ottimale trascorse circa 72 ore alla normale temperatura ambiente.

Applicare il contenuto dei pacchetti di grasso dielettrico a **TUTTI** i punti di contatto dei moduli luminosi, fili, giunti e prolunga a Y, nonché ai cavi della scatola del regolatore. Collegare i circuiti delle luci.

4. Raggruppare i fili che provengono dalla scatola del regolatore e usare i fermacavi (8) del kit con le fascette (9) per fissare i fili della scatola del regolatore e tutti i fili tra i moduli luminosi.

Messa in servizio della motocicletta

Seguire le istruzioni del manuale per installare la sella e qualsiasi altro componente del veicolo rimosso per l'installazione dei moduli luminosi.

1. Collegare i cavi della batteria, partendo da quello positivo.
2. Vedere il manuale di manutenzione. Installare la sella. Dopo aver installato la sella, tirarla verso l'alto per verificare che sia fissata in posizione.

NOTA

Il circuito è protetto da un fusibile sostituibile a lamella da 2 A (11) che si trova nel portafusibili (A) sul cavo rosso positivo (+) della batteria della scatola del regolatore.

PARTI DI RICAMBIO



Figura 2. Parti di ricambio, kit modulo luminoso Electra-Glo



Figura 3. Parti di ricambio, kit di espansione modulo luminoso Electra-Glo

PARTI DI RICAMBIO

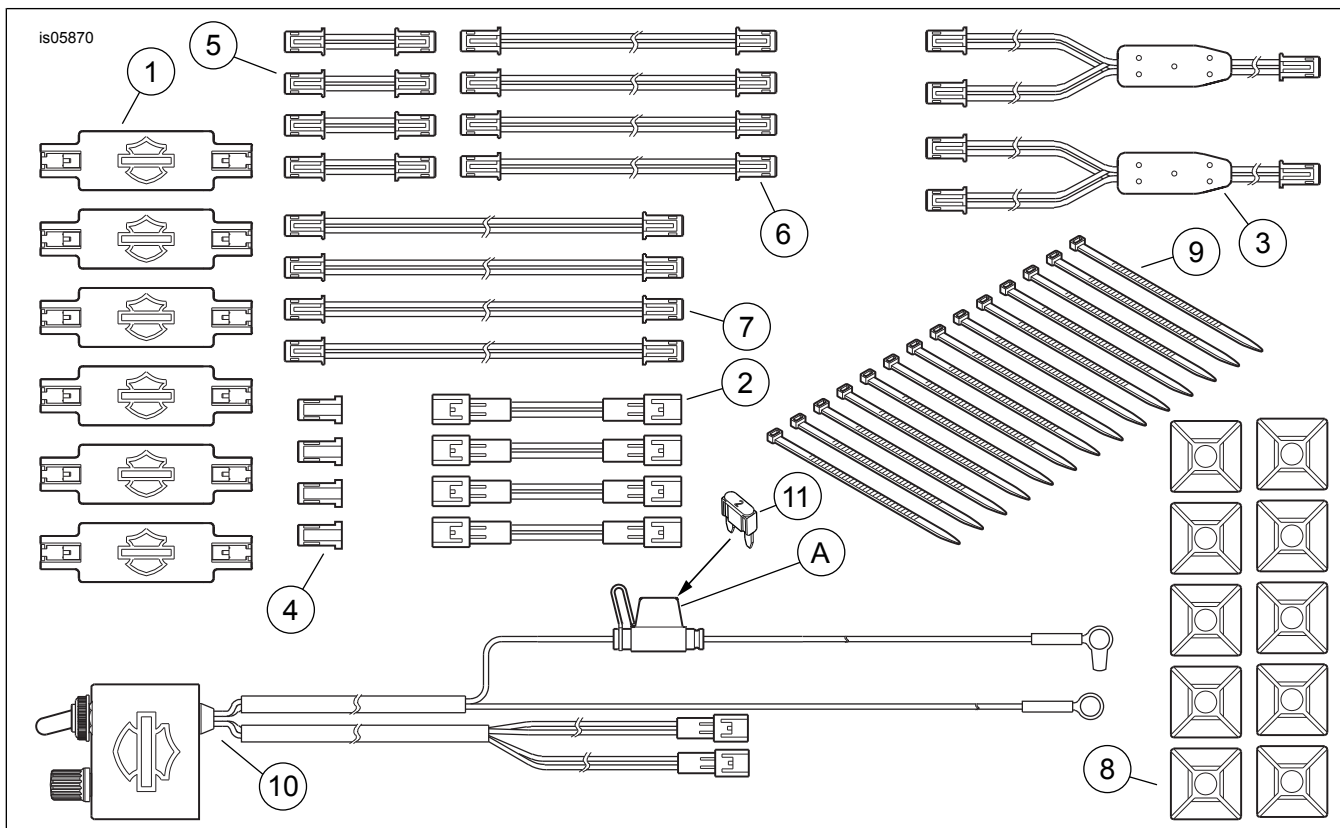
Tabella 3. Tabella delle parti di ricambio

Kit	Voce	Descrizione (quantità)	Numero codice
Kit modulo luminoso			
67679-09 (ambra)	1	Modulo luminoso, ambra (6)	67707-09
67680-09 (rosso)	1	Modulo luminoso, rosso (6)	67708-09
67695-09 (blu)	1	Modulo luminoso, blu (6)	67711-09

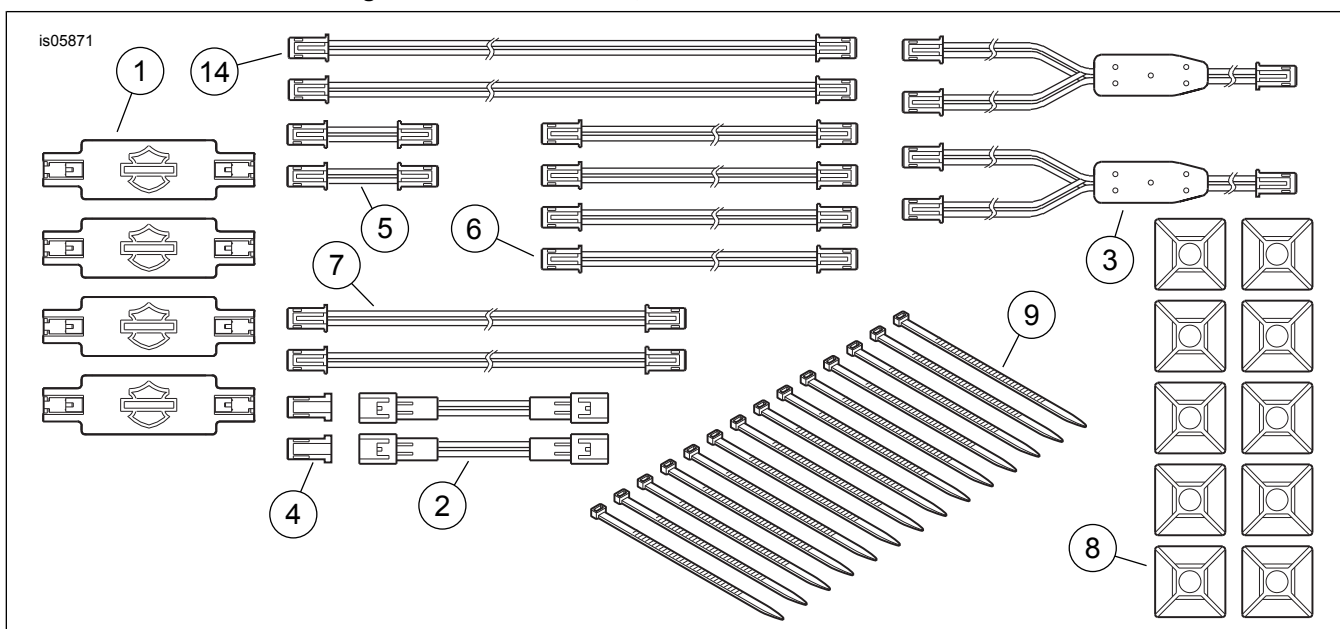
Tabella 3. Tabella delle parti di ricambio

Kit	Voce	Descrizione (quantità)	Numero codice
67701-09 (viola)	1	Modulo luminoso, viola (6)	67722-09
Elementi comuni a TUTTI i kit modulo luminoso	2	Prolunga con giunto (con terminali maschio), 44,4 mm (1.75 in) di lunghezza (4)	46923-05
	3	Prolunga a Y (con terminali femmina) (2)	46922-05
	4	Calotta terminale (4)	72628-09
	5	Prolunga del filo (con terminali femmina), 38,1 mm (1.5 in) di lunghezza (4)	46920-05
	6	Prolunga del filo (con terminali femmina), 228,6 mm (9 in) di lunghezza (4)	46921-05
	7	Prolunga del filo (con terminali femmina), 304,8 mm (12 in) di lunghezza (4)	46919-05
	8	Fermacavi (10)	Parte non venduta separatamente
	9	Fascetta fermacavi (14)	10126
	10	Scatola del regolatore dei moduli luminosi	46904-05A
	11	Fusibile a lamella, 2 A	54305-98
	12	Tampone isopropilico (4) (non mostrato)	Parte non venduta separatamente
	13	Pacchetto di grasso dielettrico (2) (non mostrato)	Parte non venduta separatamente
	Kit estensione modulo luminoso:		
67610-09 (ambra)	1	Modulo luminoso, ambra (4)	67707-09
67620-09 (rosso)	1	Modulo luminoso, rosso (4)	67708-09
67671-09 (blu)	1	Modulo luminoso, blu (4)	67711-09
67678-09 (viola)	1	Modulo luminoso, viola (4)	67722-09
Elementi comuni a TUTTI i kit di estensione	2	Prolunga con giunto (con terminali maschio), 44,4 mm (1.75 in) di lunghezza (2)	46923-05
	3	Prolunga a Y (con terminali femmina) (2)	46922-05
	4	Calotta terminale (2)	72628-09
	5	Prolunga del filo (con terminali femmina), 38,1 mm (1.5 in) di lunghezza (2)	46920-05
	6	Prolunga del filo (con terminali femmina), 228,6 mm (9 in) di lunghezza (4)	46921-05
	7	Prolunga del filo (con terminali femmina), 304,8 mm (12 in) di lunghezza (2)	46919-05
	8	Fermacavi (10)	Parte non venduta separatamente
	9	Fascetta fermacavi (14)	10126
	12	Tampone isopropilico (4) (non mostrato)	Parte non venduta separatamente
	13	Pacchetto di grasso dielettrico (2) (non mostrato)	Parte non venduta separatamente
14	Prolunga del filo (con terminali femmina), 457,2 mm (18 in) di lunghezza (2)	46924-05	
Elementi aggiuntivi citati nel testo:			
	A	Portafusibili	