



INSTRUCTIONS

J04071

2006-11-21



PÉDALE DE SÉLECTION DE VITESSE IRONSIDE

GÉNÉRALITÉS

Numéros de kit

34720-07

Modèles

Pour toute information sur l'adaptabilité à un modèle donné, voir le catalogue P&A de vente au détail ou la section Pièces et accessoires sur le site www.harley-davidson.com (en anglais seulement).

Contenu du kit

Voir Figure 1 et Tableau 1.

PIÈCES DÉTACHÉES

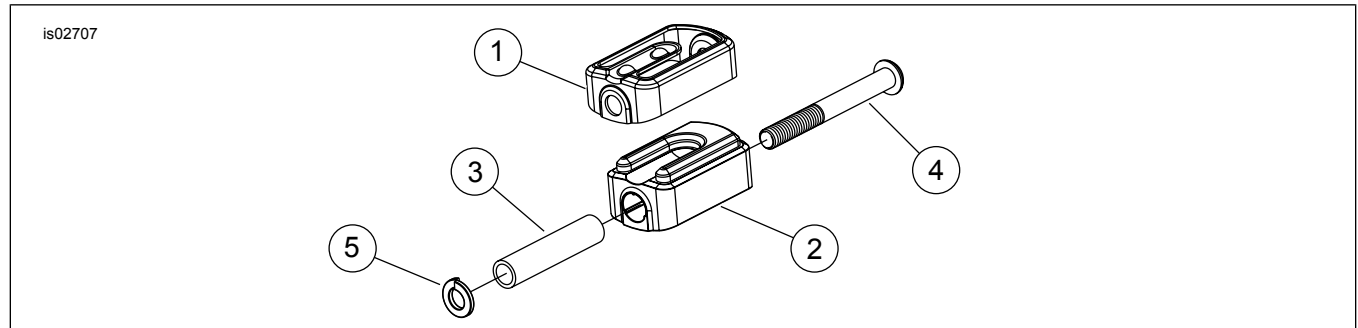

Figure 1. Pièces détachées : kit de pédale de sélection de vitesse Ironside

Tableau 1. Tableau des pièces détachées

Élément	Description (quantité)	Numéro de pièce
1	Moulage, pédale de sélection de vitesse	49292-07
2	Sculpture, pédale de sélection de vitesse	49295-07
3	Tube d'entretoise	33940-03
4	Vis, 5/16-24 x 2 5/8 pouces avec produit anti-desserrage, plaquée au chrome	94545-03
5	Rondelle-frein, 5/16 pouce, plaquée au chrome	94081-90T