



VORDERE AGITATOR RÄDER

ALLGEMEINES

⚠ WARNUNG

Nur Räder und Einbausätze einbauen, die für Ihr Motorradmodell zugelassen sind. Kontaktieren Sie einen Harley-Davidson Händler, um die Passung zu überprüfen. Nicht zusammenpassende Räder und Einbausätze oder der Einbau von Rädern, die für das Motorradmodell nicht zugelassen sind, können zum Kontrollverlust und damit zu Unfällen mit schweren oder tödlichen Verletzungen führen. (00610c)

Satznummern

40268-10, 47957-10, 55070-11, 55071-11, 55071-11A, 43300115, 43300442

Modelle

Modell-Passungsinformationen sind im P&A-Einzelhandelskatalog oder im Abschnitt „Parts and Accessories“ (Teile und Zubehör) von www.harley-davidson.com (nur Englisch) zu finden.

Inhalt des Satzes

Siehe Abbildung 1 und Ersatzteiletabellen.

Zusätzlich benötigte Teile

Zubehör-Radkappen sind für den Gebrauch mit diesem Rad nicht geeignet.

Dieser Satz enthält nur das Spezial-Rad.

Für den korrekten Einbau dieses Satzes müssen die folgenden Teile – erhältlich bei einem Harley-Davidson Händler – separat gekauft werden:

- Radeinbausatz (Siehe Tabelle 2 > und Tabelle 3 >, um den erforderlichen Einbausatz zu ermitteln.)
- 14 Bremsscheiben-/Radkappenschrauben (3655A) oder 3 Chromschraubensätze (46646-05)
- Ab-/Aufzieher für Radlager (94134-09)
- Für Sätze 40268-10 und 47957-10: Reifen (44026-09A)
Für Sätze 55070-11, 55071-11, 55071-11A, 43300115 und 43300442: Reifen (43100013)
- Rechte (41500008 oder 41500052) und linke (41500007 oder 41500053) schwimmend gelagerte 7-Punkt-Bremsscheiben

⚠ WARNUNG

Die Sicherheit von Fahrer und Sozium hängt vom korrekten Einbau dieses Satzes ab. Die entsprechenden Verfahren im Werkstatthandbuch befolgen. Falls es nicht möglich ist, dieses Verfahren selbst durchzuführen, bzw. nicht die richtigen Werkzeuge vorhanden sind, muss der Einbau von einem Harley-Davidson Händler durchgeführt werden. Unsachgemäßer Einbau dieses Satzes kann zu schweren oder tödlichen Verletzungen führen. (00333b)

HINWEIS

Diese Einbauanleitung bezieht sich auf Informationen aus dem Werkstatthandbuch. Für diesen Einbau ist ein Werkstatthandbuch für das jeweilige Motorradmodell erforderlich; dieses ist bei einem Harley-Davidson-Händler erhältlich.

Zusätzlich empfohlene Teile

Die folgenden Harley-Davidson Genuine Motor Accessories werden für die sachgerechte Wartung und Reinigung empfohlen:

- Harley® Bright™ Chromreiniger (94683-99) (nicht zu verwenden für Satz 43300115)
- Harley® Glaze™ Politur und Versiegelungsmittel (99701-84)
- Harley® Rad- und Speichenbürste (43078-99)
- Harley-Davidson® Rad- und Reifenreiniger (94658-98)
- Harley® Preserve™ Schutzmittel für blankes Aluminium (99845-07)

INSTALLATION

HINWEIS

Kunststoffschutzhülsen auf den Reifenmontagewerkzeugen und Felgenklemmen verwenden, wenn ein Reifen auf einem lackierten Rad montiert wird.

Bei der Reifenmontage reichlich Reifenschmiermittel auf Rad und Reifen auftragen.

Zum Entfernen des Reifens, Kunststoffkeile zwischen Felge und Reifen einsetzen, nachdem der Reifenwulst angehoben wurde, um eine ausreichend große Öffnung für die Felgenklemmen zu schaffen.

1. Die vorhandene Vorderradbaugruppe ausbauen. Achse, Achsmutter, Bremsscheibe und Raddistanzstücke für den Einbau des Satzes aufheben. Siehe das Werkstatthandbuch.

HINWEIS

Den kurzen Ventilschaft (43157-83A) einbauen, der im Einbausatz enthalten ist. Alle anderen Ventilschäfte entsorgen.

2. Siehe Abbildung 1 >. Die Ventilschaft-Baugruppe (L) am Rad anbringen. Siehe das Werkstatthandbuch.

HINWEIS

Die im Einbausatz angegebene Lagerscheibe nicht einbauen.

HINWEIS

Die Bremsscheibenschrauben nicht wiederverwenden. Wenn diese Schrauben wiederverwendet werden, kann das einen Drehmomentverlust und damit Schäden an den Bremskomponenten verursachen. (00319c)

3. Die Komponenten des Radeinbausatzes und Bremsscheibe(n) gemäß der entsprechenden Ersatzteiltabelle am Rad anbringen. Siehe das Werkstatthandbuch.

4. Primärlager mit einem Aus-/Einbauwerkzeug für Radlager einbauen. Siehe das Werkstatthandbuch. Auf der linken Radseite ist DOT eingegossen, um die Primärseite des Rads anzugeben.

HINWEIS

Nur den erforderlichen Reifen (separat erhältlich) einbauen.

Wenn das Rad auf der Felge einen Aufkleber mit gelbem Punkt hat, den Reifen so ausrichten, dass der weiße Punkt gegenüber dem Aufkleber liegt. Wenn das Rad auf der Felge einen Aufkleber mit grünem Punkt hat, den Reifen

so ausrichten, dass der weiße Punkt auf den Aufkleber ausgerichtet ist. Wenn kein Felgenaufkleber mit Punkt vorhanden ist, im Werkstatthandbuch nachschlagen.

5. Den separat erhältlichen Reifen (44026-09A oder 55055-11) einbauen. Siehe das Werkstatthandbuch.

6. Die Raddistanzscheiben (zuvor ausgebaut) einbauen.

HINWEIS

Das Rad so einbauen, dass der Ventilschaft auf der rechten Seite liegt.

7. Vorderrad (1) und Originalachse einbauen. Siehe das Werkstatthandbuch.

WARTUNG UND REINIGUNG

Chromteile müssen regelmäßig gepflegt werden, um den ursprünglichen Glanz und Schimmer zu erhalten.

1. Stark verschmutzte Radflächen mit Harley-Davidson Rad- und Reifenreiniger reinigen und mit Harley Rad- und Speichenbürste auftragen.
2. Chrom mit einem qualitativ hochwertigen Chromreiniger wie Harley Bright Chromreiniger gründlich reinigen.
3. Nach dem Reinigen und Polieren mit einem qualitativ hochwertigen Versiegler wie Harley Glaze Politur und Versiegelungsmittel die Fläche versiegeln.

ERSATZTEILE



Abbildung 1. Ersatzteile: VORDERE AGITATOR RÄDER (19-Zoll-Rad abgebildet)

Tabelle 1. Ersatzteile und Radsatz-Inhalt

Satz	Teil	Beschreibung (Menge)	Teilenummer
40268-10, 47957-10, 55070-11, 55071-11, 55071-11A, 43300115, 43300442	1	Rad	Nicht einzeln erhältlich

Tabelle 2. 25-mm-Lager Radeinbausatz, VORNE (41455-08C)

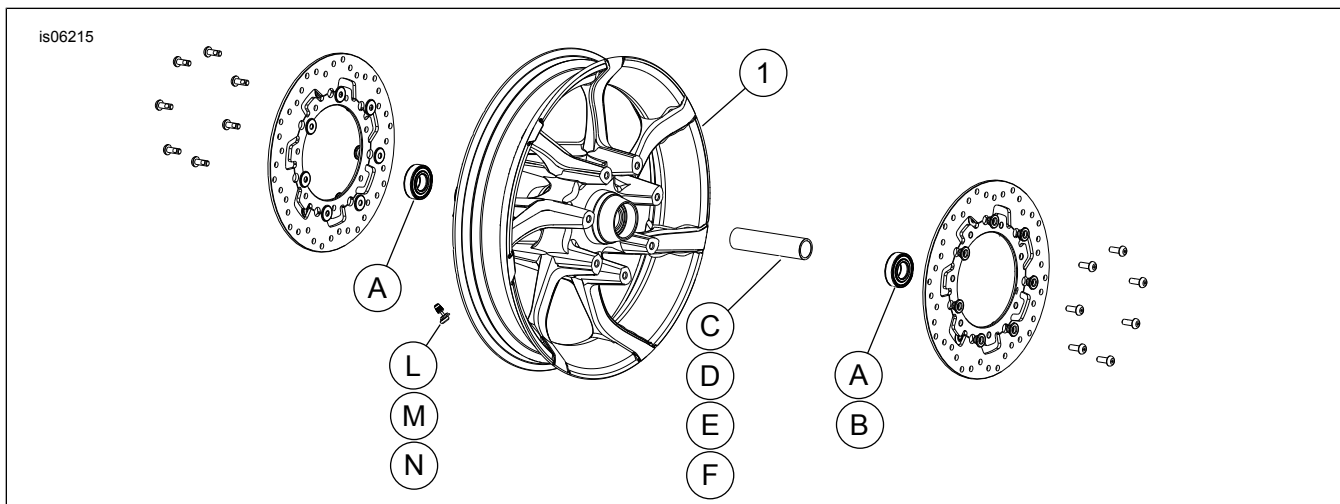
25-mm-Lager Radeinbausatz, VORNE (41455-08C)		TEIL (Benutzte Menge und Beschreibung)							
Einstellung	Reifengröße	A	C	D	J	P	L	M	N
Touring-Modelle von 2008; FLHRC- (ohne ABS) und Trike-Modelle (ohne ABS) ab 2009	16 x 3,0 in	2	0	1	0	**	*	*	*
Touring-Modelle ab 2009 (ohne ABS)	17 x 3,0 Zoll	2	0	1	0	0	*	*	*

Tabelle 2. 25-mm-Lager Radeinbausatz, VORNE (41455-08C)

25-mm-Lager Radeinbausatz, VORNE (41455-08C)		TEIL (Benutzte Menge und Beschreibung)								
Einstellung	Reifengröße	A	C	D	J	P	L	M	N	
Touring-Modelle ab 2008 (ohne ABS)	18 x 3,5 in	2	0	1	0	**	*	*	*	
Dyna-Modelle ab 2008 (außer FLD, FXDWG und FXDF)	19 x 2,5 Zoll	2	1	0	**	0	*	*	0	
VRSCAW-, VRSCD-, VRSCF- und VRSCDX-Modelle ab 2008 (ohne ABS)	19 x 3,0 in	2	1	0	**	0	*	*	0	
Touring-Modelle ab 2009 (ohne ABS)	19 x 3,5 in	2	0	1	0	0	*	*	*	
Einbausätze sind für zahlreiche verschiedene Radausführungen und Passungen geeignet. Wenden Sie sich an einen Harley-Davidson-Händler, um zu überprüfen, ob Rad und Einbausätze für das vorgesehene Motorrad geeignet und zugelassen sind. ANMERKUNGEN: * Siehe <i>HINWEIS</i> vor den Ventileinbausritten unter EINBAU, um zu ermitteln, welcher Ventilschaft für den vorliegenden Satz benutzt werden soll. Den (die) anderen Ventilschaft (Ventilschäfte) entsorgen. ** Siehe <i>HINWEISE</i> für den Radsatz vor dem Radzusammenbauschnitt unter EINBAU, um zu ermitteln, ob die Lagerscheibe für den vorliegenden Radsatz und die Passung benutzt wird. *** Die Lagerscheibe wird unter dem Primärlager eingebaut.	A	Lager, normal (2)					9276A			
	C	Achshülse					41748-08			
	D	Achshülse					41900-08			
	J	Lagerscheibe***					41450-08			
	P	Lagerscheibe***					43903-08			
	L	Ventilschaft, kurz					43157-83A			
	M	Ventilschaft, lang					43206-01			
N	Ventilschaft zum Durchziehen					40999-87				

Tabelle 3. 25-mm-Lager ABS-Radeinbausatz, VORNE (41454-08B)

25-mm-Lager ABS-Radeinbausatz, VORNE (41454-08B)		TEIL (Benutzte Menge und Beschreibung)									
Einstellung	Reifengröße	A	B	C	D	J	P	L	M	N	
Touring-Modelle von 2008 und FLHRC-Modelle ab 2009 mit ABS	16 x 3,0 in	1	1	0	1	0	**	*	*	0	
Touring-Modelle ab 2009 mit ABS	17 x 3,0 Zoll	1	1	0	1	0	0	*	*	*	
Touring-Modelle ab 2008 mit ABS	18 x 3,5 in	1	1	0	1	**	**	*	*	*	
Dyna-Modelle ab 2012 mit ABS (außer FLD, FXDWG und FXDF)	19 x 2,5 Zoll	1	1	1	0	**	0	*	*	0	
VRSCAW-, VRSCD-, VRSCF- und VRSCDX-Modelle ab 2008 mit ABS	19 x 3,0 in	1	1	1	0	**	**	*	*	0	
Touring-Modelle ab 2009 mit ABS	19 x 3,5 in	1	1	0	1	0	0	*	*	*	
Einbausätze sind für zahlreiche verschiedene Radausführungen und Passungen geeignet. Wenden Sie sich an einen Harley-Davidson-Händler, um zu überprüfen, ob Rad und Einbausätze für das vorgesehene Motorrad geeignet und zugelassen sind. ANMERKUNGEN: * Siehe <i>HINWEIS</i> vor den Ventileinbausritten unter EINBAU, um zu ermitteln, welcher Ventilschaft für den vorliegenden Satz benutzt werden soll. Den (die) anderen Ventilschaft (Ventilschäfte) entsorgen. ** Siehe <i>HINWEISE</i> für den Radsatz vor dem Radzusammenbauschnitt unter EINBAU, um zu ermitteln, welche Lagerscheibe für den vorliegenden Radsatz und die Passung benutzt wird. *** Die rote Seite des Lagers muss in Richtung Rad eingebaut werden. Das ABS-Lager ist das Primärlager. **** Die Lagerscheibe wird unter dem Primärlager eingebaut.	A	Lager, normal					9276A				
	B	Lager, ABS***					9252				
	C	Achshülse					41748-08				
	D	Achshülse					41900-08				
	J	Lagerscheibe****					41450-08				
	P	Lagerscheibe****					43903-08				
	L	Ventilschaft, kurz					43157-83A				
M	Ventilschaft, lang					43206-01					
N	Ventilschaft zum Durchziehen					40999-87					