



## PRZEDNIE KOŁA AGITATOR

### INFORMACJE OGÓLNE

#### ▲ OSTRZEŻENIE

Należy instalować jedynie koła i zestawy instalacyjne przeznaczone dla konkretnego modelu motocykla. Skontaktuj się z dealerm Harley-Davidson, aby potwierdzić dopasowanie. Stosowanie niewłaściwej kombinacji kół i zestawów instalacyjnych lub używanie kół niezatwierdzonych dla konkretnego modelu może spowodować utratę panowania nad pojazdem, co grozi śmiercią lub poważnymi obrażeniami ciała. (00610c)

### Numery zestawów

40268-10, 47957-10, 55070-11, 55071-11, 55071-11A, 43300115, 43300442

### Modele

Informacje o zgodnych modelach można znaleźć w katalogu części i akcesoriów na rynek detaliczny oraz w sekcji „Części i akcesoria” witryny internetowej [www.harley-davidson.com](http://www.harley-davidson.com) (tylko w języku angielskim).

### Zawartość zestawu

Zob. Rysunek 1 i tabele części serwisowych.

### Wymagane są części dodatkowe

Dodatkowe kołpaki nie są kompatybilne z tym typem obręczy koła.

Zestaw zawiera wyłącznie koło o niestandardowym wzorze.

Poprawny montaż zestawu wymaga oddzielnego zakupu następujących części dostępnych u dealera firmy Harley-Davidson.

- Zestaw do montażu koła (zobacz Tabela 2 i Tabela 3, aby wskazać właściwy zestaw do montażu).
- 14 śrub tarczy hamulcowej/piasty (3655A) lub 3 zestawy śrub chromowanych (46646-05)
- Wheel bearing remover and installer (narzędzie do demontażu i montażu łożyska koła) (94134-09)
- **Do zestawów 40268-10 i 47957-10:** opona (44026-09A)  
**Do zestawów 55070-11, 55071-11, 55071-11A, 43300115 i 43300442:** opona (43100013)
- Po prawej (41500008 lub 41500052) i lewo (41500007 lub 41500053) 7-punktowe pływające tarcze hamulcowe

#### ▲ OSTRZEŻENIE

Od prawidłowego zamontowania części z tego zestawu zależy bezpieczeństwo kierującego i pasażera. Wykonaj odpowiednie procedury z instrukcji serwisowej. Osoby niebędące w stanie przeprowadzić tej procedury lub niedysponujące odpowiednimi narzędziami powinny zlecić wykonanie montażu dealerowi firmy Harley-Davidson. Niewłaściwy montaż części z tego zestawu może być przyczyną śmierci lub poważnych obrażeń ciała. (00333b)

#### UWAGA

Ta karta instrukcji dotyczy informacji pochodzących z instrukcji serwisowej. Do montażu niezbędna jest instrukcja serwisowa przeznaczona do określonego modelu motocykla, dostępna u dealera firmy Harley-Davidson.

### Zalecane części dodatkowe

Do właściwej konserwacji i czyszczenia zalecane są następujące akcesoria firmy Harley-Davidson:

- Środek czyszczący do powierzchni chromowanych Harley® Bright™ (94683-99) (Nie używać do zestawu 43300115)
- Środek do polerowania i uszczelniacz Harley® Glaze™ (99701-84)
- Harley® Wheel and Spoke Brush (szczotka do kół i szprych) (43078-99)
- Środek do czyszczenia kół i opon Harley-Davidson® (94658-98)
- Środek ochronny do nieosłoniętego aluminium Harley® Preserve™ 99845-07)

### MONTAŻ

#### UWAGA

Podczas montażu opony na kole lakierowanym należy używać plastikowych ochraniaczy na narzędzia do montażu opon i zaciski obręczy.

Podczas montażu opon nakładać na koło i oponę dużą ilość smaru.

Zdejmując oponę należy po oddzieleniu stopki opony od obręczy umieścić między obręczą a oponą plastikowe wkładki, aby utworzyć wystarczająco dużo miejsca na zaciski obręczy.

1. Zdemontuj obecnie zamontowany zespół koła przedniego. Zachowaj oś, nakrętkę osi, tarczę hamulcową i elementy dystansowe koła na potrzeby montażu zestawu. Patrz Instrukcja serwisowa.

#### UWAGA

Zamontuj krótki trzpień zaworu (43157-83A) z zestawu montażowego. Wyrzuc wszystkie pozostałe trzpienie zaworów.



2. Zobacz Rysunek 1 . Zamontuj trzpień zaworu (L) na kole. Patrz Instrukcja serwisowa.

**UWAGA**

Nie montuj podkładki łożyska dołączonej do zestawu instalacyjnego.

**POWIADOMIENIE**

Nie należy ponownie używać wkrętów tarcz hamulcowych/wirnika. Ponowne użycie tych wkrętów może spowodować utratę momentu i uszkodzenia podzespołów hamulca. (00319c)

3. Zmontuj części z zestawu montażowego koła i tarcze hamulcowe na kole, korzystając z właściwych części serwisowych wskazanych w tabeli. Patrz Instrukcja serwisowa.

4. Zamontuj łożysko główne za pomocą narzędzia do wyjmowania i wkładania łożysk kół. Patrz Instrukcja serwisowa. Po lewej stronie koła jest odłany symbol DOT, który wskazuje że po tej stronie powinna być tarcza hamulcowa.

**UWAGA**

Montuj wyłącznie wymaganą (zakupioną osobno) oponę.

Jeśli na obręczy koła jest naklejka z żółtą kropką, to należy tak ustawić oponę, aby biała kropka znalazła się po przeciwnej stronie w stosunku do naklejki. Jeśli na obręczy

koła jest naklejka z zieloną kropką, to należy tak ustawić oponę, aby biała kropka była wyrównana z naklejką. Jeśli na obręczy nie ma naklejki z kropką, zob. instrukcja obsługi.

5. Zamontuj zakupioną osobno oponę (44026-09A lub 55055-11). Patrz Instrukcja serwisowa.

6. Zamontuj podkładki dystansowe koła (wcześniej wyjęte).

**UWAGA**

Zamontuj koło tak, aby trzpień zaworu był po właściwej stronie.

7. Zamontuj przednie koło (1) i zapasową oś. Patrz Instrukcja serwisowa.

**KONSERWACJA I CZYSZCZENIE**

Części chromowane należy poddawać regularnej konserwacji, aby zachować ich oryginalny blask i połysk.

1. Mocno zabrudzone koła należy czyścić środkiem Harley-Davidson Wheel and Tire Cleaner nakładanym szczotką do kół i szprych Harley Wheel and Spoke Brush.
2. Elementy chromowane należy czyścić dobrej jakości środkami do chromu, np. środkiem do czyszczenia powierzchni chromowanych Harley Bright.
3. Po wyczyszczeniu i wypolerowaniu zabezpiecz wysokiej jakości środkiem ochronnym, np. środkiem do polerowania i uszczelniania Harley Glaze.

**ELEMENTY ZESTAWU SERWISOWEGO**

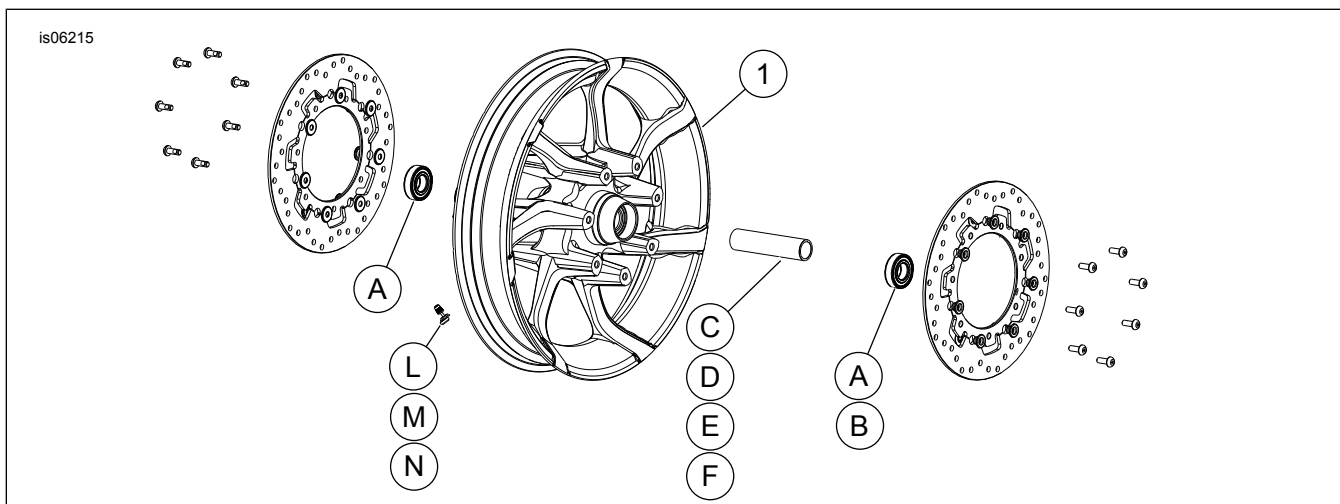

Rysunek 1. Elementy zestawu serwisowego: Koło tylne Agitator (19-calowe)

Tabela 1. Części serwisowe i zawartość zestawu z kołem

Zestaw	Pozycja	Opis (liczba)	Numer części
40268-10, 47957-10, 55070-11, 55071-11, 55071-11A, 43300115, 43300442	1	Koło	Nie jest sprzedawany oddzielnie

**Tabela 2. Zestaw montażowy koła PRZEDNIEGO z łożyskiem 25 mm (41455-08C)**

Zestaw montażowy koła PRZEDNIEGO z łożyskiem 25 mm (41455-08C)		Pozycja (Zastosowana ilość i opis)								
Ustawienie	Rozmiar kół	A	C	D	J	K	I	M	N	
Modele Touring z roku 2008; modele FLHRC i Trike z roku 2009 i nowsze (bez układu ABS)	16 × 3,0 cale	2	0	1	0	**	*	*	*	
Modele Touring z roku 2009 i nowsze (bez układu ABS)	17 × 3,0 cale	2	0	1	0	0	*	*	*	
Modele Touring z roku 2008 i nowsze (bez układu ABS)	18 × 3,5 cala	2	0	1	0	**	*	*	*	
Modele Dyna z roku 2008 i nowsze (bez FLD, FXDWG i FXDF)	19 × 2,5 cala	2	1	0	**	0	*	*	0	
Modele VRSCAW, VRSCD, VRSCF i VRSCDX z roku 2008 i nowsze (bez układu ABS)	19 × 3,0 cala	2	1	0	**	0	*	*	0	
Modele Touring z roku 2009 i nowsze (bez układu ABS)	19 × 3,5 cala	2	0	1	0	0	*	*	*	
Zestawy montażowe są przeznaczone do współpracy z wieloma rodzajami kół i mocowań. Skontaktuj się z dealerem firmy Harley-Davidson, aby upewnić się, że koła i zestawy instalacyjne są zaprojektowane i dopuszczone do użytku w motocyklu, w którym są montowane. UWAGI: * Zobacz powyższa UWAGA dotycząca montażu zaworu w części MONTAŻ, aby określić, jaki trzpień zaworu koła należy zastosować z danym zestawem. Wyrzuć pozostałe trzpienie zaworów. ** Zobacz UWAGI powyżej dotyczące zestawu koła opisane w kroku MONTAŻ, aby określić, czy do danego zestawu koła i mocowania stosowana jest podkładka łożyska. *** Podkładka ustalająca łożyska jest montowana pod łożyskiem głównym.		A	Łożysko, zwykłe (2)		9276A					
		C	Tuleja osi		41748-08					
		D	Tuleja osi		41900-08					
		J	Podkładka ustalająca łożyska ***		41450-08					
		K	Podkładka ustalająca łożyska ***		43903-08					
		I	Trzpień zaworu, krótki		43157-83A					
		M	Trzpień zaworu, długi		43206-01					
N	Trzpień zaworu, przepustowy		40999-87							

**Tabela 3. Zestaw montażowy koła PRZEDNIEGO z łożyskiem 25 mm z ABS (41454-08B)**

Zestaw montażowy koła PRZEDNIEGO z łożyskiem 25 mm z ABS (41454-08B)		Pozycja (Zastosowana ilość i opis)								
Ustawienie	Rozmiar kół	A	B	C	D	J	K	I	M	N
Modele Touring z układem ABS z roku 2008 oraz modele FLHRC z układem ABS z roku 2009 i nowsze	16 × 3,0 cale	1	1	0	1	0	**	*	*	0
Modele Touring z układem ABS z roku 2009 i nowsze	17 × 3,0 cale	1	1	0	1	0	0	*	*	*
Modele Touring z układem ABS z roku 2008 i nowsze	18 × 3,5 cala	1	1	0	1	**	**	*	*	*
Modele Dyna z układem ABS z roku 2012 i nowsze (bez FLD, FXDWG i FXDF)	19 × 2,5 cala	1	1	1	0	**	0	*	*	0
Modele VRSCAW, VRSCD, VRSCF i VRSCDX z układem ABS z roku 2008 i nowsze	19 × 3,0 cala	1	1	1	0	**	**	*	*	0
Modele Touring z układem ABS z roku 2009 i nowsze	19 × 3,5 cala	1	1	0	1	0	0	*	*	*
Zestawy montażowe są przeznaczone do współpracy z wieloma rodzajami kół i mocowań. Skontaktuj się z dealerem firmy Harley-Davidson, aby upewnić się, że koła i zestawy instalacyjne są zaprojektowane i dopuszczone do użytku w motocyklu, w którym są montowane. UWAGI: * Zobacz powyższa UWAGA dotycząca montażu zaworu w części MONTAŻ, aby określić, jaki trzpień zaworu koła należy zastosować z danym zestawem. Wyrzuć pozostałe trzpienie zaworów. ** Zobacz UWAGI powyżej dotyczące zestawu koła opisane w kroku MONTAŻ, aby określić, która podkładka łożyska jest odpowiednia do danego zestawu koła i mocowania. *** Łożysko należy montować stroną czerwoną skierowaną do powierzchni koła. Łożysko do wersji z układem ABS jest łożyskiem głównym. **** Podkładka ustalająca łożyska jest montowana pod łożyskiem głównym.		A	Łożysko, zwykłe		9276A					
		B	Łożysko, do pojazdów z układem ABS***		9252					
		C	Tuleja osi		41748-08					
		D	Tuleja osi		41900-08					
		J	Podkładka ustalająca łożyska ****		41450-08					
		K	Podkładka ustalająca łożyska ****		43903-08					
		I	Trzpień zaworu, krótki		43157-83A					
M	Trzpień zaworu, długi		43206-01							
N	Trzpień zaworu, przepustowy		40999-87							