



RODAS DIANTEIRAS AGITATOR

GERAL

⚠ ATENÇÃO

Instale apenas as rodas e os kits de instalação aprovados para o seu modelo de motociclo. Contacte um concessionário Harley-Davidson para verificar o ajuste. A instalação de rodas e kits de instalação incompatíveis ou não aprovados para o seu modelo podem causar perda de controlo, o que pode provocar acidentes mortais ou lesões corporais graves. (00610c)

Kit n.ºs

40268-10, 47957-10, 55070-11, 55071-11, 55071-11A, 43300115, 43300442

Modelos

Para informação sobre modelos correspondentes, veja o catálogo de vendas P&A ou a secção Peças e Acessórios ou a secção Parts and Accessories (Peças e Acessórios) no site www.harley-davidson.com (apenas em inglês).

Conteúdo do kit

Consulte o Figura 1 e as Tabelas de Peças de Reposição.

Peças adicionais necessárias

Calotas acessórias não são compatíveis com estas rodas.

Este kit inclui somente a roda personalizada.

A instalação correta deste kit exige a compra em separado das seguintes peças que estão disponíveis num concessionário Harley-Davidson:

- Kit de instalação da roda (Ver Tabela 2 e Tabela 3 para determinar o kit de instalação necessário.)
- 14 Parafusos para a Cobertura do Disco/Cubo do Travão (3655A), ou 3 Kits de Parafusos Cromados (46646-05)
- Extrator e instalador de rolamento da roda (94134-09)
- **Para os Kits 40268-10 e 47957-10:** Pneu (44026-09A) **Para os Kits 55070-11, 55071-11, 55071-11A, 43300115 e 43300442:** Pneu (43100013)
- Rotores de travão flutuantes de 7 pontos para o lado direito (41500008 ou 41500052) e para o lado esquerdo (41500007 ou 41500053)

⚠ ATENÇÃO

A segurança do condutor e do passageiro depende da instalação correta deste kit. Use os procedimentos apropriados do Manual de serviço de oficina. Se o procedimento estiver para além das suas capacidades ou não dispuser das ferramentas adequadas, solicite a instalação a um concessionário Harley-Davidson. A instalação inadequada deste kit poderá provocar acidentes mortais ou lesões corporais graves. (00333b)

NOTA

Esta folha de instruções faz referência às informações do Manual de Serviço. Um Manual de serviço para o seu modelo de motocicleta é necessário para esta instalação, estando disponível em um concessionário Harley-Davidson.

Peças Adicionais Recomendadas

Os seguintes Harley-Davidson Genuine Motor Accessories são recomendados para a manutenção e a limpeza apropriadas:

- Harley® Bright™ Chrome Cleaner (94683-99) (não deve ser utilizado no kit 43300115)
- Harley® Glaze™ Polish and Sealant (99701-84)
- Escova para roda e raios Harley® (43078-99)
- Limpa roda e pneu Harley-Davidson® (94658-98)
- Harley® Preserve™ Bare Aluminum Protectant (99845-07)

INSTALAÇÃO

NOTA

Ao proceder à montagem de pneus em rodas pintadas, utilize protetores de plástico nas ferramentas de montagem e nas garras de desmontagem de pneus.

Ao proceder à montagem de pneus, aplique lubrificante de pneus, à vontade, na roda e no pneu.

Para remover os pneus, coloque inserções de plástico entre a jante e o pneu, depois de levantar um pouco o rebordo, a fim de criar uma abertura suficientemente grande para permitir a entrada das garras de desmontagem de pneus.

1. Remova o conjunto da roda dianteira existente. Guarde o eixo, a porca do eixo, o disco de travão e os espaçadores da roda para a instalação do kit. Consulte o Manual de Serviço.

NOTA

Instale a haste curta da válvula (43157-83A) incluída no kit de instalação. Descarte todas as outras hastes de válvulas.

2. Ver Figura 1 . Instale o conjunto da haste da válvula (L) na roda. Consulte o Manual de Serviço.

NOTA

Não instale o anel de rolamentos incluído no kit de instalação.

AVISO

Não reutilize os parafusos dos discos/rotores de travões. A reutilização destes parafusos pode causar perda de torque e danos aos componentes dos travões. (00319c)

- 3. Monte os componentes do kit de instalação da roda e o(s) disco(s) de travão na roda usando a tabela de peças de reposição apropriada. Consulte o Manual de Serviço.
- 4. Instale o rolamento principal utilizando uma Ferramenta de Remoção e Instalação de Rolamentos. Consulte o Manual de Serviço. No lado esquerdo da roda, encontra-se gravado um PONTO, que serve para indicar qual é o lado principal da roda.

NOTA

Instale apenas o pneu adequado (comprado à parte).

Se a roda tiver um autocolante com um ponto amarelo colado na jante, oriente o pneu de forma a que o ponto branco fique de frente para o autocolante. Se a roda tiver um autocolante com um ponto verde colado na jante, oriente o pneu de forma a que o ponto branco fique

alinhado com o autocolante. Se a jante não tiver nenhum autocolante, consulte o manual de serviço de oficina.

- 5. Instale o pneu que comprou à parte (44026-09A ou 55055-11). Consulte o Manual de Serviço.
- 6. instale os espaçadores da roda (removidos anteriormente).

NOTA

Instale a roda de forma a que a haste da válvula fique do lado direito.

- 7. Instale a roda dianteira (1) e o eixo de fábrica. Consulte o Manual de Serviço.

MANUTENÇÃO E LIMPEZA

As peças cromadas devem ser limpas regularmente para que mantenham o seu brilho original.

- 1. Limpe as superfícies da roda com sujeira pesada usando o Limpa roda e pneu Harley-Davidson aplicado com a Escova para roda e raios Harley.
- 2. Limpe completamente o cromado com um limpador de cromados de boa qualidade, como o Limpador de cromados Harley Bright.
- 3. Após limpar e polir, vede o acabamento com um selante de boa qualidade, como o Polidor e vedante Harley Glaze.

PEÇAS DE REPOSIÇÃO



Figura 1. Peças de reposição: Rodas Agitator Dianteiras (ilustração de uma roda de 19 polegadas)

Tabela 1. Conteúdo do kit da roda e peças de reposição

| Kit | Item | Descrição (quantidade) | Núm. ref. |
|---|------|------------------------|-----------------------------|
| 40268-10, 47957-10, 55070-11, 55071-11, 55071-11A, 43300115, 43300442 | 1 | Roda | Não é vendido separadamente |

Tabela 2. Kit de instalação da roda DIANTEIRA com rolamento de 25 mm (41455-08C)

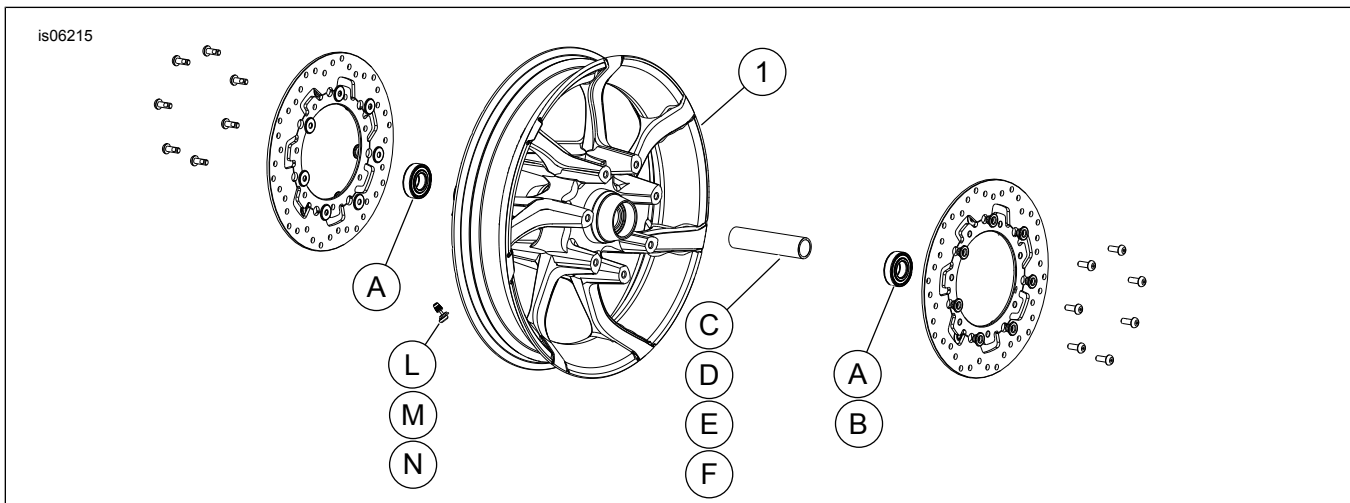
| Kit de instalação da roda DIANTEIRA com rolamento de 25 mm (41455-08C) | Adaptação | Tamanho da roda | ITEM (quantidade usada e descrição) | | | | | | | |
|--|--|-----------------|-------------------------------------|---|---|---|----|---|---|---|
| | | | A | C | D | J | K | L | M | N |
| | Touring ano 2008; FLHRC ano 2009 e posteriores (sem ABS) e Trike (sem ABS) | 16 x 3,0 pol. | 2 | 0 | 1 | 0 | ** | * | * | * |
| | Touring ano 2009 e posteriores (sem ABS) | 17 x 3,0 pol. | 2 | 0 | 1 | 0 | 0 | * | * | * |

Tabela 2. Kit de instalação da roda DIANTEIRA com rolamento de 25 mm (41455-08C)

| Kit de instalação da roda DIANTEIRA com rolamento de 25 mm (41455-08C) | | ITEM (quantidade usada e descrição) | | | | | | | |
|---|-----------------------------------|-------------------------------------|----------------------------|---|----------|----|-----------|---|---|
| Adaptação | Tamanho da roda | A | C | D | J | K | L | M | N |
| Touring ano 2008 e posteriores (sem ABS) | 18 x 3,5 pol. | 2 | 0 | 1 | 0 | ** | * | * | * |
| Dyna ano 2008 e posteriores (exceto o FLD, o FXDWG e o FXDF) | 19 x 2,5 pol. | 2 | 1 | 0 | ** | 0 | * | * | 0 |
| VRSCAW, VRSCD, VRSCF e VRSCDX ano 2008 e posteriores (sem ABS) | 19 x 3,0 pol. | 2 | 1 | 0 | ** | 0 | * | * | 0 |
| Touring ano 2009 e posteriores (sem ABS) | 19 x 3,5 pol. | 2 | 0 | 1 | 0 | 0 | * | * | * |
| Os kits de instalação são projetados para funcionar com vários acessórios e estilos diferentes de rodas. Contacte um concessionário Harley-Davidson para verificar se os kits de instalação e da roda foram projetados e aprovados para a motocicleta em que estão sendo instalados. NOTAS: *Veja <i>NOTA</i> acima da etapa de instalação da válvula em INSTALAÇÃO para determinar que haste da válvula usar para o seu kit específico. Descarte a(s) outra(s) haste(s) de válvula. **Veja <i>NOTAS</i> do seu kit de roda acima da etapa da montagem da roda em INSTALAÇÃO para determinar se a pastilha do rolamento é usada para o seu kit de roda específico e adaptação. ***Pastilha do rolamento instalada sob o rolamento primário. | | A | Rolamento, normal (2) | | | | 9276A | | |
| | | C | Luva do eixo | | | | 41748-08 | | |
| | | D | Luva do eixo | | | | 41900-08 | | |
| | | J | Pastilha do rolamento*** | | | | 41450-08 | | |
| | | K | Pastilha do rolamento*** | | | | 43903-08 | | |
| | | L | Haste da válvula, curta | | | | 43157-83A | | |
| | | M | Haste da válvula, comprida | | | | 43206-01 | | |
| N | Haste da válvula, passagem direta | | | | 40999-87 | | | | |

Tabela 3. Kit de instalação da roda DIANTEIRA com rolamento ABS de 25 mm (41454-08B)

| Kit de instalação da roda DIANTEIRA com rolamento ABS de 25 mm (41454-08B) | | ITEM (quantidade usada e descrição) | | | | | | | | |
|---|-----------------------------------|-------------------------------------|---------------------------|---|----------|----|-----------|---|---|---|
| Adaptação | Tamanho da roda | A | B | C | D | J | K | L | M | N |
| Touring ano 2008 e FLHRC ano 2009 e posteriores com ABS | 16 x 3,0 pol. | 1 | 1 | 0 | 1 | 0 | ** | * | * | 0 |
| Touring ano 2009 e posteriores com ABS | 17 x 3,0 pol. | 1 | 1 | 0 | 1 | 0 | 0 | * | * | * |
| Touring ano 2008 e posteriores com ABS | 18 x 3,5 pol. | 1 | 1 | 0 | 1 | ** | ** | * | * | * |
| Dyna anos 2012 e posteriores com ABS (exceto o FLD, o FXDWG e o FXDF) | 19 x 2,5 pol. | 1 | 1 | 1 | 0 | ** | 0 | * | * | 0 |
| VRSCAW, VRSCD, VRSCF e VRSCDX ano 2008 e posteriores com ABS | 19 x 3,0 pol. | 1 | 1 | 1 | 0 | ** | ** | * | * | 0 |
| Touring ano 2009 e posteriores com ABS | 19 x 3,5 pol. | 1 | 1 | 0 | 1 | 0 | 0 | * | * | * |
| Os kits de instalação são projetados para funcionar com vários acessórios e estilos diferentes de rodas. Contacte um concessionário Harley-Davidson para verificar se os kits de instalação e da roda foram projetados e aprovados para a motocicleta em que estão sendo instalados. NOTAS: *Veja <i>NOTA</i> acima da etapa de instalação da válvula em INSTALAÇÃO para determinar que haste da válvula usar para o seu kit específico. Descarte a(s) outra(s) haste(s) de válvula. **Veja <i>NOTAS</i> do seu kit de roda acima da etapa da montagem da roda em INSTALAÇÃO para determinar qual pastilha do rolamento é usada para o seu kit de roda específico e adaptação. ***O lado vermelho do rolamento deve ser instalado em direção à roda. O rolamento ABS é o primário. ****Pastilha do rolamento instalada sob o rolamento primário. | | A | Rolamento, normal | | | | 9276A | | | |
| | | B | Rolamento, ABS*** | | | | 9252 | | | |
| | | C | Luva do eixo | | | | 41748-08 | | | |
| | | D | Luva do eixo | | | | 41900-08 | | | |
| | | J | Pastilha do rolamento**** | | | | 41450-08 | | | |
| | | K | Pastilha do rolamento**** | | | | 43903-08 | | | |
| | | L | Haste da válvula, curta | | | | 43157-83A | | | |
| M | Haste da válvula, comprida | | | | 43206-01 | | | | | |
| N | Haste da válvula, passagem direta | | | | 40999-87 | | | | | |