



INSTRUCCIONES

J04978

2021-01-20



RUEDAS AGITADOR DELANTERAS

GENERALIDADES

⚠ ¡ADVERTENCIA

Instale solo ruedas y kits de instalación aprobados para el modelo de su motocicleta. Póngase en contacto con un concesionario de Harley-Davidson para verificar el acoplamiento. Las ruedas y kits de instalación que no corresponden a su motocicleta o instalar ruedas no aprobadas para su modelo puede causar pérdida de control, lo que podría resultar en lesiones graves o la muerte. (00610c)

Número de kit

40268-10, 47957-10, 55070-11, 55071-11, 55071-11A, 43300115, 43300442

Modelos

Para obtener información de la adaptación a los modelos, vea el catálogo de venta al detalle de P&A (piezas y accesorios) o la sección Piezas y accesorios en www.harley-davidson.com (inglés solamente).

Contenido del kit

Vea Figura 1 y las Tablas de piezas de servicio.

Piezas adicionales necesarias

Los tapacubos accesorios no son compatibles con esta rueda.

Este kit incluye la rueda personalizada solamente.

La instalación correcta de estos kits requiere la compra por separado de las siguientes piezas, disponibles en distribuidores Harley-Davidson.

- Kit de instalación de la rueda (vea Tabla 2 y Tabla 3 para determinar el kit de instalación requerido).
- 14 tornillos del disco de freno/tapacubos (3655A) o 3 kits de tornillos cromados (46646-05)
- Extractor e instalador de cojinetes de ruedas (94134-09)
- **Para Kits 40268-10 y 47957-10:** Neumático (44026-09A)
Para Kits **55070-11, 55071-11, 55071-11A, 43300115 y 43300442:** Neumático (43100013)
- Derecha (41500008 o 41500052) e izquierda (41500007 o 41500053) rotores de freno flotantes de 7 puntos

⚠ ¡ADVERTENCIA

La seguridad del motociclista y del pasajero dependen de la instalación correcta de este kit. Use los procedimientos correspondiente del Manual de servicio. Si el procedimiento no está dentro de sus capacidades o si no tiene las herramientas correctas, pida a un concesionario Harley-Davidson que realice la instalación. La instalación incorrecta de este kit podría resultar en lesiones graves o la muerte. (00333b)

NOTA

Esta hoja de instrucciones hace referencia a la información del Manual de servicio. Para esta instalación se requiere un manual de servicio del modelo de su motocicleta. Este manual está disponible en un concesionario Harley-Davidson.

Piezas adicionales recomendadas

Los siguientes accesorios Harley-Davidson Genuine Motor Accessories se recomiendan para el mantenimiento y la limpieza correctos:

- Limpiador de cromo Harley® Bright®™ (94683-99) (no es para usar con el kit 43300115)
- Pulidor y sellador Harley® Glaze™ (99701-84)
- Cepillo de rueda y radio Harley® (43078-99)
- Limpiador de ruedas y neumáticos Harley-Davidson® (94658-98)
- Protector de aluminio descubierto Harley® Preserve™ (99845-07)

INSTALACIÓN

NOTA

Utilice protectores de plástico en las herramientas de montaje de neumáticos y las abrazaderas de llanta al montar un neumático en una rueda pintada.

Al montar neumáticos, utilice abundante lubricante de neumáticos en la rueda y el neumático.

Para la extracción de neumáticos, utilice inserciones de plástico entre la llanta y el neumático después de romper el cordón para crear un espacio lo suficientemente grande como para que las abrazaderas de la llanta entren.

1. Quite el conjunto de la rueda trasera. Guarde el eje, la tuerca del eje, el disco de freno y los espaciadores de rueda para la instalación del kit. Vea el Manual de servicio.

NOTA

Instale el vástago de la válvula corto (43157-83A) incluido en el kit de instalación. Descarte todos los otros vástagos de la válvula.

2. Vea Figura 1 . Instale el ensamblaje del vástago de la válvula (izquierda) en la rueda. Vea el Manual de servicio.

NOTA

No instale las calzas de rodamientos incluidas en el kit de instalación.

AVISO

No vuelva a usar los tornillos del disco/rotor del freno. Volver a usar estos tornillos puede causar la pérdida del par de torsión y daño en los componentes de los frenos. (00319c)

3. Monte los componentes del kit de instalación de la rueda y disco(s) de freno de fábrica usando la tabla correspondiente de piezas de recambio. Vea el Manual de servicio.
4. Instale el rodamiento principal con un extractor de cojinetes de ruedas y un instalador. Vea el Manual de servicio. El lado izquierdo de la rueda tiene DOT fundido en la rueda para indicar el lado primario de la rueda.

NOTA

Instale solamente el neumático requerido (compra por separado).

Si la rueda tiene una calcomanía con un punto amarillo en el aro, oriente el neumático para que el punto blanco esté en la posición opuesta a la calcomanía. Si la rueda tiene una calcomanía con un punto verde en el aro, oriente el

neumático para que el punto blanco esté alineado con la calcomanía. Si no hay pegatina de puntos de llanta, consulte el manual de servicio.

5. Instale el neumático comprado por separado (44026-09A o 55055-11). Vea el Manual de servicio.
6. Instale los espaciadores de rueda (quitados previamente).

NOTA

Instale la rueda delantera de manera que el vástago de la válvula esté en el lado derecho.

7. Instale la rueda delantera (1) y la tuerca del eje de fábrica. Vea el Manual de servicio.

MANTENIMIENTO Y LIMPIEZA

Las piezas cromadas deben recibir mantenimiento regularmente para que conserven el brillo y el lustre original.

1. Limpie las superficies muy sucias de las ruedas usando el limpiador de ruedas y neumáticos Harley-Davidson, aplicado con el cepillo para ruedas y radios Harley.
2. Limpie cuidadosamente el cromo con un limpiador de cromo de buena calidad, como el limpiador Harley Bright Chrome
3. Después de limpiar y pulir, selle el acabado con un sellador de buena calidad, como el pulidor y sellador Harley Glaze Polish and Sealant

PIEZAS DE SERVICIO



Figura 1. Piezas de servicio: Ruedas agitador delanteras (se muestran 19 pulgadas)

Tabla 1. Piezas de servicio y contenido del kit de la rueda

Kit	Artículo	Descripción (Cantidad)	Número de pieza
40268-10, 47957-10, 55070-11, 55071-11, 55071-11A, 43300115, 43300442	1	Rueda	No se vende por separado

Tabla 2. Kit de instalación del cojinete de 25 mm para rueda DELANTERA (41455-08C)

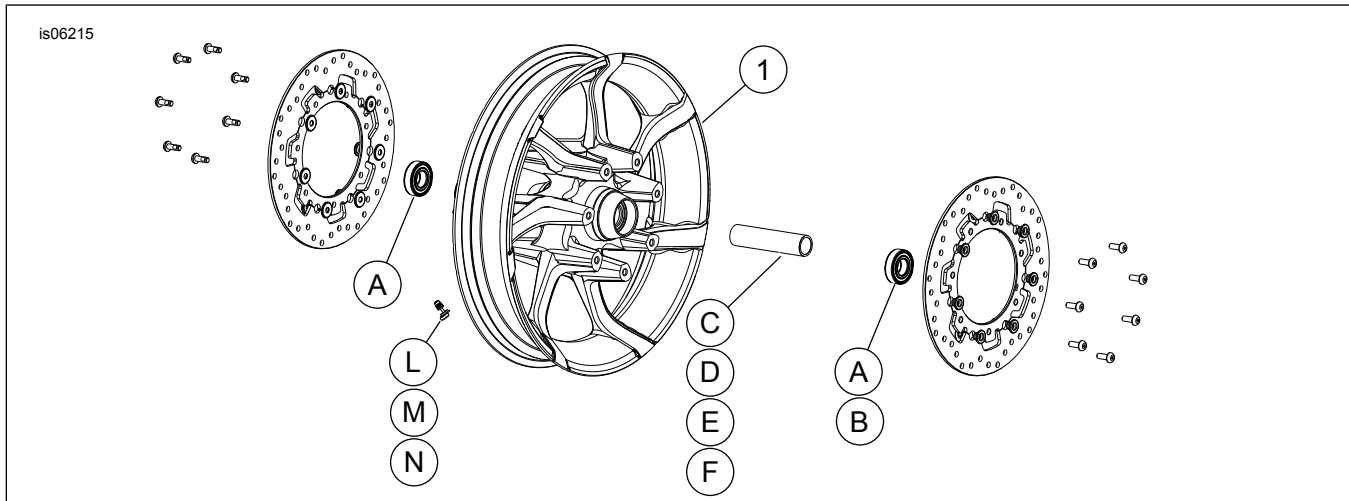
Kit de instalación del cojinete de 25 mm para rueda DELANTERA (41455-08C)		ARTÍCULO (cantidad utilizada y descripción)								
Montaje	Tamaño de la rueda	A	C	D	J	K	L	M	N	
Touring 2008; FLHRC 2009 y posteriores (sin ABS) y Trike (sin ABS)	16 x 3,0 pulg.	2	0	1	0	**	*	*	*	
Touring 2009 y posteriores (sin ABS)	17 x 3,0 pulg.	2	0	1	0	0	*	*	*	
Touring 2008 y posteriores (sin ABS)	18 x 3,5 pulg.	2	0	1	0	**	*	*	*	
Dyna 2008 y posteriores (excepto FLD, FXDWG y FXDF)	19 x 2,5 pulg.	2	1	0	**	0	*	*	0	
VRSCAW, VRSCD, VRSCF y VRSCDX 2008 y posteriores (sin ABS)	19 x 3,0 pulg.	2	1	0	**	0	*	*	0	
Touring 2009 y posteriores (sin ABS)	19 x 3,5 pulg.	2	0	1	0	0	*	*	*	
Los kits de instalación se han diseñado para funcionar con muchos estilos y acoplamientos de ruedas diferentes. Contacte con un distribuidor de Harley-Davidson para confirmar que la rueda y los kits de instalación están diseñados y aprobados para la motocicleta en la que se van a instalar. NOTAS: * Vea arriba la <i>NOTA</i> del paso de instalación de válvula en <i>INSTALACIÓN</i> para determinar qué vástago de la válvula debe usar par su kit específico. Descarte otros vástagos de la válvula. **Vea las <i>NOTAS</i> anteriores para su kit de rueda en el paso de armado del conjunto de la rueda en <i>INSTALACIÓN</i> para establecer si se usa la calza del cojinete para su kit y adaptación de rueda específicos. *** Pastilla de reglaje del cojinete instalada bajo el cojinete primario.		A	Cojinete, regular (2)		9276A					
		C	Cubierta del eje		41748-08					
		D	Cubierta del eje		41900-08					
		J	Pastilla de reglaje de cojinete***		41450-08					
		K	Pastilla de reglaje de cojinete***		43903-08					
		L	Vástago de la válvula, corto		43157-83A					
		M	Vástago de la válvula, largo		43206-01					
N	Vástago de la válvula, de empuje		40999-87							

Tabla 3. Kit de instalación del cojinete de 25 mm del ABS de la rueda DELANTERA (41454-08B)

Kit de instalación del cojinete de 25 mm del ABS de la rueda DELANTERA (41454-08B)		ARTÍCULO (cantidad utilizada y descripción)								
Montaje	Tamaño de la rueda	A	B	C	D	J	K	L	M	N
Touring 2008 y FLHRC 2009 y posteriores con ABS	16 x 3,0 pulg.	1	1	0	1	0	**	*	*	0
Touring 2009 y posteriores con ABS	17 x 3,0 pulg.	1	1	0	1	0	0	*	*	*
Touring 2008 y posteriores con ABS	18 x 3,5 pulg.	1	1	0	1	**	**	*	*	*
Dyna 2012 y posteriores con ABS (excepto FLD, FXDWG y FXDF)	19 x 2,5 pulg.	1	1	1	0	**	0	*	*	0
VRSCAW, VRSCD, VRSCF y VRSCDX 2008 y posteriores con ABS	19 x 3,0 pulg.	1	1	1	0	**	**	*	*	0
Touring 2009 y posteriores con ABS	19 x 3,5 pulg.	1	1	0	1	0	0	*	*	*
Los kits de instalación se han diseñado para funcionar con muchos estilos y acoplamientos de ruedas diferentes. Contacte con un distribuidor de Harley-Davidson para confirmar que la rueda y los kits de instalación están diseñados y aprobados para la motocicleta en la que se van a instalar. NOTAS: * Vea arriba la <i>NOTA</i> del paso de instalación de válvula en <i>INSTALACIÓN</i> para determinar qué vástago de la válvula debe usar par su kit específico. Descarte otros vástagos de la válvula. ** Vea las <i>NOTAS</i> anteriores para su kit de rueda en el paso de armado del conjunto de la rueda en <i>INSTALACIÓN</i> para establecer cuál calza del cojinete se usa para su kit y adaptación de rueda específicos. *** El lado rojo del cojinete debe instalarse hacia la rueda. El cojinete del ABS es primario. *** Pastilla de reglaje del cojinete instalada bajo el cojinete primario.		A	Cojinete, regular		9276A					
		B	Cojinete, ABS***		9252					
		C	Cubierta del eje		41748-08					
		D	Cubierta del eje		41900-08					
		J	Pastilla de reglaje de cojinete***		41450-08					
		K	Pastilla de reglaje de cojinete***		43903-08					
		L	Vástago de la válvula, corto		43157-83A					
M	Vástago de la válvula, largo		43206-01							
N	Vástago de la válvula, de empuje		40999-87							