



前攪拌器輪

概述

警告

僅安裝針對您的重車車型通過核准的車輪和安裝工具包。欲確認合適與否，請聯絡Harley-Davidson經銷商。使用不符的車輪和安裝工具包或安裝未針對您的車型核准的車輪會導致失控，可能造成死亡或重傷。(00610c)

套件號碼

40268-10、47957-10、55070-11、55071-11、55071-11A、43300115、43300442

車型

有關車型適配資訊，請參閱P&A零售目錄或www.harley-davidson.com網站上的零件及配件章節（僅限英文）。

工具包內含物件

請參閱圖1和維修零件表。

其他所需零件

配件輪轂蓋與此車輪不相容。

這套件僅包括客製輪。

若要正確安裝此套件，需要另外購買Harley-Davidson經銷商提供的下列零件：

- 車輪安裝套件（請參閱表格2與表格3以判斷所需的安裝套件）。
- 14 個煞車盤/輪轂蓋螺絲（3655A）或 3 個鍍鉻螺絲工具包（46646-05）
- 車輪軸承拆裝器和安裝器（94134-09）
- 對於工具包40268-10和47957-10：輪胎（44026-09A）對於工具包 55070-11、55071-11、55071-11A、43300115 和 43300442：輪胎（43100013）
- 右（41500008或41500052）和左（41500007或41500053）7 點浮動煞車轉子

警告

此工具包的正確安裝攸關騎士與乘客的安全。請使用適當的維修手冊程序。如果該程序不在您的能力範圍內，或者您沒有正確的工具，請讓Harley-Davidson經銷商進行安裝。此工具包安裝不當，可能造成死亡或重傷。(00333b)

附註

此說明書參考維修手冊上的資訊。此安裝需要一份針對你車型的維修手冊，你可從哈雷大衛森經銷商處獲取。

建議附加零件

建議使用下列Harley-Davidson正版馬達配件，以便適當保養和清潔：

- Harley®Bright™ 鍍鉻清潔劑（94683-99）（不適用於工具包43300115）
- Harley®Glaze™ 拋光劑和密封劑（99701-84）
- Harley®WheelandSpokeBrush（車輪與輪輻刷）（43078-99）
- Harley-Davidson® 車輪和輪胎清潔劑（94658-98）
- Harley® Preserve™ Bare Aluminum Protectant（裸露鋁材保護劑）（99845-07）

安裝

附註

將輪胎安裝到塗漆車輪時，請在輪胎安裝工具和輪圈夾具上使用塑膠保護裝置。

安裝輪胎時，在車輪和輪胎上自由使用輪胎潤滑油。

拆卸輪胎時，請在劃破輪緣後，使用輪圈和輪胎之間的塑膠嵌件，建立夠大的間隙，以便放入輪圈夾具。

1. 拆下現有的前輪組件。節省車軸、軸螺母、煞車盤和輪距墊片以利套件安裝。請參閱維修手冊。

附註

安裝包括在安裝套件中的短閘桿（43157-83A）。捨棄所有其他閘桿。

2. 請參閱「圖1」。在輪子上安裝閘桿組件（L）。請參閱維修手冊。

附註

請勿安裝安裝工具包中包含的軸承填隙片。

注意

勿重複使用煞車盤/轉子螺絲。重複使用這些螺絲可導致扭矩喪失，損傷煞車組件。(00319c)

3. 使用適當的維修零件表格，將車輪安裝套件元件和煞車盤組裝至車輪。請參閱維修手冊。
4. 使用車輪軸承拆裝器安裝主軸承。請參閱維修手冊。車輪左側在車輪中具有DOT鑄件，以指示車輪的主要側。

附註

僅安裝所需（另外購買）輪胎。

如果車輪的輪緣上有一個黃點貼紙，請調整輪胎的方向，讓白點在貼紙的對面。如果車輪的輪緣上有一個綠點貼紙，請調整輪胎的方向，讓白點與貼紙對齊。如果沒有輪緣點貼紙，請參閱維修手冊。

5. 安裝另外購買的輪胎（44026-09A 或 55055-11）。請參閱維修手冊。
6. 安裝車輪隔塊（先前拆下）。

附註

安裝車輪，讓閥桿位於右側。

7. 安裝前輪 (1) 和原廠車軸。請參閱維修手冊。

維護和清潔

鍍鉻零件必須定期保養，才能保持原來的亮度和光澤。

維修零件

1. 使用Harley-Davidson車輪和輪胎清潔劑以及Harley車輪和輪幅刷，清潔嚴重髒汙的車輪表面。
2. 使用良好品質的鍍鉻清潔劑來完全清潔鍍鉻，例如Harley Bright Chrome Cleaner (Harley明亮的鍍鉻清潔劑)。
3. 在清潔和拋光後，使用良好品質的密封劑來密封表面漆，例如HarleyGlazePolish (HarleyGlaze拋光) 和密封劑。



圖1。維修零件前攪拌器輪(顯示19英寸)

表格1。維修零件和車輪套件內容

套件	項目	產品描述(數量)	PartNo.
40268-10、47957-10、55070-11、55071-11、55071-11A、43300115、43300442	1	車輪	不單獨出售

表格2。前25公釐的軸承車輪安裝套件(41455-08C)

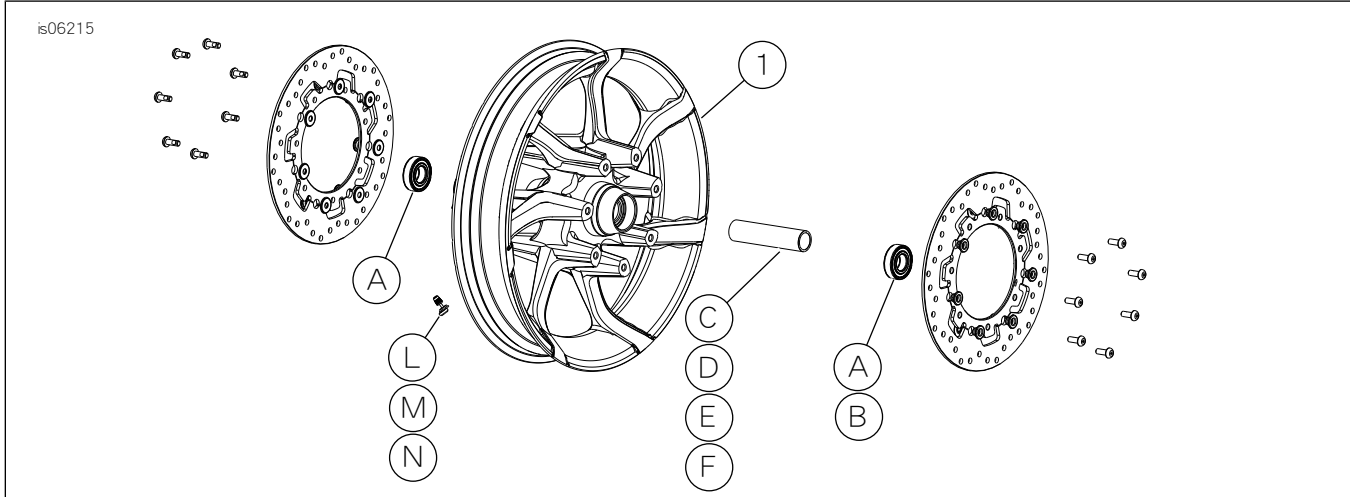
前25公釐的軸承車輪安裝套件(41455-08C)		項目(使用的數量和描述)								
裝配	車輪尺寸	A	C	D	J	K	L	M	N	
2008 Touring、2009與之後的FLHRC(非ABS)與Trike(非ABS)	16 x 3.0英寸	2	0	1	0	**	*	*	*	
2009及之後的Touring(非ABS)	17 x 3.0英寸	2	0	1	0	0	*	*	*	
2008及之後的Touring(非ABS)	18 x 3.5英寸	2	0	1	0	**	*	*	*	
2008及之後的Dyna(FLD、FXDWG及FXDF除外)	19 x 2.5英寸	2	1	0	**	0	*	*	0	
2008及之後的VRSCAW、VRSCD、VRSCF與VRSCDX(非ABS)	19 x 3.0英寸	2	1	0	**	0	*	*	0	
2009及之後的Touring(非ABS)	19 x 3.5英寸	2	0	1	0	0	*	*	*	
安裝套件的設計是用來搭配許多不同的車輪類型和裝配方式。聯絡Harley-Davidson經銷商，以確認車輪和安裝套件的設計適用且核准用於目前要安裝的重車。		A	軸承，固定(2)					9276A		
備註： *請參閱「安裝」中閥門安裝步驟上面的注意事項，以判斷要為特定套件使用哪種閥桿。棄置其他的閥桿。 **請參閱「安裝」中車輪組裝步驟上面的車輪套件注意事項，以判斷軸承填隙片是否用於特定的車輪套件和裝備。 ***在主要軸承下安裝軸承填隙片。		C	軸套管					41748-08		
		D	軸套管					41900-08		
		J	軸承填隙片***					41450-08		
		K	軸承填隙片***					43903-08		
		L	閥桿，短					43157-83A		
		M	閥桿，長					43206-01		
		N	閥桿，拉穿過					40999-87		

表格3。前25公釐的軸承ABS車輪安裝套件(41454-08B)

前25公釐的軸承ABS車輪安裝套件(41454-08B)		項目(使用的數量和描述)								
裝配	車輪尺寸	A	B	C	D	J	K	L	M	N
2008 Touring與2009以及之後配備ABS的FLHRC	16 x 3.0英寸	1	1	0	1	0	**	*	*	0
2009和之後配備ABS的Touring	17 x 3.0英寸	1	1	0	1	0	0	*	*	*
2008和之後配備ABS的Touring	18 x 3.5英寸	1	1	0	1	**	**	*	*	*
2012及之後配備ABS的Dyna(FLD、FXDWG及FXDF除外)	19 x 2.5英寸	1	1	1	0	**	0	*	*	0
2008及之後配備ABS的VRSCAW、VRSCD、VRSCF及VRSCDX	19 x 3.0英寸	1	1	1	0	**	**	*	*	0
2009和之後配備ABS的Touring	19 x 3.5英寸	1	1	0	1	0	0	*	*	*

表格3。前25公釐的軸承ABS車輪安裝套件(41454-08B)

前25公釐的軸承ABS車輪安裝套件(41454-08B)		項目(使用的數量和描述)										
裝配	車輪尺寸	A	B	C	D	J	K	L	M	N		
安裝套件的設計是用來搭配許多不同的車輪類型和裝配方式。聯絡Harley-Davidson經銷商，以確認車輪和安裝套件的設計適用且核准用於目前要安裝的重車。 備註： *請參閱「安裝」中閘門安裝步驟上面的注意事項，以判斷要為特定套件使用哪種閘桿。棄置其他的閘桿。 **請參閱INSTALLATION(安裝)中車輪組裝步驟上面的車輪套件注意事項，以決定軸承填隙片是否用於特定的車輪套件和裝備。 ***必須朝向車輪安裝紅邊的軸承。ABS軸承為主要。 ****在主要軸承下安裝軸承填隙片。		A	軸承，固定					9276A				
		B	軸承，ABS***					9252				
		C	軸套管					41748-08				
		D	軸套管					41900-08				
		J	軸承填隙片****					41450-08				
		K	軸承填隙片****					43903-08				
		L	閘桿，短					43157-83A				
		M	閘桿，長					43206-01				
		N	閘桿，拉穿過					40999-87				