



KOLA PŘEDNÍHO AGITÁTORU

OBECNÉ INFORMACE

⚠ VAROVÁNÍ

Provádějte montáž pouze kola a montážních sad schválených pro daný model motocyklu. Ověření montáže svěřte prodejci společnosti Harley-Davidson. V případě použití nevhodných kola a montážních sad nebo montáž kol, která nejsou schválena pro daný model může způsobit ztrátu kontroly nad motocyklem, což může vést k vážnému poranění nebo smrti. (00610c)

Čísla sad

40268-10, 47957-10, 55070-11, 55071-11, 55071-11A, 43300115, 43300442

Modely

Informace o příslušenství pro jednotlivé modely naleznete v maloobchodním katalogu náhradních dílů a příslušenství nebo v části věnované náhradním dílům a příslušenství na stránce www.harley-davidson.com (pouze v angličtině).

Obsah sady

Viz ilustrace 1 a tabulky servisních dílů.

Další požadované díly

Doplňkové krytky náboje nejsou s tímto kolem kompatibilní.

Tato sada obsahuje pouze speciální kolo na přání zákazníka.

Ke správné montáži této sady jsou požadovány následující díly zakoupené samostatně u prodejce motocyklů Harley-Davidson.

- Sada pro montáž kola (požadovaná montážní sada viz Tabulka 2 a Tabulka 3).
- Sady 14 šroubů na brzdové kotouče / uzávěry rozbočovače (3655A) nebo 3 chromovaných šroubů (46646-05)
- Nástroj pro demontáž a montáž ložiska kola (94134-09)
- Pro sady 40268-10 a 47957-10: Pneumatika (44026-09A) Pro sady 55070-11, 55071-11, 55071-11A, 43300115 a 43300442 Pneumatika (43100013)
- Pravá (41500008 nebo 41500052) a levá (41500007 nebo 41500053) 7 bodových plovoucí brzdových kotoučů

⚠ VAROVÁNÍ

Na správné montáži této sestavy závisí bezpečnost jezdce a spolujezdce. Použijte odpovídající postupy uvedené v servisní příručce. Pokud daný postup přesahuje vaše schopnosti nebo pro něj nemáte vhodné nářadí, svěřte provedení montáže prodejci Harley-Davidson. Nesprávná montáž této sestavy může vést k vážnému poranění či smrti. (00333b)

POZNÁMKA

Tento návod odkazuje na informace v servisní příručce. Tato montáž vyžaduje servisní příručku daného modelu motocyklu, kterou můžete získat u prodejce motocyklů Harley-Davidson.

Další doporučené díly

Ke správné údržbě a čištění doporučujeme používat následující originální příslušenství Harley-Davidson Genuine Motor Accessories:

- Čistič Harley® Bright™ na chromované povrchy (94683-99) (Není určen pro použití na sadu 43300115)
- Leštěnka a tmel Harley® Glaze™ (99701-84)
- Kartáč na kola a paprsky kol Harley® Wheel and Spoke Brush (43078-99)
- Čistič kol a pneumatik Harley-Davidson® (94658-98)
- Ochrana hliníkových kol Harley® Preserve Bare Aluminum Protectant (99845-07)

MONTÁŽ

POZNÁMKA

Během montáže pneumatiky na lakované kolo používejte na montážních nástrojích a ráfkových svorkách plastové chrániče.

Během montáže pneumatik použijte na kolo a pneumatiku hojně mazivo na pneumatiky.

Během demontáže pneumatik používejte po rozbití lemu mezi ráfkem a pneumatikou plastové vložky, abyste vytvořili dostatečně velkou mezeru pro svorky ráfků.

1. Demontujte stávající sestavu předního kola. Uschovejte nápravu, matici nápravy, brzdový kotouč a vymezovací podložky kola pro pozdější montáž sady. Viz servisní příručka.

POZNÁMKA

Namontujte krátký vzduchový ventil (43157-83A) z montážní sady. Všechny ostatní vzduchové ventily zahodte.

2. Viz ilustrace 1. Namontujte na kolo sestavu vzduchového ventilu (L). Viz servisní příručka.

POZNÁMKA

Nemontujte podložku ložiska, která je součástí montážní sady.



OZNÁMENÍ

Nepoužívejte opakovaně brzdový kotouč ani šrouby rotoru. Opakované použití těchto šroubů může způsobit ztrátu kroutivého momentu a poškození brzdových součástí. (00319c)

- Podle údajů v příslušné tabulce servisních dílů namontujte na kolo součásti montážní sady kola a brzdový kotouč. Viz servisní příručka.
- Namontujte hlavní ložisko pomocí odstraňovače a instalátoru ložisek kol. Viz servisní příručka. Levá strana kola má TEČKOVANÝ odlitek na kole, který značí hlavní stranu kola.

POZNÁMKA

Namontujte pouze požadovanou (samostatně zakoupenou) pneumatiku.

Pokud má kolo na ráfku žlutou tečkovanou nálepku, nasměrujte pneumatiku tak, aby bílá tečka byla naproti nálepce. Pokud má kolo na ráfku zelenou tečkovanou nálepku, nasměrujte pneumatiku tak, aby bílá tečka zarovnána s nálepkou. Pokud nálepka s tečkami ráfku není k dispozici, podívejte se do servisní příručky.

5. Namontujte samostatně zakoupenou pneumatiku (44026-09A nebo 55055-11). Viz servisní příručka.

6. Nasaďte rozpěrky kola (odmontované dříve).

POZNÁMKA

Namontujte kolo tak, aby dřík ventilu byl na pravé straně.

7. Namontujte přední kolo (1) a standardní nápravu. Viz servisní příručka.

ÚDRŽBA A ČIŠTĚNÍ

Chromované díly je třeba pravidelně ošetřovat, aby si zachovaly svůj původní lesk.

- Velmi znečištěné povrchy kola očistěte pomocí čistícího prostředku na kola a pneumatiky Harley-Davidson Wheel and Tire Cleaner naneseného na kartáč na kola a paprsky kol Harley Wheel and Spoke Brush.
- Důkladně vyčistěte chromový povrch kvalitním čističem chromovaných povrchů, jako je Harley Bright Chrome Cleaner.
- Po vyčištění a vyleštění nakonzervujte povrch kvalitním konzervačním prostředkem, jako je Harley Glaze Polish and Sealant.

SERVISNÍ DÍLY

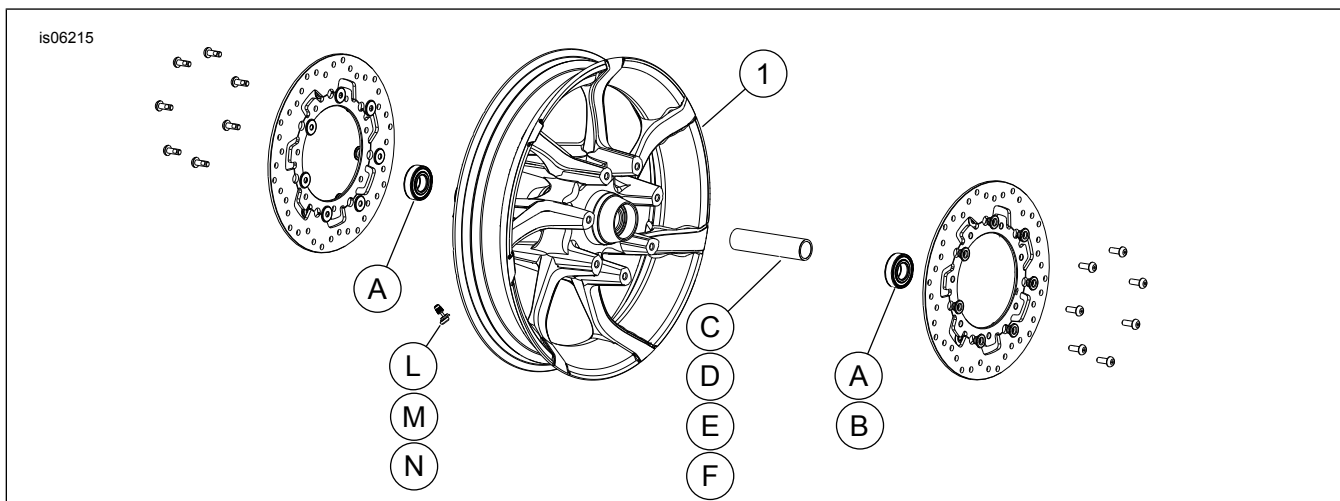

Ilustrace 1. Servisní díly: Kola předního agitátoru (zobrazeno 19palcové)

Tabulka 1. Servisní díly a obsah sady kol

Sada	Položka	Popis (množství)	Číslo dílu
40268-10, 47957-10, 55070-11, 55071-11, 55071-11A, 43300115, 43300442	1	Kolo	Neprodává se samostatně

Tabulka 2. Montážní sada ložiska předního kola pro průměr osy 25 mm (41455-08C)

Montážní sada ložiska předního kola pro průměr osy 25 mm (41455-08C)		POLOŽKA (použité množství a popis)									
Vhodnost	Rozměry kola	A	C	D	J	K	I	P	k		
Touring 2008; FLHRC a Trike (bez ABS) 2009 a novější	16 × 3,0"	2	0	1	0	**	*	*	*		
Touring 2009 a novější (bez ABS)	17 × 3,0"	2	0	1	0	0	*	*	*		
Touring 2008 a novější (bez ABS)	18 × 3,5"	2	0	1	0	**	*	*	*		
Dyna 2008 a novější (kromě FLD, FXDWG a FXDF)	19 × 2,5"	2	1	0	**	0	*	*	0		
VRSCAW, VRSCD, VRSCF a VRSCDX (bez ABS) 2008 a novější	19 × 3,0"	2	1	0	**	0	*	*	0		
Touring 2009 a novější (bez ABS)	19 × 3,5"	2	0	1	0	0	*	*	*		

Tabulka 2. Montážní sada ložiska předního kola pro průměr osy 25 mm (41455-08C)

Montážní sada ložiska předního kola pro průměr osy 25 mm (41455-08C)		POLOŽKA (použité množství a popis)							
Vhodnost	Rozměry kola	A	C	D	J	K	I	P	k
<p>Montážní sady jsou navrženy tak, aby fungovaly pro nejrůznější styly a vybavení kol. Kontaktujte prodejce motocyklů Harley-Davidson a ověřte, zda jsou montážní sady i kolo navrženy a schváleny pro motocykl, na který mají být namontovány.</p> <p>POZNÁMKY: * Podle pokynů v <i>POZNÁMCE</i> v části <i>MONTÁŽ</i>, v kroku popisujícím montáž ventilku, určete, který vzduchový ventilík bude použit pro konkrétní sadu. Ostatní vzduchové ventilkly zahodte. ** Podle pokynů v části <i>POZNÁMKY</i> pro vaši sadu kol, nad krokem popisujícím montáž kola v části <i>MONTÁŽ</i>, stanovte, zda je pro danou sadu kol a model třeba použít ložiskovou podložku. *** Ložisková podložka namontovaná pod hlavním ložiskem.</p>		A	Ložisko běžné (2)		9276A				
		C	Pouzdro nápravy		41748-08				
		D	Pouzdro nápravy		41900-08				
		J	Ložisková podložka***		41450-08				
		K	Ložisková podložka***		43903-08				
		I	Vzduchový ventilík, krátký		43157-83A				
		P	Vzduchový ventilík, dlouhý		43206-01				
		k	Vzduchový ventilík, převlečný		40999-87				

Tabulka 3. Montážní sada ložiska předního kola pro průměr osy 25 mm, varianta s ABS (41454-08B)

Montážní sada ložiska předního kola pro průměr osy 25 mm, varianta s ABS (41454-08B)		POLOŽKA (použité množství a popis)									
Vhodnost	Rozměry kola	A	B	C	D	J	K	I	P	k	
Touring 2008 a FLHRC 2009 a novější s ABS	16 × 3,0"	1	1	0	1	0	**	*	*	0	
Touring 2009 a novější s ABS	17 × 3,0"	1	1	0	1	0	0	*	*	*	
Touring 2008 a novější s ABS	18 × 3,5"	1	1	0	1	**	**	*	*	*	
Dyna 2012 a novější s ABS (kromě FLD, FXDWG a FXDF)	19 × 2,5"	1	1	1	0	**	0	*	*	0	
VRSCAW, VRSCD, VRSCF a VRSCDX 2008 a novější s ABS	19 × 3,0"	1	1	1	0	**	**	*	*	0	
Touring 2009 a novější s ABS	19 × 3,5"	1	1	0	1	0	0	*	*	*	
<p>Montážní sady jsou navrženy tak, aby fungovaly pro nejrůznější styly a vybavení kol. Kontaktujte prodejce motocyklů Harley-Davidson a ověřte, zda jsou montážní sady i kolo navrženy a schváleny pro motocykl, na který mají být namontovány.</p> <p>POZNÁMKY: * Podle pokynů v <i>POZNÁMCE</i> v části <i>MONTÁŽ</i>, v kroku popisujícím montáž ventilku, určete, který vzduchový ventilík bude použit pro konkrétní sadu. Ostatní vzduchové ventilkly zahodte. ** Podle pokynů v části <i>POZNÁMKY</i> pro vaši sadu kol, nad krokem popisujícím montáž kola v části <i>MONTÁŽ</i>, stanovte, kterou ložiskovou podložku je třeba použít pro danou sadu kol a model. *** Červenou stranu ložiska je třeba namontovat směrem ke kolu. Ložisko systému ABS je hlavní ložisko. **** Ložisková podložka namontovaná pod hlavním ložiskem.</p>		A	Ložisko běžné		9276A						
		B	Ložisko, ABS***		9252						
		C	Pouzdro nápravy		41748-08						
		D	Pouzdro nápravy		41900-08						
		J	Ložisková podložka****		41450-08						
		K	Ložisková podložka****		43903-08						
		I	Vzduchový ventilík, krátký		43157-83A						
		P	Vzduchový ventilík, dlouhý		43206-01						
	k	Vzduchový ventilík, převlečný		40999-87							