



INSTRUCCIONES

J05266

2011-07-28



KIT DE AMPLIFICADOR DEL BOOM! AUDIO

GENERALIDADES

Kit número

76000070, 76000074

Modelos

Para obtener información de la adaptación a los diferentes modelos, vea el catálogo de venta al detalle de P&A (piezas y accesorios) o la sección Piezas y accesorios en www.harley-davidson.com (inglés solamente).

Piezas adicionales requeridas

Para modelos que no estén equipados con el arnés superpuesto no-Ultra (pieza № 70169-06) será necesaria la compra por separado del arnés de cables de la radio (pieza № 69200106).

Herramientas y suministros necesarios

Para la instalación correcta de este kit se requiere fijatornillos y sellador Loctite® 243, azul (pieza № 99642-97).

⚠ ADVERTENCIA

La seguridad del motociclista y del pasajero dependen de la instalación correcta de este kit. Use los procedimientos correspondientes en el Manual de servicio. Si el procedimiento no está dentro de sus capacidades o no tiene las herramientas correctas, pida a un concesionario Harley-Davidson que realice la instalación. La instalación incorrecta de este kit podría causar la muerte o lesiones graves. (00333b)

NOTA

Esta hoja de instrucciones se refiere a la información del Manual de servicio. Para esta instalación se necesita un Manual de servicio para este año/modelo de motocicleta y está disponible en un concesionario Harley-Davidson.

Sobrecarga eléctrica

AVISO

Es posible que el sistema de carga del vehículo se sobrecargue al añadir demasiados accesorios eléctricos. Si los accesorios eléctricos combinados que funcionan a la vez consumen más corriente eléctrica que los que el sistema de carga del vehículo puede suministrar, el consumo eléctrico puede hacer descargar la batería y dañar el sistema eléctrico del vehículo. (00211d)

⚠ ADVERTENCIA

Cuando instale cualquier accesorio eléctrico, asegúrese de no sobrepasar la clasificación máxima de amperaje del fusible o del disyuntor que protegen el circuito afectado que está siendo modificado. Sobrepasar el amperaje máximo puede ocasionar fallas eléctricas, lo que podría causar la muerte o lesiones graves. (00310a)

Este amplificador requiere hasta **11 A** de corriente adicional del sistema eléctrico.

Contenido del kit

Vea la Figura 5 y la Tabla 1.

INSTALACIÓN

Preparación

NOTA

Para los vehículos equipados con sirena de seguridad:

- Verifique que esté presente el llavero con mando a distancia de manos libres.
- Gire el interruptor de llave de encendido a **IGNITION** (encendido).

1. Vea el Manual de servicio y siga las instrucciones para quitar el fusible principal.
2. Siga las instrucciones en el Manual de servicio para extraer el asiento.

⚠ ADVERTENCIA

Primero desconecte el cable negativo (-) de la batería. Si el cable positivo (+) llega a tocar tierra con el cable negativo (-) conectado, las chispas resultantes pueden hacer explotar la batería, lo que podría causar la muerte o lesiones graves. (00049a)

3. **Para los modelos 2006 y 2007:** Vea las instrucciones para la extracción de la batería en el Manual de servicio. **Para los modelos de 2008 y posteriores:** Vea el Manual de servicio y siga las instrucciones para quitar la caja del ECM de la parte superior de la batería. Desconecte los cables de la batería, el cable negativo (-) primero.
4. **Para TODOS los modelos:** Vea el Manual de servicio y siga las instrucciones para quitar la consola del tanque de combustible y el tanque de combustible.

Instalación del amplificador

1. Quite el fuselaje exterior y el parabrisas, de acuerdo con las instrucciones del Manual de servicio.



NOTA

- Los conectores eléctricos se identifican en el Manual de servicio con números y letras **dentro de corchetes**.
- Vea la Figura 1. Tome nota de la ubicación del conector del audio al arnés de interconexión Deutsch negro de seis vías [6] (1) antes de mover el conector Molex gris de 12 vías [2] (2).

2. Quite el conector del arnés principal al arnés de interconexión Molex gris de 12 vías [2] (2) de la pieza de soporte del fuselaje del lado izquierdo (lado del mecanismo de cambios) (pieza de soporte del soporte de la radio, 3).
3. Vea la Figura 2. Extraiga los cuatro tornillos con cabeza de casquillo (1) para liberar la radio de las piezas de soporte izquierda y derecha del soporte de la radio (2). Use los agujeros oblongos en las piezas de soporte para obtener acceso a los tornillos y sujete la radio mientras extrae los tornillos.
4. Con el conector del amplificador hacia el lado izquierdo (mecanismo de cambios) del vehículo, coloque el amplificador en su posición encima de la radio, con las piezas de soporte del amplificador afuera de las piezas de soporte del soporte de la radio.
5. Aplique unas gotas de Loctite 243 azul, a las roscas **limpias** de los tornillos de la radio. Alinee los insertos con rosca en los lados de la radio con los agujeros de la pieza de soporte del amplificador y los agujeros oblongos en las piezas de soporte izquierda y derecha del soporte de la radio.

NOTA

NO SOBREPRIETE. Los insertos con rosca se pueden aflojar o trasroscar fácilmente.

6. Comenzando en la parte trasera, instale los cuatro tornillos con cabeza de casquillo previamente extraídos Apriete alternadamente los tornillos a 4–5,1 N·m (35–45 in-lbs).



Figura 1. Conectores del fuselaje interior (FLHX, FLHT/C/U)



Figura 2. Instalación de la radio AM/FM; se muestra el lado derecho (freno)

Ubicación y conexión del arnés de cables de la radio

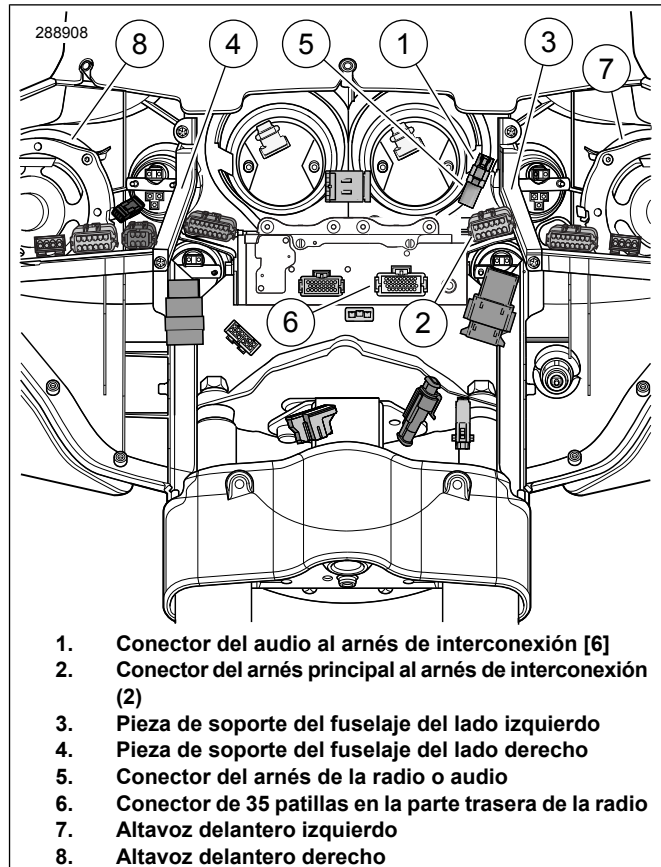
Si el Deutsch negro de seis vías que va del audio al conector hembra del arnés de interconexión [6B] (Figura 1, artículo 1) en el vehículo **está conectado** a un arnés de audio (5),

desconecte las mitades del conector y siga a la sección **Ubicación y conexión del arnés del amplificador**.

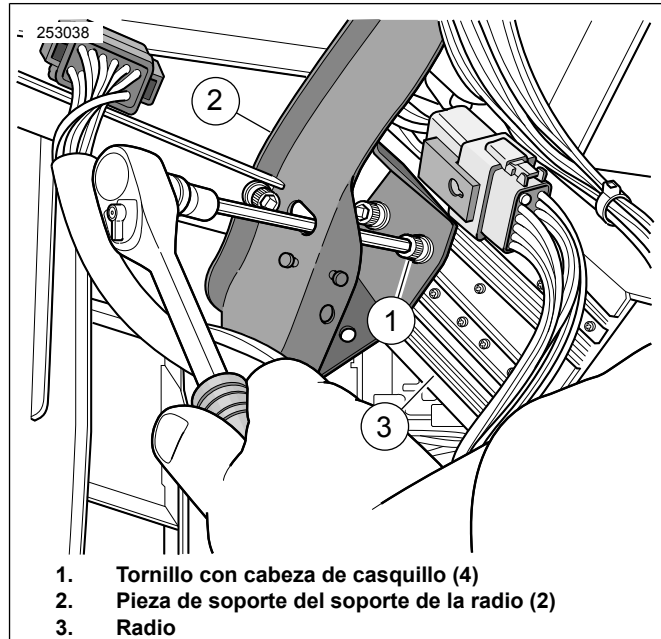
Si el conector negro de seis vías [6B] **NO está conectado** a un arnés, instale un arnés de cables de la radio (pieza № 69200106, comprado por separado) como sigue:

1. Vea la Figura 4. Obtenga el arnés del amplificador (2) de **este** kit.
2. Siga las instrucciones en el Manual de servicio para extraer los tapones de las cavidades 8, 15, 22 y 23 del conector de 23 vías (3) del arnés del amplificador. Instale los cables con terminación (15) que vienen de los dos restantes conectores de seis vías en el arnés de cables de la radio en el conector de 23 vías como sigue:
 - Cable marrón a la cavidad 8.
 - Cable blanco/marrón a la cavidad 15.
 - Cable verde a la cavidad 22.
 - Cable verde claro/marrón a la cavidad 23.
3. Visualmente inspeccione la parte delantera del conector para asegurarse de que los terminales estén completamente asentados antes de cerrar el bloqueo del conector rojo.
3. Enchufe el conector de 35 vías (13) del arnés de cables de la radio (12) dentro del receptáculo en la parte trasera de la radio (vea Figura 1, artículo 6). Escuche un clic definitivo.
4. Pase el ramal más corto del arnés de cables de la radio (con un conector macho de seis vías y los cables amarillo/naranja y amarillo/violeta) hacia el área del conector hembra [6B] (1), pero **no** lo conecte en este momento. Este conector macho (14) ahora será conocido como el conector [6A].

Ubicación y conexión del arnés del amplificador

1. Quite la cuña secundaria de bloqueo del conector hembra [6B] (Figura 1, artículo 1) del vehículo, de acuerdo con las instrucciones en el Manual de servicio. Extraiga los tapones de las cavidades 4 y 5.
2. Vea la Figura 4. Siga las instrucciones en el Manual de servicio para instalar el cable con terminación **amarillo/naranja** (4) del arnés del amplificador dentro de la cavidad 4 del conector hembra [6B] (1) y el cable con terminación **amarillo/violeta** (5) dentro de la cavidad 5.
3. Instale la cuña secundaria de bloqueo dentro del conector hembra, de acuerdo con las instrucciones en el Manual de servicio.
4. Enchufe el conector hembra de seis vías [6B] en el conector macho [6A] (14) del arnés de cables de la radio (12), instalado en la sección anterior, o en el arnés de audio del vehículo.
5. Enchufe el conector hembra de 23 vías (3) dentro del receptáculo en el lado del amplificador. Escuche un clic definitivo.

NOTA

Dos ramales del arnés del amplificador, cada uno con dos terminales hembra y dos terminales de paleta, se conectan a los altavoces delanteros.

6. Pase el ramal corto (6) del arnés del amplificador (con los cables blanco/naranja y verde claro/blanco) **por debajo** de la pieza de soporte del soporte del fuselaje del lado izquierdo y hacia el altavoz del lado izquierdo.

NOTA

***Para el kit 76000074 solamente:** Instale los nuevos altavoces BOOM! Audio de alto rendimiento BOOM! Bagger, de acuerdo con la hoja de instrucciones incluida en este kit.*

7. Cuidadosamente desconecte los terminales hembra del arnés de interconexión de los terminales de paleta del altavoz del lado izquierdo.
8. Instale los terminales hembra del arnés del amplificador en los terminales de paleta del altavoz. Los terminales de paleta son de tamaño diferente para evitar que se armen incorrectamente.
9. Instale los terminales de paleta del arnés del amplificador en los terminales hembra del arnés de interconexión. Los terminales de paleta son de tamaño diferente para evitar que se armen incorrectamente.
10. Coloque el ramal largo (7) del arnés del amplificador (con los cables gris/rojo y verde claro/negro) hacia el altavoz del lado derecho.
11. Cuidadosamente desconecte los terminales hembra del arnés de interconexión de los terminales de paleta del altavoz del lado derecho.
12. Instale los terminales hembra del arnés del amplificador en los terminales de paleta del altavoz. Los terminales de paleta son de tamaño diferente para evitar que se armen incorrectamente.
13. Instale los terminales de paleta del arnés del amplificador en los terminales hembra del arnés de interconexión. Los terminales de paleta son de tamaño diferente para evitar que se armen incorrectamente.

NOTA

*Vea la Figura 3. Pasar los cables y el conducto sobre el amplificador (1) y la radio **cerca del lado delantero (faro delantero)** (3) hará más difícil la instalación del fuselaje exterior (2) debido a la holgura estrecha.*

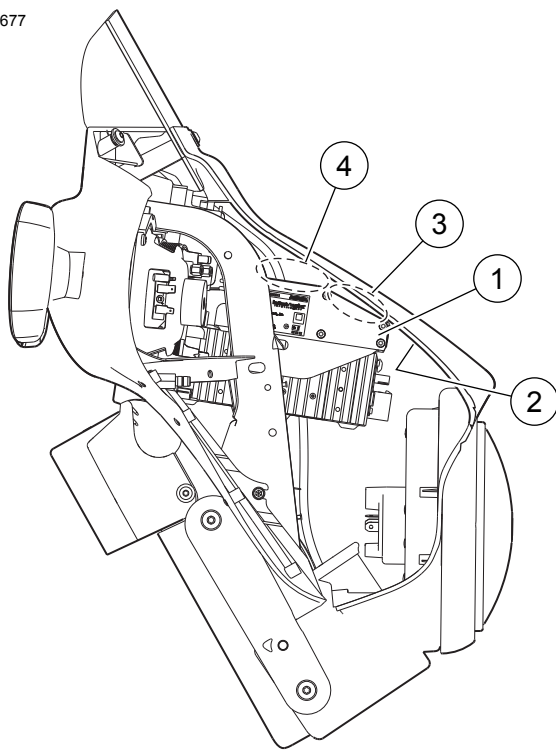

1. Amplificador montado en el fuselaje
2. Superficie interior del fuselaje exterior
3. Evite el cableado en esta área
4. El cableado se permite en esta área

Figura 3. Holguras del cableado del amplificador montado en el fuselaje

14. Vea la Figura 4. Use una correa de cables del kit para enrollar el cableado no conectado (16) del arnés de cables de la radio. Opcionalmente, los cables marrón y blanco/marrón y su conector [42A] pueden proporcionar señal para un altavoz izquierdo adicional. Los cables verde y verde/marrón y su conector [41A] pueden proporcionar señal para un altavoz derecho adicional.
15. Pase los arneses del amplificador y de la radio hacia atrás a lo largo del lado de la radio y del amplificador o del área encima del amplificador, en el punto más cercano al fuselaje interior (vea Figura 3, área 4). Use las correas de cables del kit para sujetar los arneses del amplificador y de la radio a los arneses existentes adentro del fuselaje.
16. Vea la Figura 4. Pase el ramal restante (8) del arnés del amplificador hacia atrás en el vehículo a la bandeja del arnés. Abra la cubierta de la bandeja del arnés. Pase el arnés del amplificador a través de las aberturas en la bandeja, usando correas de cables para sujetarlo al arnés principal.

⚠ ADVERTENCIA

Asegúrese de que la dirección sea suave y sin interferencias. Cualquier interferencia con la dirección puede ocasionar la pérdida de control del vehículo y ser la causa de muerte o lesiones graves. (00371a)

- Asegúrese de que los cables no se estiren cuando se giren los manillares completamente hacia los topes de la horquilla a la derecha o la izquierda.

17. Pase el arnés a lo largo del lado derecho de la cavidad de la batería. Lleve el cable rojo del fusible y el cable negro de la conexión a tierra hacia el frente del compartimento de la batería.

Vuelta al servicio

NOTA

Verifique que el interruptor de llave de encendido esté en la posición OFF (apagado) **antes** de conectar los cables de la batería.

⚠ ADVERTENCIA

Primero conecte el cable positivo (+) de la batería. Si el cable positivo (+) llega a tocar tierra con el cable negativo (-) conectado, las chispas resultantes pueden hacer explotar la batería, lo que podría causar la muerte o lesiones graves. (00068a)

1. Conecte la batería de la siguiente manera:
 - a. Instale el terminal del cable rojo con fusible del arnés del amplificador junto con el terminal del cable positivo (+) en el lado positivo (+) de la batería.
 - b. Instale el terminal del cable negro de la conexión a tierra del arnés del amplificador junto con el terminal negro del cable negativo (-) de la batería en el lado negativo (-) de la batería.
 - c. Aplique una capa liviana de lubricante para contactos eléctricos Harley-Davidson (pieza № 99861-02), vaselina o material para retardar la corrosión a los bornes de la batería.
 - d. Vea la Figura 4. Coloque los cables de conexión del portafusibles y amplificador delante de la batería. *NOTA: Puede ser útil cortar la correa de cables en el brazo de alivio de la tensión del portafusibles e instalar una correa de cables nueva para amarrar el brazo en su lugar después de que el portafusibles esté en su posición.*
 - e. **Para los modelos 2006 y 2007:** Vea el Manual de servicio y siga las instrucciones para instalar la batería en el vehículo. **Para los modelos de 2008 y posteriores:** Asegúrese de que todos los terminales de cables conectados a la batería estén alineados con las aberturas en la caja del ECM. Vea el Manual de servicio y siga las instrucciones para instalar la caja del ECM en la parte superior de la batería.
 - f. **Para TODOS los modelos:** Instale el fusible principal, de acuerdo con las instrucciones en el Manual de servicio.
2. Pruebe el buen funcionamiento del sistema de sonido. Si no hay sonido siga a **SOLUCIÓN DE PROBLEMAS**.
3. Cuando el sistema de sonido funcione satisfactoriamente, instale el fuselaje exterior y el parabrisas de acuerdo con las instrucciones en el Manual de servicio.
4. Desconecte el cable negativo (negro) de la batería del borne negativo (-) de la batería.

5. Vea el Manual de servicio y siga las instrucciones para instalar el tanque de combustible y la consola. Conecte el cable negativo de la batería.

⚠ ADVERTENCIA

Después de instalar el asiento, tire de este hacia arriba para comprobar que esté asegurado en su lugar. Al conducir la motocicleta, un asiento flojo podría moverse, ocasionar la pérdida del control y causar la muerte o lesiones graves. (00070b)

6. Vea el Manual de servicio y siga las instrucciones para instalar el asiento.

SOLUCIÓN DE PROBLEMAS

No hay sonido

1. Verifique las conexiones de los cables en el [6A] y [6B]. Asegúrese de que el cable amarillo/naranja esté instalado en la cavidad 4 de ambas mitades del conector y el amarillo/violeta en la cavidad 5.
2. En cada conector involucrado en la instalación :
 - Asegúrese de que todos los terminales macho y hembra estén completamente asentados en la superficie de acoplamiento del conector y que no se salgan durante la instalación hacia la conexión acoplada.
 - Jale suavemente cada cable desde la parte trasera del conector para encontrar los que no estén asentados en su bloqueo.



Figura 4. Diagrama de conexión del arnés, amplificador montado en el fuselaje

PIEZAS DE SERVICIO

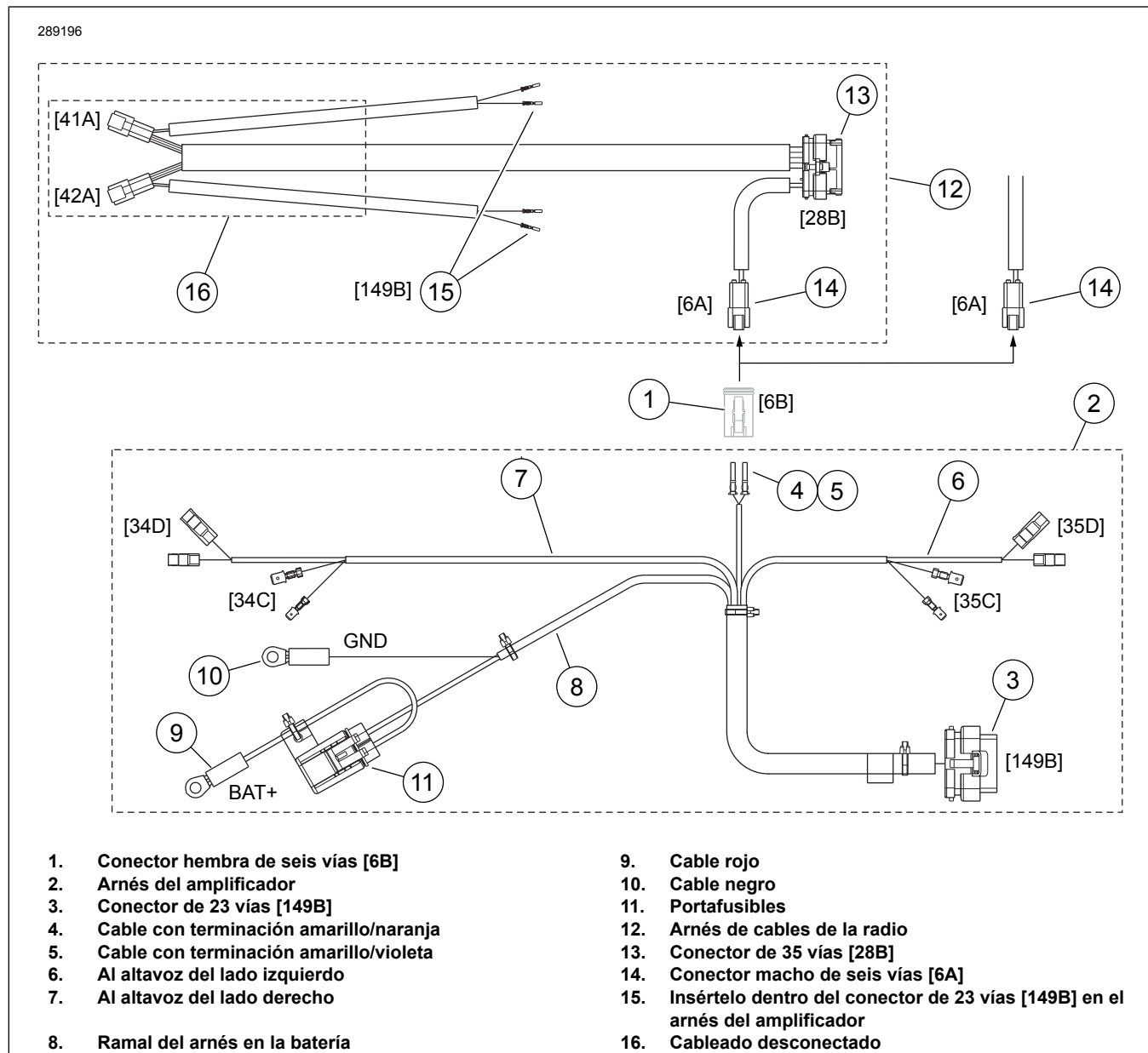
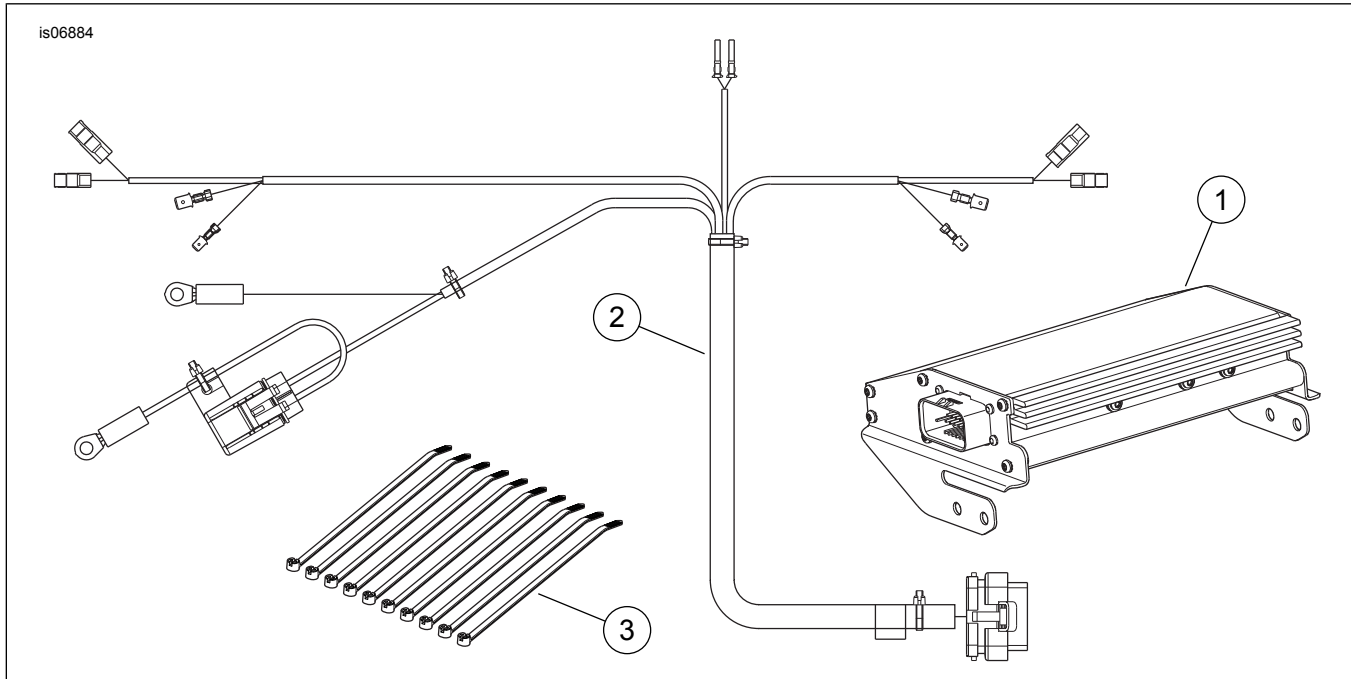

Figura 5. Piezas de servicio: Kit de amplificador del Boom! Audio

Tabla 1. Piezas de servicio

Artículo	Descripción (cantidad)	Número de pieza
1	Amplificador, montado en el fuselaje	76000071
2	Arnés, amplificador	No se vende por separado
3	Correa de cables (10)	No se vende por separado
4	Para el kit 76000074 solamente: <ul style="list-style-type: none"> • Dos altavoces BOOM! Audio de alto rendimiento BOOM! Bagger • Piezas relacionadas para la instalación • Hoja de instrucciones J04932 	