



RODA PEMUTAR BELAKANG

UMUM

▲ AMARAN

Hanya pasang roda dan kit pemasangan yang diluluskan untuk model motosikal anda. Hubungi pengedar Harley-Davidson untuk mengesahkan perlengkapan. Roda dan kit pemasangan yang tidak serasi atau pemasangan roda yang tidak diluluskan untuk model anda boleh menyebabkan kehilangan kawalan, dan boleh membawa maut atau kecederaan serius. (00610c)

Nombor Kit

40225-10, 47951-10, 47951-10A, 40900112, 40900459

Model

Untuk maklumat perlengkapan model, lihat Katalog Runcit P&A atau seksyen Bahagian dan Aksesori di www.harley-davidson.com (Bahasa Inggeris sahaja).

Kandungan Kit

Lihat Rajah 1 dan Jadual Bahagian Perkhidmatan.

Bahagian Tambahan Diperlukan

Pembelian berasingan bagi kit ini (44006-09) diperlukan untuk pemasangan yang betul bagi kit ini.

Kit ini termasuk roda tersuai sahaja.

Pemasangan yang betul bagi kit ini memerlukan pembelian berasingan bahagian berikut yang tersedia di pusat pengedar Harley-Davidson:

- Kit Pemasangan Roda (Lihat Jadual 3 dan Jadual 4 untuk menentukan kit pemasangan yang diperlukan).
- Skru Cakera Brek (Lihat Jadual 1 untuk menentukan perkakasan yang betul).
- Skru Gegancu Belakang (Lihat Jadual 1 untuk menentukan perkakasan yang betul.) Lihat Katalog Runcit P&A untuk perkakasan gegancu krom.
- Penanggal dan Pemasang Bearing Roda (94134-09)

▲ AMARAN

Keselamatan penunggang dan pembonceng bergantung pada pemasangan kit yang betul. Gunakan prosedur manual servis yang sesuai. Jika anda tidak berkeupayaan atau tidak memiliki alat yang betul untuk melakukan prosedur ini, minta pengedar Harley-Davidson memasangkannya. Pemasangan kit ini yang tidak betul boleh membawa maut atau kecederaan serius. (00333b)

CATATAN

Lembaran arahan ini merujuk kepada maklumat dalam manual servis. Manual servis bagi model motosikal anda diperlukan

untuk pemasangan ini, dan ia boleh didapati daripada pengedar Harley-Davidson.

Bahagian Tambahan yang Disyorkan

Aksesori Motor Tulen Harley-Davidson berikut dicadangkan untuk penyelenggaraan dan pembersihan yang betul:

- Pembersih Krom Harley® Bright™ (94683-99) (Bukan untuk digunakan pada kit 40900112)
- Penggilap dan Penedap Harley® Glaze™ (99701-84)
- Berus Roda dan Jejari Harley® (43078-99)
- Pembersih Roda dan Tayar Harley-Davidson® (94658-98)
- Pelindung Aluminium Terdedah Harley® (99845-07)

Jadual 1. Perlengkapan Cakera Belakang dan Perkakasan Gegancu

Perkakasan	Perlengkapan
Skru Cakera Belakang (pilih perkakasan stok atau krom)	
5 Skru cakera stok (43567-92)	Semua model
Kit skru krom (46647-05) termasuk 5 skru	Semua model
Skru Gegancu Belakang (pilih perkakasan stok atau krom)	
5 Skru gegancu, stok (3109)	Dyna dan Softail 2007 dan kemudian, Kembara 2007
Kit skru krom (94773-07) termasuk 5 skru dan pencuci	Dyna dan Softail 2007 dan kemudian
5 Skru gegancu, stok (3737A)	Dyna 2000-2005, Softail 2000-2006, Kembara 2004-2006
Kit skru krom (94773-00A) termasuk 5 skru dan sesendal	Dyna 2000-2005, Softail 2000-2006
5 Skru gegancu, stok (3814)	Kembara 2008
5 Skru gegancu, stok (3873)	Dyna 2006
5 Skru gegancu, stok (3899)	Kembara 2000-2003, Sportster 2001 dan kemudian (kecuali model Jepun)
5 Skru gegancu, stok (40439-01)	Model VRSC 2002-2006 dan VRSCR 2007
5 Skru gegancu, stok (4552)	Model VRSC 2007 dan kemudian (kecuali model VRSCR dan VRSCSE)
Sesendal Gegancu Belakang	
5 Sesendal gegancu, stok (6516HW)	Dyna, Softail dan Kembara 2006 dan terdahulu, dan Sportster 2000 dan kemudian (kecuali model Jepun)
5 Sesendal gegancu, stok (7039)	VRSC 2002 dan kemudian

PEMASANGAN

CATATAN

Gunakan pelindung plastik pada alat lekapan tayar dan pengapit rim apabila memasang tayar pada roda yang dicat.

Apabila memasang tayar, gunakan pelincir tayar dengan banyak pada roda dan tayar.

Bagi penanggakan tayar, gunakan sisipan plastik antara rim dan tayar selepas memecahkan manik untuk mewujudkan jurang yang cukup besar untuk pengapit rim untuk masuk ke dalam.

Sebelum menanggalkan atau memasang roda, angkup brek belakang mesti ditanggalkan. Pin baji atau klip spring untuk nut gandar mesti digantikan. Kedua-duanya tersedia untuk pembelian berasingan daripada peniaga Harley-Davidson. Dapatkan nombor bahagian yang betul daripada peniaga.

1. Tanggalkan pemasangan roda belakang yang sedia ada. Simpan gandar, nat gandar, cakera brek dan penjarak roda untuk pemasangan kit. Lihat manual servis.

CATATAN

Pasangkan batang injap pendek (43157-83A) yang terdapat dalam kit pemasangan. Buang semua batang injap yang lain.

2. Lihat Rajah 1 . Pasangkan pemasangan batang injap (H) pada roda. Lihat manual servis.

NOTIS

Jangan guna semula cakera brek/skru rotor. Penggunaan semula skru ini boleh menyebabkan kehilangan tork dan kerosakan pada komponen brek. (00319c)

NOTIS

Jangan gunakan semula skru lekapan gegancu. Penggunaan semula skru lekapan gegancu boleh menyebabkan kehilangan tork dan kerosakan pada pemasangan gegancu dan/atau tali sawat. (00480b)

BAHAGIAN SERVIS

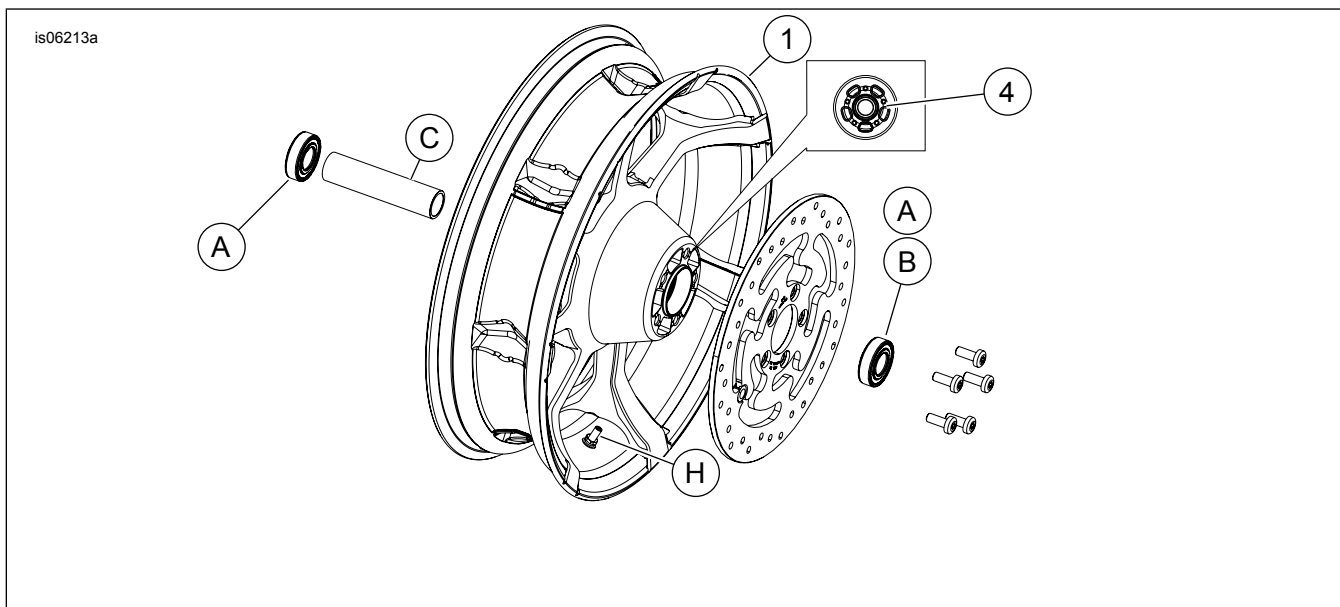

Rajah 1. Bahagian Servis: Roda Pemutar Belakang (18 inci ditunjukkan)

3. Pasangkan komponen kit pemasangan roda, cakera brek stok dan gegancu pada roda menurut jadual bahagian servis yang sesuai. Lihat manual servis.

4. Pasang galas utama dengan Penanggal Bearing Roda dan Pemasang. Lihat manual servis. Alur mesin menunjukkan sisi galas utama.

CATATAN

Pasang tayar yang diperlukan (dibeli secara berasingan).

Jika roda mempunyai pelekat titik kuning pada rim, orientasikan tayar supaya titik putih bertentangan dengan pelekat. Jika roda mempunyai pelekat titik hijau pada rim, orientasikan tayar supaya titik putih dijajarkan dengan pelekat. Jika tiada pelekat titik rim, lihat manual servis.

5. Pasang tayar baharu (dibeli secara berasingan) ke roda. Lihat manual servis.

6. Pasang roda belakang (1), gandar stok, gegancu dan penjarak stok pada motosikal. Lihat manual servis.

PENYELENGGARAAN DAN PEMBERSIHAN

Bahagian krom mesti diselenggara secara berkala untuk memastikan ia kekal bersinar dan berkilat seperti asal.

1. Bersihkan permukaan roda yang kotor menggunakan Pembersih Roda & Tayar Harley-Davidson, dan Berus Roda dan Jejari Harley.
2. Bersihkan krom menggunakan pembersih krom berkualiti baik seperti Pembersih Krom Bersinar Harley.
3. Selepas membersihkan dan menggilap, gunakan pengedap kemasan berkualiti baik seperti Penggilap dan Pengedap Glis Harley.

Jadual 2. Bahagian Servis dan Kandungan Kit Roda

Kit	Item	Huraian (Kuantiti)	Nombor Alat Ganti
40225-10, 47951-10, 47951-10A, 40900112, 40900459	1	Roda	Tidak Dijual Berasingan
Penunjuk visual yang disebut dalam teks:			
	4	Alur dimesin (semua roda)	

Jadual 3. Kit Pemasangan Roda Bearing 25mm BELAKANG (41456-08C)

Kit Pemasangan Roda 25 MM BELAKANG (41456-08C)		Item (Kuantiti Digunakan dan Huraian)									
Perlengkapan	Saiz Roda	A	C	D	E	F	H	I	J		
FLT tanpa ABS 2009 dan kemudian	16 x 5.0 inci	2	1	0	0	0	*	*	*		
FLT tanpa ABS 2009 dan kemudian	18 x 5.0 inci	2	1	0	0	0	*	*	0		
VRSCD tanpa ABS 2008	18 x 5.5 inci	2	0	0	1	**	*	*	0		
FXSB 2013 dan kemudian, FXCW/C 2008 dan kemudian tanpa ABS	18 x 8.0 inci	2	0	1	0	0	*	*	0		
VRSCAW, VRSCDX, dan VRSCF tanpa ABS 2008 dan kemudian	18 x 8.0 inci	2	0	0	1	**	*	*	0		
Kit pemasangan direka agar sesuai digunakan dengan pelbagai bentuk dan perlengkapan roda yang berlainan. Hubungi pengedar Harley-Davidson untuk mengesahkan roda dan kit pemasangan direka dan diluluskan untuk motosikal yang dipasang dengan komponen tersebut. NOTA: * Lihat <i>NOTA</i> di atas langkah pemasangan injap dalam PEMASANGAN untuk menentukan batang injap yang diperlukan untuk kit tertentu anda. Buang batang injap yang lain. ** Lihat PEMASANGAN untuk menentukan jika pemipis diperlukan. *** Pemipis bearing dipasang di bawah bearing utama.		A	Bearing, tetap (2)							9276A	
		C	Lengan gandar							41349-07	
		D	Lengan gandar							41358-08	
		E	Lengan gandar							43704-08	
		F	Pemipis bearing***							41447-08	
		H	Batang injap, pendek							43157-83A	
		I	Batang injap, panjang							43206-01	
J	Batang injap, tarik keluar							40999-87			

Jadual 4. Kit Pemasangan Roda ABS Bearing 25 MM BELAKANG (41453-08C)

Kit Pemasangan Roda ABS Bearing 25 MM BELAKANG (41453-08C)		Item (Kuantiti Digunakan dan Huraian)									
Perlengkapan	Saiz Roda	A	B	C	D	E	F	G	H	I	J
FLT 2008 dengan ABS	16 x 3.0 inci	1	1	0	1	0	0	1	*	*	0
XL 2014 dan kemudian dengan ABS (kecuali 2014 dan kemudian 883L)	16 x 3.0 inci	1	1	0	1	0	0	1	*	*	0
FLT 2009 dan kemudian dengan ABS	16 x 5.0 inci	1	1	1	0	0	0	0	*	*	*
FLT 2009 dan kemudian dengan ABS	18 x 5.0 inci	1	1	1	0	0	0	0	*	*	0
VRSCDa 2008 dengan ABS	18 x 5.5 inci	1	1	0	0	1	**	0	*	*	0
VRSCAWa, VRSCDXa, VRSCXa dan VRSCFa 2008 dan kemudian dengan ABS	18 x 8.0 inci	1	1	0	0	1	**	0	*	*	0
Kit pemasangan direka agar sesuai digunakan dengan pelbagai bentuk dan perlengkapan roda yang berlainan. Hubungi pengedar Harley-Davidson untuk mengesahkan roda dan kit pemasangan direka dan diluluskan untuk motosikal yang dipasang dengan komponen tersebut. NOTA: * Lihat <i>NOTA</i> di atas langkah pemasangan injap dalam PEMASANGAN untuk menentukan batang injap yang diperlukan untuk kit tertentu anda. Buang batang injap yang lain. ** Bearing utama. Bearing mesti dipasang dengan bahagian merah menghadap roda. *** Pemipis bearing dipasang di bawah bearing utama.		A	Bearing, tetap							9276A	
		B	Bearing, ABS**							9252	
		C	Lengan gandar							41349-07	
		D	Lengan gandar							41900-08	
		E	Lengan gandar							43704-08	
		F	Pemipis bearing***							41447-08	
		G	Pemipis bearing***							43904-08	
		H	Batang injap, pendek							43157-83A	
		I	Batang injap, panjang							43206-01	
		J	Batang injap, tarik keluar							40999-87	