



TYLNE KOŁA AGITATOR

INFORMACJE OGÓLNE

▲ OSTRZEŻENIE

Należy instalować jedynie koła i zestawy instalacyjne przeznaczone dla konkretnego modelu motocykla. Skontaktuj się z dealerm Harley-Davidson, aby potwierdzić dopasowanie. Stosowanie niewłaściwej kombinacji kół i zestawów instalacyjnych lub używanie kół niezatwierdzonych dla konkretnego modelu może spowodować utratę panowania nad pojazdem, co grozi śmiercią lub poważnymi obrażeniami ciała. (00610c)

Numery zestawów

40225-10, 47951-10, 47951-10A, 40900112, 40900459

Modele

Informacje o zgodnych modelach można znaleźć w katalogu części i akcesoriów na rynek detaliczny oraz w sekcji „Części i akcesoria” witryny internetowej www.harley-davidson.com (tylko w języku angielskim).

Zawartość zestawu

Zob. Rysunek 1 i tabele części serwisowych.

Wymagane są części dodatkowe

Do montażu tego zestawu konieczny jest oddzielny zakup OPONY (44006-09).

Ten zestaw zawiera tylko koło custom.

Poprawny montaż zestawu wymaga oddzielnego zakupu następujących części dostępnych u dealera firmy Harley-Davidson.

- Zestaw montażowy do kół (Sprawdź w Tabela 3 i Tabela 4, który zestaw montażowy będzie potrzebny)
- Śruby do hamulców tarczowych (sprawdź w Tabela 1 odpowiedni osprzęt)
- Śruby do tylnej zębatki (sprawdź w Tabela 1 odpowiedni osprzęt) Sprawdź osprzęt chromowanej zębatki w katalogu sprzedaży detalicznej P&A.
- Wheel bearing remover and installer (narzędzie do demontażu i montażu łożyska koła) (94134-09)

▲ OSTRZEŻENIE

Od prawidłowego zamontowania części z tego zestawu zależy bezpieczeństwo kierującego i pasażera. Wykonaj odpowiednie procedury z instrukcji serwisowej. Osoby niebędące w stanie przeprowadzić tej procedury lub niedysponujące odpowiednimi narzędziami powinny zlecić wykonanie montażu dealerowi firmy Harley-Davidson. Niewłaściwy montaż części z tego zestawu może być przyczyną śmierci lub poważnych obrażeń ciała. (00333b)

UWAGA

Ta karta instrukcji dotyczy informacji pochodzących z instrukcji serwisowej. Do montażu niezbędna jest instrukcja serwisowa przeznaczona dla określonego modelu motocykla dostępna u dealera firmy Harley-Davidson.

Zalecane części dodatkowe

Do właściwej konserwacji i czyszczenia zalecane są następujące akcesoria firmy Harley-Davidson:

- Środek czyszczący do powierzchni chromowanych Harley® Bright™ (94683-99) (Nie używać do zestawu 40900112)
- Środek do polerowania i uszczelniacz Harley® Glaze™ (99701-84)
- Harley® Wheel and Spoke Brush (szczotka do kół i szprych) (43078-99)
- Środek do czyszczenia kół i opon Harley-Davidson® (94658-98)
- Harley® Preserve Bare Aluminum Protectant (środek ochronny do aluminium) (99845-07)

Tabela 1. Element mocowania tylnej tarczy hamulcowej i zębatki

Sprzęt	Ustawienie
Wkręty tylnej tarczy hamulcowej (wybierz wersję zwykłą lub chromowaną)	
5 zwykłych wkrętów tarcz hamulcowych (43567-92)	Wszystkie modele
Zestaw wkrętów chromowanych (46647-05) zawiera 5 wkrętów.	Wszystkie modele
Wkręty tylnej zębatki (wybierz wersję zwykłą lub chromowaną)	
5 wkrętów zębatki, zwykłych (3109)	Modele Dyna i Softail z roku 2007 i nowsze oraz modele Touring z roku 2007
Zestaw wkrętów chromowanych (94773-07) zawiera 5 wkrętów i podkładek.	Modele Dyna i Softail z roku 2007 i nowsze
5 wkrętów zębatki, zwykłych (3737A)	Modele Dyna z lat 2000–2005, modele Softail z lat 2000–2006, modele Touring z lat 2004–2006
Zestaw wkrętów chromowanych (94773-00A) zawiera 5 wkrętów i podkładki.	Modele Dyna z lat 2000–2005, modele Softail z lat 2000–2006
5 wkrętów zębatki, zwykłych (3814)	Modele Touring z roku 2008
5 wkrętów zębatki, zwykłych (3873)	Modele Dyna z roku 2006
5 wkrętów zębatki, zwykłych (3899)	Modele Touring z lat 2000–2003, modele Sportster z roku 2001 i nowsze (poza modelami na rynek japoński)



Tabela 1. Element mocowania tylnej tarczy hamulcowej i zębatki

Sprzęt	Ustawienie
5 wkrętów zębatki, zwykłych (40439-01)	Modele VRSC z lat 2002–2006 oraz VRSCR z roku 2007
5 wkrętów zębatki, zwykłych (4552)	Modele VRSC z roku 2007 i nowsze (poza modelami VRSCR i VRSCSE)
Podkładki zębatki tylnej	
5 podkładek zębatki, zwykłych (6516HW)	Modele Dyna, Softail and Touring z roku 2006 i starsze oraz modele Sportster z roku 2000 i nowsze (poza modelami na rynek japoński)
5 podkładek zębatki, zwykłych (7039)	Modele VRSC z roku 2002 i nowsze:

MONTAŻ

UWAGA

Podczas montażu opony na kole lakierowanym należy używać plastikowych ochraniaczy na narzędzia do montażu opon i zaciski obręczy.

Podczas montażu opon nakładać na koło i oponę dużą ilość smaru.

Zdejmując oponę należy po oddzieleniu stopki opony od obręczy umieścić między obręczą a oponą plastikowe wkładki, aby utworzyć wystarczająco dużo miejsca na zaciski obręczy.

Przed zdjęciem lub założeniem koła należy wymontować zacisk tylnego hamulca. Zawleczkę lub zacisk sprężynowy nakrętki osi trzeba wymienić. Można je oddzielnie nabyć u dealera Harley-Davidson. Prawidłowy numer części można uzyskać u dealera.

1. Zdemontuj obecny zespół koła tylnego. Zachowaj oś, nakrętkę osi, tarczę hamulcową i elementy dystansowe koła na potrzeby montażu zestawu. Patrz Instrukcja serwisowa.

UWAGA

Zamontuj krótki trzpień zaworu (43157-83A) z zestawu montażowego. Wyrzuć wszystkie pozostałe trzpienie zaworów.

2. Zobacz Rysunek 1 . Zamontuj zespół trzpienia zaworu (H) na kole. Patrz Instrukcja serwisowa.

POWIADOMIENIE

Nie należy ponownie używać wkrętów tarcz hamulcowych/wirnika. Ponowne użycie tych wkrętów może spowodować utratę momentu i uszkodzenia podzespołów hamulca. (00319c)

POWIADOMIENIE

Nie wolno ponownie używać wkrętów mocujących zębatki. Ponowne użycie wkrętu mocującego zębatki grozi osłabieniem momentu dokręcania, a tym samym uszkodzeniem zębatki lub zespołu pasa. (00480b)

3. Zamontuj na kole elementy zestawu montażowego do kół, tarczę hamulcową, korzystając przy tym z odpowiedniej tabeli części serwisowych. Patrz Instrukcja serwisowa.
4. Zamontuj łożysko główne za pomocą narzędzia do wyjmowania i wkładania łożysk kół. Patrz Instrukcja serwisowa. Wytoczony rowek(-ki) wskazuje(a) stronę łożyska głównego.

UWAGA

Zamontuj wymaganą (zakupioną osobno) oponę.

Jeśli na obręczy koła jest naklejka z żółtą kropką, to należy tak ustawić oponę, aby biała kropka znalazła się po przeciwnej stronie w stosunku do naklejki. Jeśli na obręczy koła jest naklejka z zieloną kropką, to należy tak ustawić oponę, aby biała kropka była wyrównana z naklejką. Jeśli na obręczy nie ma naklejki z kropką, zob. instrukcja obsługi.

5. Zamontuj na kole nową oponę (zakupioną osobno). Patrz Instrukcja serwisowa.
6. Zamontuj w motocyklu tylne koło (1), zapasową oś, zębatkę i elementy dystansowe. Patrz Instrukcja serwisowa.

KONSERWACJA I CZYSZCZENIE

Części chromowane należy poddawać regularnej konserwacji, aby zachować ich oryginalny blask i połysk.

1. Mocno zabrudzone koła należy czyścić środkiem Harley-Davidson Wheel and Tire Cleaner nakładanym szczotką do kół i szprych Harley Wheel and Spoke Brush.
2. Elementy chromowane należy czyścić dobrej jakości środkami do chromu, np. środkiem do czyszczenia powierzchni chromowanych Harley Bright.
3. Po wyczyszczeniu i wypolerowaniu zabezpiecz wysokiej jakości środkiem ochronnym, np. środkiem do polerowania i uszczelniania Harley Glaze.

ELEMENTY ZESTAWU SERWISOWEGO

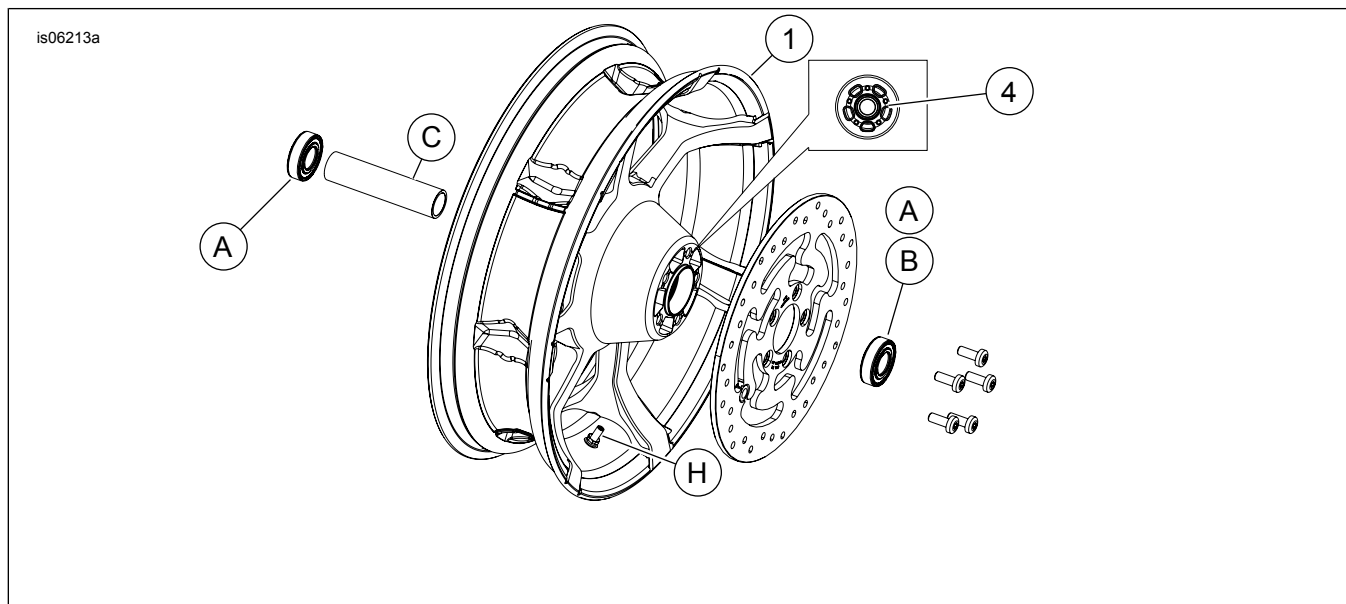

Rysunek 1. Elementy zestawu serwisowego: Koło tylne Agitator (18-calowe)

Tabela 2. Części serwisowe i zawartość zestawu z kołem

Zestaw	Pozycja	Opis (liczba)	Numer części
40225-10, 47951-10, 47951-10A, 40900112, 40900459	1	Koło	Nie jest sprzedawany oddzielnie
Wskaźnik wzrokowy wspomniany w tekście:			
	4	Obrobione rowki (wszystkie koła)	

Tabela 3. Zestaw montażowy koła TYLNEGO z łożyskiem 25 mm (41456-08C)

Zestaw montażowy koła TYLNEGO z łożyskiem 25 mm (41456-08C)		Pozycja (Zastosowana ilość i opis)									
Ustawienie	Rozmiar kół	A	C	D	E	F	H	I	J		
Modele FTL z układem ABS z roku 2009 i nowsze	16 × 5,0 cali	2	1	0	0	0	*	*	*		
Modele FTL z układem ABS z roku 2009 i nowsze	18 × 5,0 cali	2	1	0	0	0	*	*	0		
Modele VRSCD bez układu ABS z roku 2008	18 × 5,5 cala	2	0	0	1	**	*	*	0		
2013 i nowsze FXSB, 2008 i nowsze FXCW /C bez ABS	18 × 8,0 cali	2	0	1	0	0	*	*	0		
Modele VRSCAW, VRSCDX i VRSCF bez układu ABS z roku 2008 i nowsze	18 × 8,0 cali	2	0	0	1	**	*	*	0		
Zestawy montażowe są przeznaczone do współpracy z wieloma rodzajami kół i mocowań. Skontaktuj się z dealerem firmy Harley-Davidson, aby upewnić się, że koła i zestawy instalacyjne są zaprojektowane i dopuszczone do użytku w motocyklu, w którym są montowane. UWAGI: * Zobacz powyższa UWAGA dotycząca montażu zaworu w części MONTAŻ, aby określić, jaki trzpień zaworu koła należy zastosować z danym zestawem. Wyrzucić pozostałe trzpienie zaworów. ** Zobacz rozdział MONTAŻ, aby określić, czy podkładka ustalająca jest wymagana. *** Podkładka ustalająca łożyska jest montowana pod łożyskiem głównym.		A	Łożysko, zwykłe (2)							9276A	
		C	Tuleja osi							41349-07	
		D	Tuleja osi							41358-08	
		E	Tuleja osi							43704-08	
		F	Podkładka ustalająca łożyska ***							41447-08	
		H	Trzpień zaworu, krótki							43157-83A	
		I	Trzpień zaworu, długi							43206-01	
J	Trzpień zaworu, przepustowy							40999-87			

Tabela 4. Zestaw montażowy koła tylnego z łożyskiem 25 mm z ABS (41453-08C)

Zestaw montażowy koła tylnego z łożyskiem 25 mm z ABS (41453-08C)		Pozycja (Zastosowana ilość i opis)										
Ustawienie	Rozmiar kół	A	B	C	D	E	F	G	H	I	J	
Modele FTL z układem ABS z roku 2008	16 × 3,0 cale	1	1	0	1	0	0	1	*	*	0	
2014 i nowsze XL z ABS (z wyjątkiem 2014 i nowszych 883L)	16 × 3,0 cale	1	1	0	1	0	0	1	*	*	0	
Modele FTL z układem ABS z roku 2009	16 × 5,0 cali	1	1	1	0	0	0	0	*	*	*	
Modele FTL z układem ABS z roku 2009	18 × 5,0 cali	1	1	1	0	0	0	0	*	*	0	
Modele VRSCDa z układem ABS z roku 2008	18 × 5,5 cala	1	1	0	0	1	**	0	*	*	0	
Modele VRSCAWa, VRSCDXa, VRSCXa oraz VRSCFa z układem ABS z roku 2008 i nowsze	18 × 8,0 cali	1	1	0	0	1	**	0	*	*	0	

Tabela 4. Zestaw montażowy koła tylnego z łożyskiem 25 mm z ABS (41453-08C)

Zestaw montażowy koła tylnego z łożyskiem 25 mm z ABS (41453-08C)		Pozycja (Zastosowana ilość i opis)									
Ustawienie	Rozmiar kół	A	B	C	D	E	F	G	H	I	J
Zestawy montażowe są przeznaczone do współpracy z wieloma rodzajami kół i mocowań. Skontaktuj się z dealerem firmy Harley-Davidson, aby upewnić się, że koła i zestawy instalacyjne są zaprojektowane i dopuszczone do użytku w motocyklu, w którym są montowane. UWAGI: * Zobacz powyższa UWAGA dotycząca montażu zaworu w części MONTAŻ, aby określić, jaki trzpień zaworu koła należy zastosować z danym zestawem. Wyrzucić pozostałe trzpienie zaworów. ** Łożysko podstawowe. Łożysko należy montować stroną czerwoną skierowaną do powierzchni koła. *** Podkładka ustalająca łożyska jest montowana pod łożyskiem głównym.		A	Łożysko, zwykłe								9276A
		B	Łożysko, do pojazdów z układem ABS**								9252
		C	Tuleja osi								41349-07
		D	Tuleja osi								41900-08
		E	Tuleja osi								43704-08
		F	Podkładka ustalająca łożyska ***								41447-08
		G	Podkładka ustalająca łożyska ***								43904-08
		H	Trzpień zaworu, krótki								43157-83A
		I	Trzpień zaworu, długi								43206-01
		J	Trzpień zaworu, przepustowy								40999-87