



RODAS AGITADOR DIANTEIRAS

GERAL

▲ ATENÇÃO

Instale apenas as rodas e os kits de instalação aprovados para o seu modelo de motociclo. Contacte um concessionário Harley-Davidson para verificar o ajuste. A instalação de rodas e kits de instalação incompatíveis ou não aprovados para o seu modelo podem causar perda de controlo, o que pode provocar acidentes mortais ou lesões corporais graves. (00610c)

Kit n.ºs

40225-10, 47951-10, 47951-10A, 40900112, 40900459

Modelos

Para informação sobre modelos correspondentes, veja o catálogo de vendas P&A ou a secção Peças e Acessórios ou a secção Parts and Accessories (Peças e Acessórios) no site www.harley-davidson.com (apenas em inglês).

Conteúdo do kit

Consulte o Figura 1 e as Tabelas de Peças de Reposição.

Peças adicionais necessárias

Para instalar corretamente este kit, terá de comprar o pneu (44006-09) em separado.

Este kit apenas inclui rodas personalizadas.

A instalação correta deste kit exige a compra em separado das seguintes peças que estão disponíveis num concessionário Harley-Davidson:

- Kit de Instalação de Roda (para saber qual é o kit de instalação necessário, consulte o Tabela 3 e o Tabela 4)
- Parafusos do disco de freio (consulte Tabela 1 para determinar as ferragens apropriadas)
- Parafusos da roda dentada traseira (consulte Tabela 1 para determinar as ferragens apropriadas) Consulte o Catálogo de peças e acessórios de varejo para informações sobre as ferragens de roda dentada cromada.
- Extrator e instalador de rolamento da roda (94134-09)

▲ ATENÇÃO

A segurança do condutor e do passageiro depende da instalação correta deste kit. Use os procedimentos apropriados do Manual de serviço de oficina. Se o procedimento estiver para além das suas capacidades ou não dispuser das ferramentas adequadas, solicite a instalação a um concessionário Harley-Davidson. A instalação inadequada deste kit poderá provocar acidentes mortais ou lesões corporais graves. (00333b)

NOTA

Esta folha de instruções faz referência às informações do Manual de Serviço. Para esta instalação, é necessário ter um Manual de serviço para o seu modelo de motociclo, que pode ser encontrado num concessionário Harley-Davidson.

Peças Adicionais Recomendadas

Os seguintes Harley-Davidson Genuine Motor Accessories são recomendados para a manutenção e a limpeza apropriadas:

- Harley[®] Bright[™] Chrome Cleaner (94683-99) (não deve ser utilizado no kit 40900112)
- Harley[®] Glaze[™] Polish and Sealant (99701-84)
- Escova para roda e raios Harley[®] (43078-99)
- Limpa roda e pneu Harley-Davidson[®] (94658-98)
- Protetor de alumínio exposto Harley[®] Preserve (99845-07)

Tabela 1. Adaptação das ferragens da roda dentada e disco traseiros

Hardware	Adaptação
Parafusos do disco traseiro (selecione as ferragens originais ou cromadas)	
5 parafusos originais do disco (43567-92)	Todos os modelos
Kit de parafusos cromados (46647-05) inclui 5 parafusos	Todos os modelos
Parafusos da roda dentada traseira (selecione as ferragens originais ou cromadas)	
5 parafusos da roda dentada, originais (3109)	Dyna e Softail ano 2007 e posteriores, Touring ano 2007
Kit de parafusos cromados (94773-07) inclui 5 parafusos e arruelas	Dyna e Softail ano 2007 e posteriores
5 parafusos da roda dentada, originais (3737A)	Dyna ano 2000 a 2005, Softail ano 2000 a 2006, Touring ano 2004 a 2006
Kit de parafusos cromados (94773-00A) inclui 5 parafusos e arruelas	Dyna ano 2000 a 2005, Softail ano 2000 a 2006
5 parafusos da roda dentada, originais (3814)	Touring ano 2008
5 parafusos da roda dentada, originais (3873)	Dyna ano 2006
5 parafusos da roda dentada, originais (3899)	Touring ano 2000 a 2003, Sportster ano 2001 e posteriores (exceto os modelos japoneses)
5 parafusos da roda dentada, originais (40439-01)	VRSC ano 2002 a 2006 e VRSCR ano 2007
5 parafusos da roda dentada, originais (4552)	VRSC ano 2007 e posteriores (exceto os modelos VRSCR e VRSCSE)
Arruelas da roda dentada traseira	

Tabela 1. Adaptação das ferragens da roda dentada e disco traseiros

Hardware	Adaptação
5 arruelas da roda dentada, originais (6516HW)	Dyna, Softail e Touring ano 2006 e anteriores, e modelos Sportster ano 2000 e posteriores (exceto os modelos japoneses)
5 arruelas da roda dentada, originais (7039)	VRSC ano 2002 e posteriores

INSTALAÇÃO

NOTA

Ao proceder à montagem de pneus em rodas pintadas, utilize protetores de plástico nas ferramentas de montagem e nas garras de desmontagem de pneus.

Ao proceder à montagem de pneus, aplique lubrificante de pneus, à vontade, na roda e no pneu.

Para remover os pneus, coloque inserções de plástico entre a jante e o pneu, depois de levantar um pouco o rebordo, a fim de criar uma abertura suficientemente grande para permitir a entrada das garras de desmontagem de pneus.

Antes de remover ou instalar a roda, terá de retirar a pinça do travão traseiro. O contrapino ou a presilha de mola para a porca do eixo têm de ser substituídos. Os artigos podem ser adquiridos à parte em qualquer concessionário Harley-Davidson. Para obter o número de peça correto, consulte um concessionário.

1. Remova o conjunto da roda traseira existente. Guarde o eixo, a porca do eixo, o disco de travão e os espaçadores da roda para a instalação do kit. Consulte o Manual de Serviço.

NOTA

Instale a haste curta da válvula (43157-83A) incluída no kit de instalação. Descarte todas as outras hastes de válvulas.

2. Ver Figura 1 . Instale o conjunto da haste de válvula (H) na roda. Consulte o Manual de Serviço.

AVISO

Não reutilize os parafusos dos discos/rotores de travões. A reutilização destes parafusos pode causar perda de torque e danos aos componentes dos travões. (00319c)

AVISO

Não reutilize os parafusos de montagem da roda dentada. A reutilização dos parafusos de montagem originais da roda dentada poderá resultar na perda de torque de aperto e em danos na roda dentada e/ou no conjunto da correia. (00480b)

3. Monte os componentes do kit de instalação da roda e instale o disco de travão de fábrica e a cremalheira na roda, utilizando a tabela de peças de reposição adequada. Consulte o Manual de Serviço.
4. Instale o rolamento principal utilizando uma Ferramenta de Remoção e Instalação de Rolamentos. Consulte o Manual de Serviço. A(s) ranhura(s) maquinada(s) indicam o lado principal do rolamento.

NOTA

Instale o pneu adequado (comprado à parte).

Se a roda tiver um autocolante com um ponto amarelo colado na jante, oriente o pneu de forma a que o ponto branco fique de frente para o autocolante. Se a roda tiver um autocolante com um ponto verde colado na jante, oriente o pneu de forma a que o ponto branco fique alinhado com o autocolante. Se a jante não tiver nenhum autocolante, consulte o manual de serviço de oficina.

5. Monte o pneu novo (comprado à parte) na roda. Consulte o Manual de Serviço.
6. Instale a roda traseira (1), o eixo e os espaçadores de fábrica no motociclo. Consulte o Manual de Serviço.

MANUTENÇÃO E LIMPEZA

As peças cromadas devem ser limpas regularmente para que mantenham o seu brilho original.

1. Limpe as superfícies da roda com sujeira pesada usando o Limpa roda e pneu Harley-Davidson aplicado com a Escova para roda e raios Harley.
2. Limpe completamente o cromado com um limpador de cromados de boa qualidade, como o Limpador de cromados Harley Bright.
3. Após limpar e polir, vede o acabamento com um selante de boa qualidade, como o Polidor e vedante Harley Glaze.

PEÇAS DE REPOSIÇÃO



Figura 1. Peças de reposição: Roda Agitador Traseira (ilustração de uma roda de 18 polegadas)

Tabela 2. Conteúdo do kit da roda e peças de reposição

Kit	Item	Descrição (quantidade)	Núm. ref.
40225-10, 47951-10, 47951-10A, 40900112, 40900459	1	Roda	Não é vendido separadamente
Indicador visual mencionado no texto:			
	4	Ranhura usinada (todas as rodas)	

Tabela 3. Kit de instalação da roda TRASEIRA com rolamento de 25 mm (41456-08C)

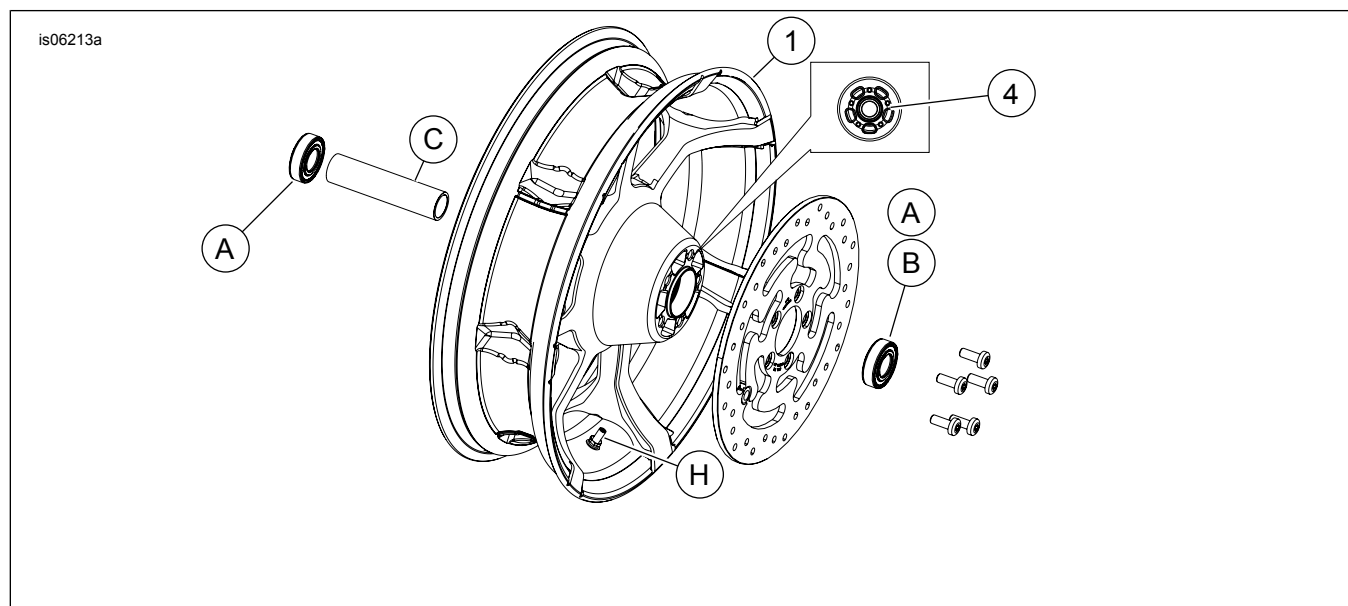
Kit de instalação da roda TRASEIRA com rolamento de 25 mm (41456-08C)		Item (quantidade usada e descrição)									
Adaptação	Tamanho da roda	A	C	D	E	F	H	I	J		
FLT ano 2009 e posteriores sem ABS	16 x 5,0 pol.	2	1	0	0	0	*	*	*		
FLT ano 2009 e posteriores sem ABS	18 x 5,0 pol.	2	1	0	0	0	*	*	0		
VRSCD ano 2008 sem ABS	18 x 5,5 pol.	2	0	0	1	**	*	*	0		
Modelos FXSB de 2013 e posteriores, e modelos FXCW/C de 2008 e posteriores sem ABS	18 x 8,0 pol.	2	0	1	0	0	*	*	0		
VRSCAW, VRSCDX e VRSCF ano 2008 e posteriores sem ABS	18 x 8,0 pol.	2	0	0	1	**	*	*	0		
Os kits de instalação são projetados para funcionar com vários acessórios e estilos diferentes de rodas. Contacte um concessionário Harley-Davidson para verificar se os kits de instalação e da roda foram projetados e aprovados para a motocicleta em que estão sendo instalados.		A	Rolamento, normal (2)							9276A	
NOTAS:		C	Luva do eixo							41349-07	
*Veja NOTA acima da etapa de instalação da válvula em INSTALAÇÃO para determinar que haste da válvula usar para o seu kit específico. Descarte a(s) outra(s) haste(s) de válvula.		D	Luva do eixo							41358-08	
**Veja INSTALAÇÃO para determinar se há necessidade de colocar pastilha.		E	Luva do eixo							43704-08	
Pastilha do rolamento instalada sob o rolamento primário.		F	Pastilha do rolamento							41447-08	
		H	Haste da válvula, curta							43157-83A	
		I	Haste da válvula, comprida							43206-01	
		J	Haste da válvula, passagem direta							40999-87	

Tabela 4. Kit de instalação da roda TRASEIRA com rolamento ABS de 25 mm (41453-08C)

Kit de instalação da roda TRASEIRA com rolamento ABS de 25 mm (41453-08C)		Item (quantidade usada e descrição)									
Adaptação	Tamanho da roda	A	B	C	D	E	F	G	H	I	J
FLT ano 2008 com ABS	16 x 3,0 pol.	1	1	0	1	0	0	1	*	*	0
Modelos XL de 2014 e posteriores (exceto as versões 883L de 2014 e posteriores)	16 x 3,0 pol.	1	1	0	1	0	0	1	*	*	0
FLT anos 2009 e posteriores com ABS	16 x 5,0 pol.	1	1	1	0	0	0	0	*	*	*
FLT anos 2009 e posteriores com ABS	18 x 5,0 pol.	1	1	1	0	0	0	0	*	*	0

Tabela 4. Kit de instalação da roda TRASEIRA com rolamento ABS de 25 mm (41453-08C)

Kit de instalação da roda TRASEIRA com rolamento ABS de 25 mm (41453-08C)		Item (quantidade usada e descrição)										
Adaptação	Tamanho da roda	A	B	C	D	E	F	G	H	I	J	
VRSCDa ano 2008 com ABS	18 x 5,5 pol.	1	1	0	0	1	**	0	*	*	0	
VRSCAWa, VRSCDXa, VRSCXa e VRSCFa anos 2008 e posteriores com ABS	18 x 8,0 pol.	1	1	0	0	1	**	0	*	*	0	
Os kits de instalação são projetados para funcionar com vários acessórios e estilos diferentes de rodas. Contacte um concessionário Harley-Davidson para verificar se os kits de instalação e da roda foram projetados e aprovados para a motocicleta em que estão sendo instalados. NOTAS: *Veja <i>NOTA</i> acima da etapa de instalação da válvula em INSTALAÇÃO para determinar que haste da válvula usar para o seu kit específico. Descarte a(s) outra(s) haste(s) de válvula. **Rolamento primário. O rolamento deve ser instalado com o lado vermelho voltado para a roda. ***Pastilha do rolamento instalada sob o rolamento primário.	A	Rolamento, normal								9276A		
	B	Rolamento, ABS**								9252		
	C	Luva do eixo								41349-07		
	D	Luva do eixo								41900-08		
	E	Luva do eixo								43704-08		
	F	Pastilha do rolamento***								41447-08		
	G	Pastilha do rolamento***								43904-08		
	H	Haste da válvula, curta								43157-83A		
I	Haste da válvula, comprida								43206-01			
J	Haste da válvula, passagem direta								40999-87			