



INSTRUCCIONES

J04979

2021-01-20



RUEDAS DEL AGITADOR TRASERAS

GENERAL

▲ ADVERTENCIA

Solamente debe instalar las ruedas y los kits de instalación aprobados para su modelo de motocicleta. Contacte un concesionario Harley-Davidson para verificar la adaptación. La instalación de ruedas y kits de instalación que no hacen juego o la instalación de ruedas no aprobadas para su modelo puede ocasionar la pérdida del control y causar la muerte o lesiones graves. (00610c)

Números de kit

40225-10, 47951-10, 47951-10A, 40900112, 40900459

Modelos

Para información sobre accesorios del modelo, consulta el Catálogo de venta al detalle de P&A (piezas y accesorios) o la sección de Piezas y Accesorios de www.harley-davidson.com (solo en inglés).

Contenido del kit

Vea Figura 1 y las Tablas de piezas de servicio.

Piezas adicionales necesarias

Para la instalación correcta de este kit, es necesaria la compra por separado de un neumático (44006-09).

Este kit incluye solamente la rueda Custom.

La instalación correcta de este kit requiere la compra por separado de las siguientes piezas, las cuales están disponibles en un concesionario Harley-Davidson:

- Kit de instalación de la rueda (Consulta Tabla 3 y Tabla 4 para determinar el kit de instalación necesario).
- Tornillos del disco de freno (vea Tabla 1 para determinar los elementos de sujeción adecuados).
- Tornillos de rueda dentada trasera (vea Tabla 1 para determinar los elementos de sujeción adecuados). Consulte los elementos de sujeción de la rueda dentada cromada en el catálogo de venta al detalle de P&A (piezas y accesorios).
- Extractor e instalador de cojinetes de rueda (94134-09)

▲ ADVERTENCIA

La seguridad del motociclista y del pasajero dependen de la instalación correcta de este kit. Use los procedimientos correspondientes en el Manual de servicio. Si el procedimiento no está dentro de sus capacidades o no tiene las herramientas correctas, pida a un concesionario Harley-Davidson que realice la instalación. La instalación incorrecta de este kit podría causar la muerte o lesiones graves. (00333b)

NOTA

Esta hoja de instrucciones hace referencia a la información del Manual de servicio. Para esta instalación se requiere un Manual de servicio del modelo de su motocicleta. Este manual está disponible en un concesionario Harley-Davidson.

Piezas adicionales recomendadas

Los siguientes accesorios Harley-Davidson Genuine Motor Accessories se recomiendan para el mantenimiento y la limpieza correctos:

- Limpiador de cromo Harley® Bright®™ (94683-99) (no es para usar con el kit 40900112)
- Pulidor y sellador Harley® Glaze™ (99701-84)
- Cepillo para ruedas y rayos Harley® (43078-99)
- Limpiador de ruedas y neumáticos Harley-Davidson® (94658-98)
- Protector de aluminio descubierto Harley® Preserve (99845-07)

Tabla 1. Adaptación de los elementos de sujeción del disco y rueda dentada traseros

Elementos de sujeción	Montaje
Tornillos del disco trasero (seleccione elementos de sujeción de fábrica o cromados)	
5 tornillos del disco de fábrica (43567-92)	Todos los modelos
Kit de tornillos cromados (46647-05) incluye 5 tornillos	Todos los modelos
Tornillos de la rueda dentada trasera (seleccione elementos de sujeción de fábrica o cromados)	
5 tornillos de rueda dentada, de fábrica (3109)	Dyna y Softail de 2007 y posteriores, Touring de 2007
Kit de tornillos cromados (94773-07) incluye 5 tornillos y arandelas	Dyna y Softail de 2007 y posteriores
5 tornillos de rueda dentada, de fábrica (3737A)	Dyna 2000 a 2005, Softail 2000 a 2006, Touring 2004 a 2006
Kit de tornillos cromados (94773-00A) incluye 5 tornillos y arandelas	Dyna 2000 a 2005, Softail 2000 a 2006
5 tornillos de rueda dentada, de fábrica (3814)	Touring de 2008
5 tornillos de rueda dentada, de fábrica (3873)	Dyna de 2006
5 tornillos de rueda dentada, de fábrica (3899)	Touring 2000 a 2003, Sportster de 2001 y posteriores (excepto los modelos para Japón)
5 tornillos de rueda dentada, de fábrica (40439-01)	Modelos VRSC 2002 a 2006 y VRSCR de 2007



Tabla 1. Adaptación de los elementos de sujeción del disco y rueda dentada traseros

Elementos de sujeción	Montaje
5 tornillos de rueda dentada, de fábrica (4552)	Modelos VRSC de 2007 y posteriores (excepto los modelos VRSCR y VRSC-SE)
Arandelas de la rueda dentada trasera	
5 arandelas de la rueda dentada, de fábrica (6516HW)	Modelos Dyna, Softail y Touring de 2006 y anteriores y Sportster de 2000 y posteriores (excepto los modelos para Japón)
5 arandelas de la rueda dentada, de fábrica (7039)	VRSC de 2002 y posteriores

INSTALACIÓN

NOTA

Use protectores de plástico en las abrazaderas del aro y en las herramientas de montaje de los neumáticos cuando monte un neumático en una rueda pintada.

Cuando monte neumáticos, aplique una cantidad abundante de lubricante para neumáticos a la rueda y al neumático.

Para quitar los neumáticos, use insertos de plástico entre el aro y el neumático después de separar el reborde para crear un espacio libre lo suficientemente grande para que se puedan introducir las abrazaderas del aro.

Antes de extraer o instalar la rueda, debe extraerse la mordaza del freno trasero. El pasador de chaveta o la presilla de resorte para la tuerca del eje deben ser reemplazados. Estos están disponibles para la compra por separado en un concesionario Harley-Davidson. Consulte el número de pieza correcto con un concesionario.

1. Quite el conjunto existente de la rueda trasera. Guarde el eje, la tuerca del eje, el disco de freno y los espaciadores de rueda para la instalación del kit. Consultar el manual de servicio.

NOTA

Instale el vástago de la válvula corto (43157-83A) incluido en el kit de instalación. Deseche todos los demás vástagos de las válvulas.

2. Ver Figura 1 . Instale el conjunto del vástago de la válvula (H) en la rueda. Consultar el manual de servicio.

AVISO

No vuelva a usar los tornillos del disco/rotor del freno. Volver a usar estos tornillos puede causar la pérdida del par de torsión y daño en los componentes de los frenos. (00319c)

AVISO

No vuelva a usar los tornillos de montaje de la rueda dentada. Volver a usar los tornillos de montaje de la rueda dentada puede causar la pérdida del par de torsión y dañar la rueda dentada y/o el conjunto de la correa. (00480b)

3. Arme los componentes del kit de instalación de la rueda, el disco de freno de fábrica y la rueda dentada en la rueda usando la tabla correspondiente de piezas de servicio. Consultar el manual de servicio.
4. Instale el cojinete primario con un extractor e instalador de cojinetes de rueda. Consultar el manual de servicio. La(s) ranura(s) maquinada(s) indica(n) el lado del cojinete primario.

NOTA

Instale el neumático requerido (comprado por separado).

Si la rueda tiene una calcomanía de punto amarillo en el aro, oriente el neumático para que el punto blanco esté en la posición opuesta a la calcomanía. Si la rueda tiene una calcomanía de punto verde en el aro, oriente el neumático para que el punto blanco esté alineado con la calcomanía. Si no hay calcomanía con un punto en el aro, vea el Manual de servicio.

5. Monte el neumático nuevo (comprado por separado) a la rueda. Consultar el manual de servicio.
6. Instale la rueda trasera (1), el eje de fábrica, la rueda dentada y los espaciadores de fábrica en la motocicleta. Consultar el manual de servicio.

MANTENIMIENTO Y LIMPIEZA

Las piezas cromadas deben recibir mantenimiento regular para que conserven el brillo y lustre original.

1. Limpie las superficies muy sucias de las ruedas usando el Limpiador de ruedas y neumáticos Harley-Davidson, aplicado con el cepillo para ruedas y rayos Harley.
2. Limpie completamente el cromo con un limpiador de cromo de buena calidad, como el limpiador de cromo Harley Bright.
3. Después de limpiar y pulir, selle el acabado con un sellador de buena calidad, como el Pulidor y sellador Harley Glaze.

PIEZAS DE SERVICIO



Figura 1. Piezas de servicio: Rueda del Agitador Trasera (se muestran 18 pulgadas)

Tabla 2. Contenido del Kit de piezas de servicio y rueda

Kit	Artículo	Descripción (cantidad)	Número de pieza
40225-10, 47951-10, 47951-10A, 40900112, 40900459	1	Rueda	No se vende por separado
Indicador visual mencionado en el texto:			
	4	Ranura maquinada (todas las ruedas)	

Tabla 3. Kit de instalación del cojinete de 25 mm de la rueda TRASERA (41456-08C)

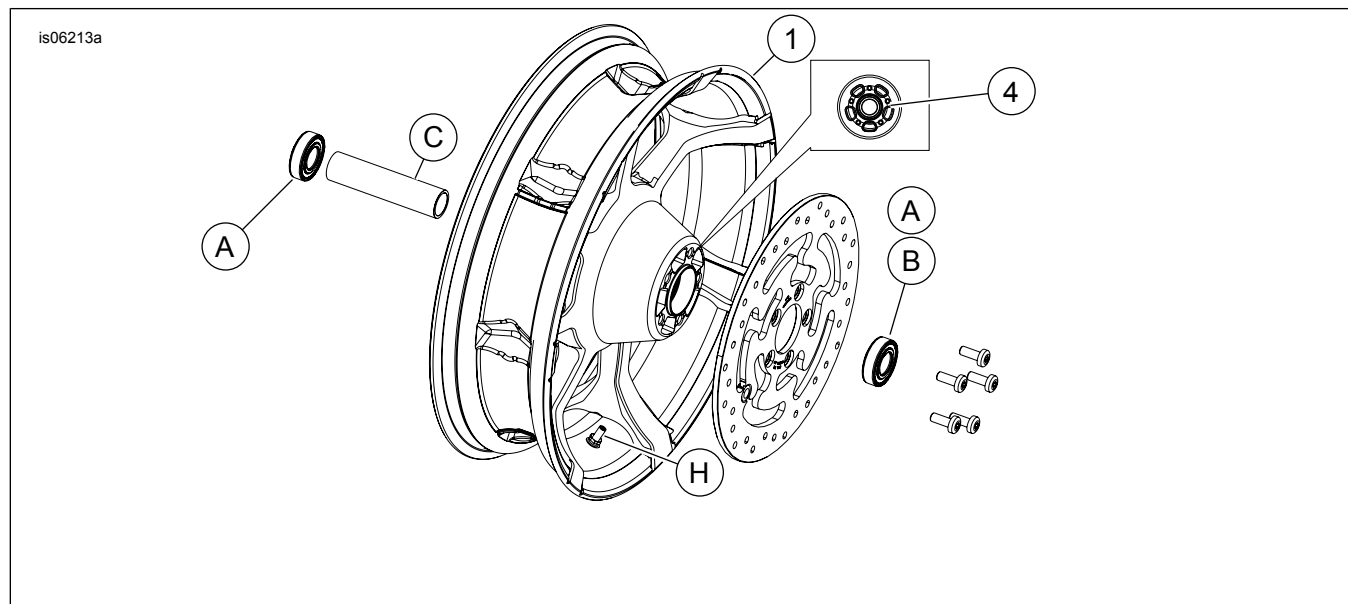
Kit de instalación del cojinete de 25 mm de la rueda TRASERA (41456-08C)		Artículo (cantidad usada y descripción)									
Montaje	Medida de la rueda	A	C	D	E	F	H	I	J		
FLT de 2009 y posteriores sin ABS	16 x 5,0 pulg.	2	1	0	0	0	*	*	*		
FLT de 2009 y posteriores sin ABS	18 x 5,0 pulg.	2	1	0	0	0	*	*	0		
VRSCD de 2008 sin ABS	18 x 5,5 pulg.	2	0	0	1	**	*	*	0		
FXSB 2013 y posteriores, FXCW/C 2008 y posteriores sin ABS	18 x 8,0 pulg.	2	0	1	0	0	*	*	0		
VRSCAW, VRSCDX y VRSCF de 2008 y posteriores sin ABS	18 x 8,0 pulg.	2	0	0	1	**	*	*	0		
Los kits de instalación están diseñados para funcionar con muchos estilos y adaptaciones diferentes de ruedas. Contacte un concesionario Harley-Davidson para verificar si los kits de rueda e instalación están diseñados y aprobados para la motocicleta en la que están siendo instalados.		A	Cojinete, regular (2)							9276A	
NOTAS:		C	Funda del eje							41349-07	
*Vea la NOTA anterior al paso de instalación en INSTALACIÓN para establecer cuál vástago de la válvula debe usar para su kit específico. Deseche el (los) otro(s) vástago(s) de la(s) válvula(s).		D	Funda del eje							41358-08	
**Para establecer si es necesaria la calza vea INSTALACIÓN.		E	Funda del eje							43704-08	
Calza del cojinete instalada debajo del cojinete primario.		F	Calza del cojinete							41447-08	
		H	Vástago de la válvula, corto							43157-83A	
		I	Vástago de la válvula, largo							43206-01	
		J	Vástago de la válvula, de empuje							40999-87	

Tabla 4. Kit de instalación del cojinete de 25 mm de la rueda TRASERA con ABS (41453-08C)

Kit de instalación del cojinete de 25 mm de la rueda TRASERA con ABS (41453-08C)		Artículo (cantidad usada y descripción)									
Montaje	Medida de la rueda	A	B	C	D	E	F	G	H	I	J
FLT de 2008 con ABS	16 x 3,0 pulg.	1	1	0	1	0	0	1	*	*	0
XL con ABS 2014 y posterior (excepto 2014 y 883L posterior)	16 x 3,0 pulg.	1	1	0	1	0	0	1	*	*	0
FLT de 2009 y posteriores con ABS	16 x 5,0 pulg.	1	1	1	0	0	0	0	*	*	*

Tabla 4. Kit de instalación del cojinete de 25 mm de la rueda TRASERA con ABS (41453-08C)

Kit de instalación del cojinete de 25 mm de la rueda TRASERA con ABS (41453-08C)		Artículo (cantidad usada y descripción)									
Montaje	Medida de la rueda	A	B	C	D	E	F	G	H	I	J
FLT de 2009 y posteriores con ABS	18 x 5,0 pulg.	1	1	1	0	0	0	0	*	*	0
VRSCDa de 2008 con ABS	18 x 5,5 pulg.	1	1	0	0	1	**	0	*	*	0
VRSCAWa, VRSCDXa, VRSCXa y VRSCFa de 2008 y posteriores con ABS	18 x 8,0 pulg.	1	1	0	0	1	**	0	*	*	0
Los kits de instalación están diseñados para funcionar con muchos estilos y adaptaciones diferentes de ruedas. Contacte un concesionario Harley-Davidson para verificar si los kits de rueda e instalación están diseñados y aprobados para la motocicleta en la que están siendo instalados. NOTAS: *Vea la <i>NOTA</i> anterior al paso de instalación en <i>INSTALACIÓN</i> para establecer cuál vástago de la válvula debe usar para su kit específico. Deseche el (los) otro(s) vástago(s) de la(s) válvula(s). **Cojinete primario. El cojinete se debe instalar con el lado rojo orientado hacia la rueda. ***Calza del cojinete instalada debajo del cojinete primario.	A	Cojinete, regular								9276A	
	B	Cojinete, ABS**								9252	
	C	Funda del eje								41349-07	
	D	Funda del eje								41900-08	
	E	Funda del eje								43704-08	
	F	Calza del cojinete***								41447-08	
	G	Calza del cojinete***								43904-08	
	H	Vástago de la válvula, corto								43157-83A	
	I	Vástago de la válvula, largo								43206-01	
	J	Vástago de la válvula, de empuje								40999-87	