



INSTRUCCIONES

J04979

2021-01-20



RUEDAS AGITADOR DELANTERAS

GENERALIDADES

⚠ ¡ADVERTENCIA

Instale solo ruedas y kits de instalación aprobados para el modelo de su motocicleta. Póngase en contacto con un concesionario de Harley-Davidson para verificar el acoplamiento. Las ruedas y kits de instalación que no corresponden a su motocicleta o instalar ruedas no aprobadas para su modelo puede causar pérdida de control, lo que podría resultar en lesiones graves o la muerte. (00610c)

Número de kit

40225-10, 47951-10, 47951-10A, 40900112, 40900459

Modelos

Para obtener información de la adaptación a los modelos, vea el catálogo de venta al detalle de P&A (piezas y accesorios) o la sección Piezas y accesorios en www.harley-davidson.com (inglés solamente).

Contenido del kit

Vea Figura 1 y las Tablas de piezas de servicio.

Piezas adicionales necesarias

La instalación correcta de este kit requiere la compra por separado del neumático (44006-09).

Este kit incluye una rueda personalizada solamente.

La instalación correcta de estos kits requiere la compra por separado de las siguientes piezas, disponibles en distribuidores Harley-Davidson.

- Kit de instalación de la rueda (vea Tabla 3 y Tabla 4 para determinar el kit de instalación requerido).
- Tornillos del disco de freno (vea Tabla 1 para determinar los elementos de sujeción adecuados).
- Tornillos de rueda dentada trasera (vea Tabla 1 para determinar los elementos de sujeción adecuados). Consulte los elementos de sujeción de la rueda dentada cromada en el catálogo de venta al detalle de P&A.
- Extractor e instalador de cojinetes de ruedas (94134-09)

⚠ ¡ADVERTENCIA

La seguridad del motociclista y del pasajero dependen de la instalación correcta de este kit. Use los procedimientos correspondiente del Manual de servicio. Si el procedimiento no está dentro de sus capacidades o si no tiene las herramientas correctas, pida a un concesionario Harley-Davidson que realice la instalación. La instalación incorrecta de este kit podría resultar en lesiones graves o la muerte. (00333b)

NOTA

Esta hoja de instrucciones hace referencia a la información del Manual de servicio. Para esta instalación se requiere un Manual de servicio del modelo de su motocicleta. Este manual está disponible en un concesionario Harley-Davidson.

Piezas adicionales recomendadas

Los siguientes accesorios Harley-Davidson Genuine Motor Accessories se recomiendan para el mantenimiento y la limpieza correctos:

- Limpiador de cromo Harley® Bright®™ (94683-99) (no es para usar con el kit 40900112)
- Pulidor y sellador Harley® Glaze™ (99701-84)
- Cepillo de rueda y radio Harley® (43078-99)
- Limpiador de ruedas y neumáticos Harley-Davidson® (94658-98)
- Protector de aluminio descubierto Harley® Preserve (99845-07)

Tabla 1. Elementos de sujeción para montaje de disco trasero y rueda dentada

Elementos de sujeción	Montaje
Tornillos del disco trasero (seleccione elementos de sujeción de fábrica o cromados)	
5 tornillos estándar de disco (43567-92)	Todos los modelos
Kit de tornillos de cromo (46647-05) con 5 tornillos	Todos los modelos
Tornillos de la rueda dentada trasera (seleccione elementos de sujeción de fábrica o cromados)	
5 tornillos de rueda dentada, estándar (3109)	Dyna y Softail 2007 y posteriores, Touring 2007
Kit de tornillos de cromo (94773-07) con 5 tornillos y arandelas	Dyna y Softail 2007 y posteriores
5 tornillos de rueda dentada, estándar (3737A)	Dyna 2000-2005, Softail 2000-2006, Touring 2004-2006
Kit de tornillos de cromo (94773-00A) con 5 tornillos y arandelas	Dyna 2000-2005, Softail 2000-2006
5 tornillos de rueda dentada, estándar (3814)	Touring 2008
5 tornillos de rueda dentada, estándar (3873)	Dyna 2006
5 tornillos de rueda dentada, estándar (3899)	Touring 2000-2003 Sportster 2001 y posteriores (excepto modelos japoneses)
5 tornillos de rueda dentada, estándar (40439-01)	Modelos VRSC 2002-2006 y VRSCR 2007
5 tornillos de rueda dentada, estándar (4552)	Modelos VRSC 2007 y posteriores (excepto modelos VRSCR y VRSCSE)
Arandelas de la rueda dentada trasera	



Tabla 1. Elementos de sujeción para montaje de disco trasero y rueda dentada

Elementos de sujeción	Montaje
5 arandelas de rueda dentada, estándar (6516HW)	Modelos Dyna, Softail y Touring 2006 y anteriores, Sportster 2000 y posteriores (excepto modelos japoneses)
5 arandelas de rueda dentada, estándar (7039)	VRSC 2002 y posteriores

INSTALACIÓN

NOTA

Utilice protectores de plástico en las herramientas de montaje de neumáticos y las abrazaderas de llanta al montar un neumático en una rueda pintada.

Al montar neumáticos, utilice abundante lubricante de neumáticos en la rueda y el neumático.

Para la extracción de neumáticos, utilice inserciones de plástico entre la llanta y el neumático después de romper el cordón para crear un espacio lo suficientemente grande como para que las abrazaderas de la llanta entren.

Antes de retirar o instalar la rueda, se deben retirar las pinzas de freno trasero. El perno cónico o clip de resorte para la tuerca del eje debe reemplazarse. Ambos se pueden comprar en un concesionario Harley-Davidson. Consulte a un concesionario el número de pieza correcto.

1. Quite el conjunto de la rueda trasera. Guarde el eje, la tuerca del eje, el disco de freno y los espaciadores de rueda para la instalación del kit. Vea el Manual de servicio.

NOTA

Instale el vástago de la válvula corto (43157-83A) incluido en el kit de instalación. Descarte todos los otros vástagos de la válvula.

2. Vea Figura 1. Instale el conjunto del vástago de la válvula (H) en la rueda. Vea el Manual de servicio.

AVISO

No vuelva a usar los tornillos del disco/rotor del freno. Volver a usar estos tornillos puede causar la pérdida del par de torsión y daño en los componentes de los frenos. (00319c)

AVISO

No vuelva a usar los tornillos de montaje de la rueda dentada. Volver a usar los tornillos de montaje de la rueda dentada puede causar la pérdida del par de torsión y dañar la rueda dentada y/o el conjunto de la correa. (00480b)

3. Ensamble en la rueda los componentes del kit de instalación de la rueda, el disco de freno de fábrica y la rueda dentada utilizando la tabla adecuada de piezas de recambio. Vea el Manual de servicio.
4. Instale el rodamiento principal con un extractor de cojinetes de ruedas y un instalador. Vea el Manual de servicio. La(s) ranura(s) maquinada(s) indica el lado del cojinete primario.

NOTA

Instale solamente el neumático requerido (compra por separado).

Si la rueda tiene una calcomanía con un punto amarillo en el aro, oriente el neumático para que el punto blanco esté en la posición opuesta a la calcomanía. Si la rueda tiene una calcomanía con un punto verde en el aro, oriente el neumático para que el punto blanco esté alineado con la calcomanía. Si no hay pegatina de puntos de llanta, consulte el manual de servicio.

5. Monte el neumático nuevo (comprado por separado) a la rueda. Vea el Manual de servicio.
6. Instale la rueda trasera (1), el eje de fábrica y los espaciadores de fábrica en la motocicleta. Vea el Manual de servicio.

MANTENIMIENTO Y LIMPIEZA

Las piezas cromadas deben recibir mantenimiento regularmente para que conserven el brillo y el lustre original.

1. Limpie las superficies muy sucias de las ruedas usando el limpiador de ruedas y neumáticos Harley-Davidson, aplicado con el cepillo para ruedas y radios Harley.
2. Limpie cuidadosamente el cromo con un limpiador de cromo de buena calidad, como el limpiador Harley Bright Chrome
3. Después de limpiar y pulir, selle el acabado con un sellador de buena calidad, como el pulidor y sellador Harley Glaze Polish and Sealant

PIEZAS DE SERVICIO



Figura 1. Piezas de servicio: Ruedas agitador delanteras (se muestran 18 pulgadas)

Tabla 2. Piezas de servicio y contenido del kit de la rueda

Kit	Artículo	Descripción (Cantidad)	Número de pieza
40225-10, 47951-10, 47951-10A, 40900112, 40900459	1	Rueda	No se vende por separado
Indicador visual mencionado en el texto:			
	4	Ranura maquinada (todas las ruedas)	

Tabla 3. Kit de instalación del cojinete de 25 mm para rueda TRASERA (41456-08C)

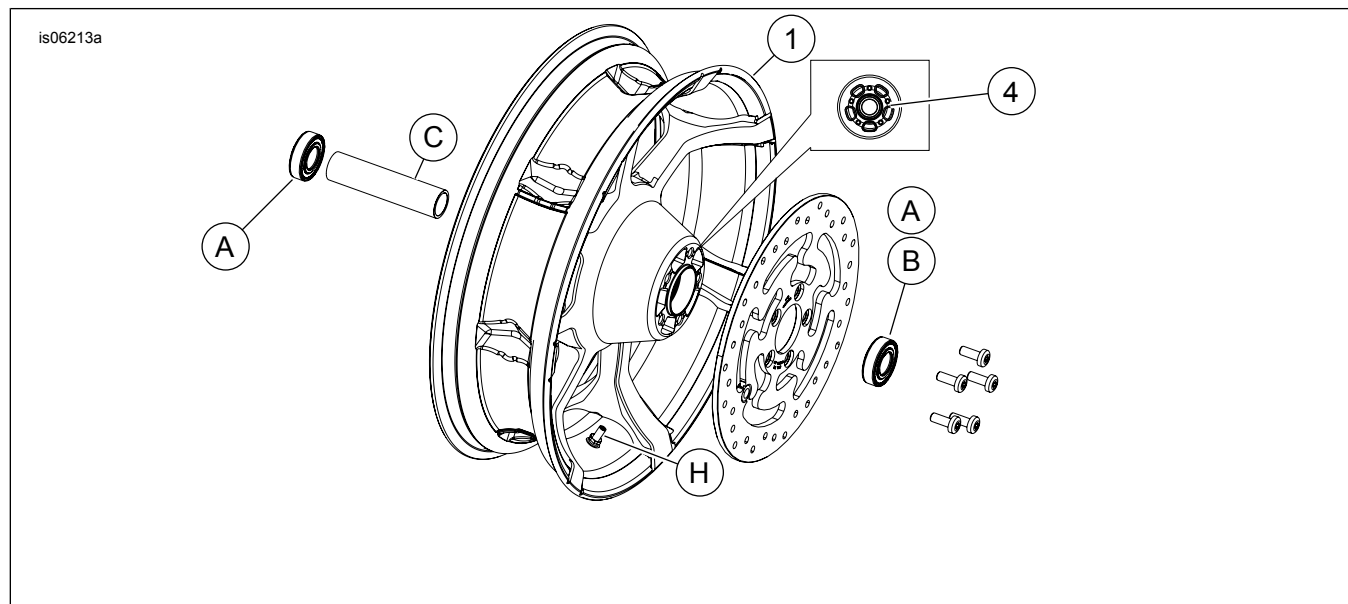
Kit de instalación del cojinete de 25 MM para rueda TRASERA (41456-08C)		Artículo (cantidad utilizada y descripción)									
Montaje	Tamaño de la rueda	A	C	D	E	F	H	I	J		
FLT 2009 y posteriores sin ABS	16 x 5,0 pulg.	2	1	0	0	0	*	*	*		
FLT 2009 y posteriores sin ABS	18 x 5,0 pulg.	2	1	0	0	0	*	*	0		
VRSCD 2008 sin ABS	18 x 5,5 pulg.	2	0	0	1	**	*	*	0		
2013 y posteriores FXSB, 2008 y posteriores FXCW/C sin ABS	18 x 8,0 pulg.	2	0	1	0	0	*	*	0		
VRSCAW, VRSCDX y VRSCF 2008 y posteriores sin ABS	18 x 8,0 pulg.	2	0	0	1	**	*	*	0		
Los kits de instalación se han diseñado para funcionar con muchos estilos y acoplamientos de ruedas diferentes. Contacte con un distribuidor de Harley-Davidson para confirmar que la rueda y los kits de instalación están diseñados y aprobados para la motocicleta en la que se van a instalar.		A	Cojinete, regular (2)							9276A	
NOTAS:		C	Cubierto del eje							41349-07	
* Vea arriba la NOTA del paso de instalación de válvula en INSTALACIÓN para determinar qué vástago de la válvula debe usar par su kit específico. Descarte otros vástagos de la válvula.		D	Cubierto del eje							41358-08	
** Vea INSTALACIÓN para determinar si es necesaria la pastilla de reglaje.		E	Cubierto del eje							43704-08	
*** Pastilla de reglaje del cojinete instalada bajo el cojinete primario.		F	Pastilla de reglaje de cojinete***							41447-08	
		H	Vástago de la válvula, corto							43157-83A	
		I	Vástago de la válvula, largo							43206-01	
		J	Vástago de la válvula, de empuje							40999-87	

Tabla 4. Kit de instalación del cojinete de 25 mm del ABS de la rueda TRASERA (41453-08C)

Kit de instalación del cojinete de 25 mm del ABS de la rueda TRASERA (41453-08C)		Artículo (cantidad utilizada y descripción)									
Montaje	Tamaño de la rueda	A	B	C	D	E	F	G	H	I	J
FLT 2008 con ABS	16 x 3,0 pulg.	1	1	0	1	0	0	1	*	*	0
2014 y posterior XL con ABS (excepto 2014 y posterior 883L)	16 x 3,0 pulg.	1	1	0	1	0	0	1	*	*	0
FLT 2009 y posteriores con ABS	16 x 5,0 pulg.	1	1	1	0	0	0	0	*	*	*

Tabla 4. Kit de instalación del cojinete de 25 mm del ABS de la rueda TRASERA (41453-08C)

Kit de instalación del cojinete de 25 mm del ABS de la rueda TRASERA (41453-08C)		Artículo (cantidad utilizada y descripción)									
Montaje	Tamaño de la rueda	A	B	C	D	E	F	G	H	I	J
FLT 2009 y posteriores con ABS	18 x 5,0 pulg.	1	1	1	0	0	0	0	*	*	0
VRSCDa 2008 con ABS	18 x 5,5 pulg.	1	1	0	0	1	**	0	*	*	0
VRSCAWa, VRSCDXa, VRSCXa y VRSCXa y VRSCFa 2008 y posteriores con ABS	18 x 8,0 pulg.	1	1	0	0	1	**	0	*	*	0
Los kits de instalación se han diseñado para funcionar con muchos estilos y acoplamientos de ruedas diferentes. Contacte con un distribuidor de Harley-Davidson para confirmar que la rueda y los kits de instalación están diseñados y aprobados para la motocicleta en la que se van a instalar. NOTAS: * Vea arriba la <i>NOTA</i> del paso de instalación de válvula en INSTALACIÓN para determinar qué vástago de la válvula debe usar par su kit específico. Descarte otros vástagos de la válvula. ** Cojinete principal. El lado rojo del cojinete debe instalarse hacia la rueda. *** Pastilla de reglaje del cojinete instalada bajo el cojinete primario.	A	Cojinete, regular								9276A	
	B	Cojinete, ABS**								9252	
	C	Cubierta del eje								41349-07	
	D	Cubierta del eje								41900-08	
	E	Cubierta del eje								43704-08	
	F	Pastilla de reglaje de cojinete***								41447-08	
	G	Pastilla de reglaje de cojinete***								43904-08	
	H	Vástago de la válvula, corto								43157-83A	
	I	Vástago de la válvula, largo								43206-01	
	J	Vástago de la válvula, de empuje								40999-87	