



ЗАДНИ ДЖАНТИ С АГИТАТОР

ОБЩИ

▲ ПРЕДУПРЕЖДЕНИЕ

Използвайте само колела и монтажни комплекти, одобрени за вашия модел мотоциклет. Свържете се с дилър на Harley-Davidson, за да потвърдят оборудването. Несъответствието между колелата и монтажните комплекти или монтирането на неодобрени колела за модела ви може да предизвика загуба на управление, което от своя страна би могло да доведе до смърт или сериозно нараняване. (00610c)

Номера на комплекти

40225-10, 47951-10, 47951-10A, 40900112, 40900459

Модели

За информация за съвместимост с модели вижте каталога за части и аксесоари или раздела Части и аксесоари на www.harley-davidson.com (само на английски).

Съдържание на комплекта

Вижте Figure 1 и таблиците с части за обслужване.

Нужни допълнителни части

За правилен монтаж на този комплект се изисква отделно закупуване на гума (44006-09).

Този комплект включва само колела по поръчка.

Правилното монтиране на този комплект изисква отделното закупуване на следните части, достъпни при дилър на Harley-Davidson:

- Комплект за монтаж на колело (Вижте Table 3 и Table 4 , за да определите необходимия комплект за монтаж).
- Винтове за спиращи дискове (Вижте Table 1 , за да определите подходящия хардуер.)
- Винтове за задно верижно зъбно колело (Вижте Table 1 , за да определите подходящия хардуер.) Вижте каталога за части и аксесоари за хардуера за хромирани зъбни колела.
- Приспособление за демонтаж и монтаж на лагер на колело (94134-09)

▲ ПРЕДУПРЕЖДЕНИЕ

Безопасността на водача и пътника зависи от правилното поставяне на този комплект. Следвайте съответните процедури в наръчника за обслужване. Ако сметнете, че не можете да извършите процедурата или не разполагате с правилните инструменти, свържете се с дилър на Harley-Davidson да извърши инсталирането. Неправилното поставяне на този комплект би могло да предизвика смърт или сериозно нараняване. (00333b)

NOTE

Тези инструкции се отнасят до информацията в сервисното ръководство. Сервисното ръководство за вашия модел мотоциклет е необходимо за този монтаж и е достъпно от дилър на Harley-Davidson.

Препоръчителни допълнителни части

Препоръчват се следните оригинални Harley-Davidson аксесоари за правилна поддръжка и почистване:

- Harley® Bright™ Chrome Cleaner (94683-99) (не се използва за комплект 40900112)
- Harley® Glaze™ Polish and Sealant (99701-84)
- Harley® Wheel and Spoke Brush (43078-99)
- Harley-Davidson® Wheel and Tire Cleaner (94658-98)
- Harley® Preserve Bare Aluminum Protectant (99845-07)

Таблица 1. Заден диск и хардуерен фитинг на верижно зъбно колело

Хардуер	Монтаж
Винтове за заден диск (изберете фабричен или хромиран хардуер)	
5 винта за фабрични дискове (43567-92)	Всички модели
Комплект хромирани винтове (46647-05) включва 5 винта	Всички модели
Винтове за задно верижно зъбно колело (изберете фабричен или хромиран хардуер)	
5 винта за верижно зъбно колело, фабрични (3109)	2007 г. и по-късни Dyna и Softail, 2007 г. Touring
Комплект хромирани винтове (94773-07) включва 5 винта и шайби	2007 г. и по-късни Dyna и Softail
5 винта за верижно зъбно колело, фабрични (3737A)	2000 г. - 2005 г. Dyna, 2000 г. - 2006 г. Softail, 2004 г. - 2006 г. Touring
Комплект хромирани винтове (94773-00A) включва 5 винта и шайби	2000 г. - 2005 г. Dyna, 2000 г. - 2006 г. Softail,
5 винта за верижно зъбно колело, фабрични (3814)	2008 г. Touring



Таблица 1. Заден диск и хардуерен фитинг на верижно зъбно колело

Хардуер	Монтаж
5 винта за верижно зъбно колело, фабрични (3873)	2006 г. Dyna
5 винта за верижно зъбно колело, фабрични (3899)	2000 г. - 2003 г. Touring, 2001 г. и по-късни Sportster (с изключение на модели за Япония)
5 винта за верижно зъбно колело, фабрични (40439-01)	2002 г. - 2006 г. VRSC и 2007 г. VRSCR модели
5 винта за верижно зъбно колело, фабрични (4552)	2007 г. и по-късни VRSC модели (с изключение на VRSCR и VRSCSE модели)
Шайби за задно верижно зъбно колело	
5 шайби за верижно зъбно колело, фабрични (6516HW)	2006 г. и по-ранни Dyna, Softail и Touring и 2000 г. и по-късни Sportster модели (с изключение на модели за Япония)
5 шайби за верижно зъбно колело, фабрични (7039)	2002 г. и по-късни VRSC

МОНТАЖ

NOTE

Използвайте пластмасови протектори на инструментите за монтаж на гумата и скобите на джантата, когато монтирате гума към боядисана джантата.

Когато монтирате гуми, използвайте обилно смазка за гуми за джантата и гумата.

При демонтаж на гумите използвайте пластмасови вложки между джантата и гумата след сваляне на борда, за да се създаде достатъчно голяма празнина, в която да влязат скобите на джантата.

Преди свалянето или монтирането на колелото трябва да бъде премахнат задният спирачен апарат. Шплинтовият щифт или пружинната скоба за осовата гайка трябва да бъдат заменени. Налични са за отделно закупуване от дилър на Harley-Davidson. Свържете се с дилър за правилния номер на част.

1. Свалете съществуващото задно верижно зъбно колело. Запазете оста, осовата гайка, спирачния диск и разделителите за колела за монтажния комплект. Вижте ръководството за обслужване.

NOTE

Монтирайте къс вентил (43157-83A) включен в монтажния комплект. Изхвърлете всички други вентили.

2. Вижте Figure 1 . Монтирайте вентила (H) на колелото. Вижте ръководството за обслужване.

ИЗВЕСТИЕ

Не използвайте повторно винтовете за спирачния диск/ротор. Повторното използване на тези винтове може да доведе до загуба на натягането и да повреди компоненти на спирачната система. (00319c)

ИЗВЕСТИЕ

Не използвайте повторно монтажните винтове за верижното колело. Повторното използване на монтажните винтове за верижното колело може да доведе до загуба на натягането и повреда на блока на верижното колело и/или ремъка. (00480b)

3. Сглобете компонентите на комплекта за монтаж на колелото, фабричния спирачен диск и верижното зъбно колело към колелото с помощта на подходящата таблица за части за обслужване. Вижте ръководството за обслужване.
4. Монтирайте основния лагер с приспособление за демонтаж и монтаж на лагер на колело. Вижте ръководството за обслужване. Машинният(те) канал(и) посочва(т) страната на основния лагер.

NOTE

Монтирайте съответната (отделно закупена) гума.

Ако колелото има стикер с жълта точка на джантата, ориентирайте гумата така, че бялата точка да е противоположна на стикера. Ако колелото има стикер със зелена точка на джантата, ориентирайте гумата така, че бялата точка да е подравнена със стикера. Ако няма стикер с точка на джантата, вижте сервизното ръководство.

5. Монтирайте нова гума (закупена отделно) към джантата. Вижте ръководството за обслужване.
6. Монтирайте задното колело (1), фабричния мост, верижното зъбно колело и фабричните разделители на мотоциклета. Вижте ръководството за обслужване.

ПОДДРЪЖКА И ПОЧИСТВАНЕ

Хромираните части трябва да се поддържат редовно, за да запазят оригиналния си блясък и гланц.

1. Почиствайте силно замърсените повърхности на колелото с помощта на Harley-Davidson Wheel and Tire Cleaner, приложен с Harley Wheel and Spoke Brush.
2. Старателно почистете хрома с висококачествен почистващ препарат за хром, като Harley Bright Chrome Cleaner.
3. След почистване и полиране, запечатайте покритието с висококачествен уплътнител, като Harley Glaze Polish and Sealant.

ЧАСТИ ЗА ОБСЛУЖВАНЕ

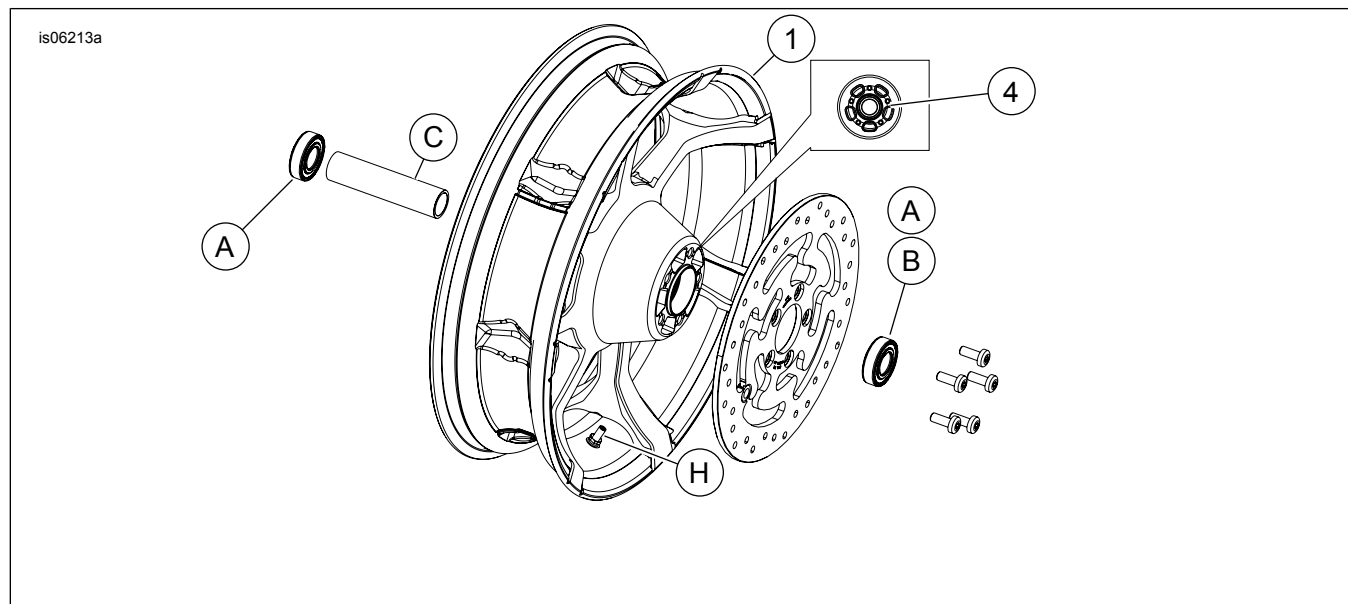

Фигура 1. Части за обслужване: Задна джанта с агитатор (показана е 18-инчова)

Таблица 2. Съдържание на комплекта за сервизни част и колело

Комплект	Елемент	Описание (Количество)	Номер на част
40225-10, 47951-10, 47951-10A, 40900112, 40900459	1	Джанта	Не се продава отделно
Визуален индикатор, споменат в текста:			
	4	Машинно обработен канал (всички колела)	

Таблица 3. Комплект за монтаж на лагер 25 mm на ЗАДНО колело (41456-08C)

Комплект за монтаж на лагер 25 MM на ЗАДНО колело (25-08C)		Елемент (Използвано количество и описание)									
Монтаж	Размер на колелото	A	C	D	E	F	H	I	J		
2009 г. и по-късни FLT с ABS	16 x 5,0 in	2	1	0	0	0	*	*	*		
2009 г. и по-късни FLT с ABS	18 x 5,0 in	2	1	0	0	0	*	*	0		
2008 г. VRSCD без ABS	18 x 5,5 in	2	0	0	1	**	*	*	0		
2013 г. и по-нови FXSB, 2008 г. и по-нови FXCW/C без ABS	18 x 8,0 in	2	0	1	0	0	*	*	0		
2008 г. и по-късни VRSCAW, VRSCDX и VRSCF без ABS	18 x 8,0 in	2	0	0	1	**	*	*	0		
Комплектите за монтаж са проектирани да работят с много различни стилове колела и монтажи. Свържете се с дилър на Harley-Davidson, за да проверите дали комплектите за монтаж и колело са проектирани и одобрени за мотоциклета, към който се монтират. БЕЛЕЖКИ: * Вижте БЕЛЕЖКА над стъпката за монтаж на вентила в раздел „МОНТАЖ“, за да определите кой вентил да използвате за вашия конкретен комплект. Изхвърлете другите вентили. ** Вижте ИНСТАЛАЦИЯ, за да определите дали е необходима подложка. *** Подложка на лагера, монтирана под основния лагер.		A	Лагер, нормален (2)							9276A	
		C	Втулка за мост							41349-07	
		D	Втулка за мост							41358-08	
		E	Втулка за мост							43704-08	
		F	Лагерна подложка***							41447-08	
		H	Вентил, къс							43157-83A	
		I	Вентил, дълъг							43206-01	
J	Вентил, pull thru							40999-87			

Таблица 4. Комплект за монтаж на ЛАГЕР 25 MM на ЗАДНО колело с ABS (41453-08C)

Комплект за монтаж на ЛАГЕР 25 MM на ЗАДНО колело с ABS (41453-08C)		Елемент (Използвано количество и описание)									
Монтаж	Размер на колелото	A	B	C	D	E	F	G	H	I	J
2008 г. FLT с ABS	16 x 3,0 in	1	1	0	1	0	0	1	*	*	0
2014 г. и по-нови XL с ABS (с изключение на 2014 г. и по-нови 883L)	16 x 3,0 in	1	1	0	1	0	0	1	*	*	0
2009 г. и по-късно FLT с ABS	16 x 5,0 in	1	1	1	0	0	0	0	*	*	*
2009 г. и по-късно FLT с ABS	18 x 5,0 in	1	1	1	0	0	0	0	*	*	0

Таблица 4. Комплект за монтаж на ЛАГЕР 25 ММ на ЗАДНО колело с ABS (41453-08С)

Комплект за монтаж на ЛАГЕР 25 ММ на ЗАДНО колело с ABS (41453-08С)		Елемент (Използвано количество и описание)									
Монтаж	Размер на колелото	A	B	C	D	E	F	G	H	I	J
2008 г. VRSCDa с ABS	18 x 5,5 in	1	1	0	0	1	**	0	*	*	0
2008 г. и по-късно VRSCAWa, VRSCDXa, VRSCXa и VRSCFa с ABS	18 x 8,0 in	1	1	0	0	1	**	0	*	*	0
Комплектите за монтаж са проектирани да работят с много различни стилове колела и монтажи. Свържете се с дилър на Harley-Davidson, за да проверите дали комплектите за монтаж и колело са проектирани и одобрени за мотоциклета, към който се монтират. БЕЛЕЖКИ: * Вижте БЕЛЕЖКА над стъпката за монтаж на вентила в раздел „МОНТАЖ“, за да определите кой вентил да използвате за вашия конкретен комплект. Изхвърлете другите вентили. ** Основен лагер. Лагерът трябва да бъде монтиран с червената страна, обърната към колелото. *** Подложка на лагера, монтирана под основния лагер.		A	Лагер, нормален								9276A
		B	Лагер, ABS **								9252
		C	Втулка за мост								41349-07
		D	Втулка за мост								41900-08
		E	Втулка за мост								43704-08
		F	Лагерна подложка***								41447-08
		G	Лагерна подложка***								43904-08
H	Вентил, къс								43157-83A		
I	Вентил, дълъг								43206-01		
J	Вентил, pull thru								40999-87		