



## BÁNH XE ĐẢO PHÍA SAU

### THƯỜNG

#### ⚠ CẢNH BÁO

Chỉ lắp các bánh xe và bộ chi tiết lắp được phê duyệt cho mẫu mô tô của bạn. Hãy liên hệ với đại lý của Harley-Davidson để xác minh thiết bị lắp. Việc lắp sai bánh xe và bộ chi tiết lắp hoặc lắp bánh xe không được phê duyệt cho mẫu xe của bạn có thể khiến người lái mất khả năng kiểm soát, dẫn đến thương tích nghiêm trọng hoặc tử vong. (00610c)

### Mã số bộ sản phẩm

40225-10, 47951-10, 47951-10A, 40900112, 40900459

### Mẫu xe

Để biết phụ tùng phù hợp với mẫu xe nào, vui lòng tham khảo Catalog Bán lẻ P&A hoặc mục Phụ tùng và Phụ kiện trên trang web [www.harley-davidson.com](http://www.harley-davidson.com) (chỉ có tiếng Anh).

### Các chi tiết trong bộ sản phẩm

Xem Hình 1 và Bảng Phụ tùng Bảo dưỡng.

### Phụ tùng cần mua thêm

Lốp (44006-09) phải mua riêng để lắp đặt đúng cách bộ sản phẩm này.

Bộ sản phẩm này chỉ có mâm độ.

Để lắp đặt bộ sản phẩm này đúng cách, yêu cầu mua riêng các phụ tùng sau, có bán sẵn tại đại lý của Harley-Davidson:

- Bộ Lắp đặt Mâm xe (Xem phần Bảng 3 và Bảng 4 để xác định bộ lắp đặt cần dùng.)
- Vít đĩa phanh (Xem phần Bảng 1 để xác định chi tiết lắp ráp phù hợp)
- Vít không sau (Xem phần Bảng 1 để xác định chi tiết lắp ráp phù hợp.) Xem Danh mục bán lẻ Phụ tùng & Phụ kiện cho phần cứng pi không mạ crom.
- Dụng cụ lắp và dụng cụ tháo vòng bi mâm xe (94134-09)

#### ⚠ CẢNH BÁO

Sự an toàn của người lái và người ngồi sau phụ thuộc vào việc lắp đặt chính xác bộ chi tiết này. Sử dụng các quy trình thích hợp trong hướng dẫn bảo dưỡng. Nếu bạn không đủ khả năng làm theo quy trình hoặc không có đúng dụng cụ, hãy nhờ đại lý của Harley-Davidson thực hiện việc lắp đặt. Việc lắp sai bộ chi tiết này có thể dẫn đến thương tích nghiêm trọng hoặc tử vong. (00333b)

#### LƯU Ý

Từ hướng dẫn này có tham chiếu đến thông tin hướng dẫn bảo dưỡng. Với quy trình lắp đặt này, bạn phải có sách hướng

dẫn bảo dưỡng cho mẫu xe của mình, sách có sẵn tại đại lý Harley-Davidson.

### Các phụ tùng bổ sung được đề xuất

Bạn nên sử dụng các Phụ kiện mô tô chính hãng sau đây của Harley-Davidson để bảo trì và vệ sinh đúng cách:

- Harley® Bright™ Chrome Cleaner (94683-99) (Không sử dụng trên bộ sản phẩm 40900112)
- Harley® Glaze™ Polish and Sealant (99701-84)
- Chổi vệ sinh mâm và nan hoa Harley® (43078-99)
- Harley-Davidson® Wheel and Tire Cleaner (94658-98)
- Bộ khăn lau bảo vệ nhôm trần Harley® (99845-07)

**Bảng 1. Thiết bị lắp trong chi tiết lắp ráp cho đĩa sau và không sau**

Phân cứng	Thiết bị lắp
<b>Vít đĩa sau</b> (chọn chi tiết lắp ráp có sẵn hoặc mạ crom)	
5 vít lắp đĩa có sẵn (43567-92)	Tất cả mẫu xe
Bộ vít mạ crom (46647-05) gồm 5 vít	Tất cả mẫu xe
<b>Vít không sau</b> (chọn chi tiết lắp ráp có sẵn hoặc mạ crom)	
5 vít không, có sẵn (3109)	Dyna và Softail 2007 trở lên, Touring 2007
Bộ sản phẩm vít mạ crom (94773-07) gồm 5 vít và vòng đệm	Dyna và Softail 2007 trở lên
5 vít không, có sẵn (3737A)	Dyna 2000-2005, Softail 2000-2006, Touring 2004-2006
Bộ sản phẩm vít mạ crom (94773-00A) gồm 5 vít và vòng đệm	Dyna 2000-2005, Softail 2000-2006
5 vít không, có sẵn (3814)	Touring 2008
5 vít không, có sẵn (3873)	Dyna 2006
5 vít không, có sẵn (3899)	Touring 2000-2003, Sportster 2001 trở lên (trừ các mẫu tại thị trường Nhật)
5 vít không, có sẵn (40439-01)	Mẫu xe VRSC 2002-2006 và VRSCR 2007
5 vít không, có sẵn (4552)	Mẫu xe VRSC 2007 trở lên (trừ mẫu VRSCR và VRSCSE)
<b>Vòng đệm không sau</b>	
5 vòng đệm không, có sẵn (6516HW)	Dyna, Softail và Touring 2006 trở về trước; Sportster 2000 trở lên (trừ các mẫu tại thị trường Nhật)
5 vòng đệm không, có sẵn (7039)	VRSC 2002 trở lên

## LẮP ĐẶT

### LƯU Ý

Sử dụng cần bảo vệ bằng nhựa trên các công cụ lắp lốp và kẹp vành khi lắp lốp vào mâm xe đã sơn.

Khi lắp lốp xe, tự do sử dụng dầu bôi trơn lốp trên bánh xe và lốp xe.

Để tháo lốp xe, dùng miếng chêm nhựa giữa vành và lốp xe sau khi tháo đai ốc để tạo ra một khoảng trống đủ lớn để đưa các kẹp vành vào.

Trước khi tháo hoặc lắp mâm xe, bạn phải tháo bộ kẹp đĩa phanh sau. Thay thế chốt hãm hoặc kẹp lò xo cho đai ốc trục bánh xe. Có thể mua các linh kiện này tại đại lý Harley-Davidson. Đến đại lý để biết mã phụ tùng chính xác.

1. Tháo cụm mâm sau đang dùng. Giữ lại trục bánh xe, đai ốc trục bánh xe và vòng đệm mâm xe cho bộ lắp đặt. Xem sách hướng dẫn bảo dưỡng.

### LƯU Ý

Lắp thân van ngắn (43157-83A) có trong bộ chi tiết lắp. Loại bỏ tất cả thân van khác.

2. Xem Hình 1. Lắp cụm thân van (H) vào mâm xe. Xem sách hướng dẫn bảo dưỡng.

### THÔNG BÁO

Không dùng lại đinh vít rô-to/đĩa phanh. Các đinh vít dùng lại này có thể gây ra tình trạng mất mô-men xoắn và hư hỏng cho các bộ phận phanh. (00319c)

### THÔNG BÁO

Không dùng lại đinh vít bắt bánh xích. Đinh vít bắt bánh xích dùng lại có thể khiến mô-men xoắn bị hao hụt và làm hỏng bánh xích và/hoặc cụm đai. (00480b)

## PHỤ TÙNG

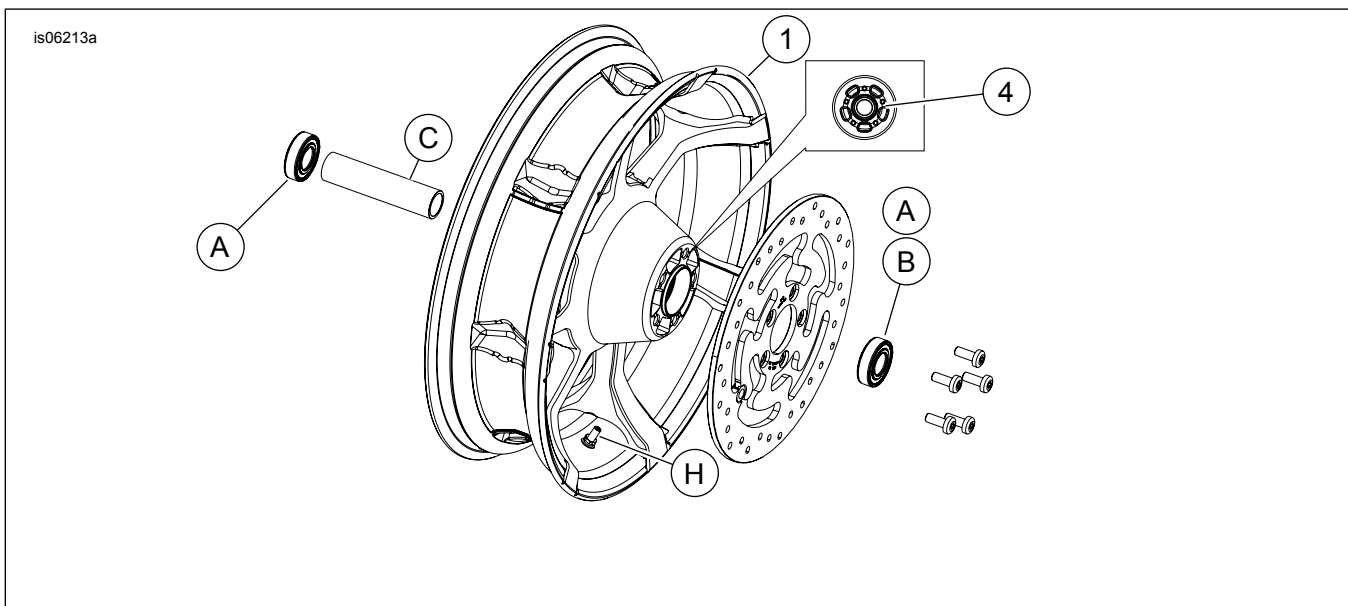

Hình 1. Phụ tùng: Bánh xe đảo phía sau (minh hoạ 18 inch)

3. Lắp các bộ phận trong bộ lắp đặt mâm, đĩa phanh có sẵn và nhúng vào mâm theo bảng phụ tùng thích hợp. Xem sách hướng dẫn bảo dưỡng.
4. Lắp vòng bi chính bằng Dụng cụ lắp và tháo vòng bi bánh xe. Xem sách hướng dẫn bảo dưỡng. (Các) rãnh gia công cho biết mặt vòng bi chính.

### LƯU Ý

Lắp lốp xe bắt buộc (đã mua riêng).

Nếu bánh xe có dán chấm vàng trên vành xe, định hướng lốp xe sao cho chấm trắng đối diện với miếng dán. Nếu bánh xe có miếng dán chấm màu xanh lá cây trên vành xe, định hướng lốp xe sao cho chấm trắng khớp với miếng dán. Nếu không có nhãn dán chấm vành, hãy xem hướng dẫn bảo dưỡng.

5. Lắp lốp mới (mua riêng) vào mâm xe. Xem sách hướng dẫn bảo dưỡng.
6. Lắp bánh sau (1), trục bánh xe có sẵn, pi nhông và vòng đệm có sẵn vào xe. Xem sách hướng dẫn bảo dưỡng.

## BẢO TRÌ VÀ VỆ SINH

Phụ tùng mạ crom cần được bảo trì thường xuyên để giữ vẻ bóng sáng ban đầu.

1. Dùng Dung dịch vệ sinh mâm và lốp của Harley-Davidson và chổi vệ sinh mâm và nan hoa Harley để vệ sinh bề mặt mâm xe bị dính nhiều bùn đất.
2. Lau sạch lớp mạ crom bằng dung dịch vệ sinh bề mặt crom có chất lượng tốt, ví dụ: Harley Bright Chrome Cleaner.
3. Sau khi vệ sinh và đánh bóng, dùng chất trám chất lượng tốt (như Harley Glaze Polish and Sealant) phủ kín lớp ngoài.

**Bảng 2. Phụ tùng và các chi tiết trong bộ mâm xe**

Bộ sản phẩm	Mặt hàng	Mô tả (Số lượng)	Số bộ phận
40225-10, 47951-10, 47951-10A, 40900112, 40900459	1	Mâm xe	Không bán rời
Chú thích hình ảnh được đề cập ở phần nội dung:			
	4	Rãnh gia công trên máy (tất cả mâm xe)	

**Bảng 3. Bộ chi tiết lắp mâm xe vòng bi 25 mm BÁNH SAU (41456-08C)**

Bộ chi tiết lắp mâm xe vòng bi 25 MM BÁNH SAU (41456-08C)		Chi tiết (Số lượng sử dụng và thông tin chi tiết)									
Thiết bị lắp	Kích thước mâm	A	C	D	E	F	H	I	J		
FLT 2009 trở lên không có ABS	16 x 12,70 cm	2	1	0	0	0	*	*	*		
FLT 2009 trở lên không có ABS	18 x 5,0 inch	2	1	0	0	0	*	*	*	0	
VRSCD 2008 không có ABS	18 x 13,97 cm	2	0	0	1	**	*	*	*	0	
Các mẫu xe FXSB 2013 trở về sau, FXCW/C 2008 trở về sau không được trang bị ABS	18 x 20,32 cm	2	0	1	0	0	*	*	*	0	
VRSCAW, VRSCDX và VRSCF 2008 trở lên không có ABS	18 x 20,32 cm	2	0	0	1	**	*	*	*	0	
Bộ chi tiết lắp được thiết kế phù hợp với nhiều kiểu mâm xe và thiết bị lắp. Để biết mâm xe và bộ chi tiết lắp có được thiết kế và phê chuẩn để dùng trên một mẫu mô-tô cụ thể hay không, hãy liên hệ với đại lý của Harley-Davidson. LƯU Ý: * Xem LƯU Ý phía trên bước lắp đặt van trong phần CÀI ĐẶT để xác định loại thân van nào phù hợp với bộ lắp đặt của bạn. Loại bỏ các thân van khác. ** Xem HƯỚNG DẪN LẮP ĐẶT để biết có cần lắp miếng chêm hay không. *** Miếng chêm vòng bi lắp dưới vòng bi chính.		A	Vòng bi, loại thường (2)							9276A	
		C	Vỏ trục							41349-07	
		D	Vỏ trục							41358-08	
		E	Vỏ trục							43704-08	
		F	Miếng chêm vòng bi***							41447-08	
		H	Thân van, ngắn							43157-83A	
		I	Thân van, dài							43206-01	
J	Thân van, kéo xuyên qua							40999-87			

**Bảng 4. Bộ chi tiết lắp mâm xe ABS vòng bi 25 MM BÁNH SAU (41453-08C)**

Bộ chi tiết lắp mâm xe ABS vòng bi 25 MM BÁNH SAU (41453-08C)		Chi tiết (Số lượng sử dụng và thông tin chi tiết)									
Thiết bị lắp	Kích thước mâm	A	B	C	D	E	F	G	H	I	J
FLT 2008 có ABS	16 x 3,0 inch	1	1	0	1	0	0	1	*	*	0
XL 2014 trở về sau không được trang bị ABS (ngoại trừ 883L 2014 trở về sau)	16 x 3,0 inch	1	1	0	1	0	0	1	*	*	0
FLT 2009 trở lên có ABS	16 x 12,70 cm	1	1	1	0	0	0	0	*	*	*
FLT 2009 trở lên có ABS	18 x 5,0 inch	1	1	1	0	0	0	0	*	*	0
2008 VRSCDa có ABS	18 x 13,97 cm	1	1	0	0	1	**	0	*	*	0
VRSCAWa, VRSCDXa, VRSCXa và VRSCFa 2008 trở lên có ABS	18 x 20,32 cm	1	1	0	0	1	**	0	*	*	0
Bộ chi tiết lắp được thiết kế phù hợp với nhiều kiểu mâm xe và thiết bị lắp. Để biết mâm xe và bộ chi tiết lắp có được thiết kế và phê chuẩn để dùng trên một mẫu mô-tô cụ thể hay không, hãy liên hệ với đại lý của Harley-Davidson. LƯU Ý: * Xem LƯU Ý phía trên bước lắp đặt van trong phần CÀI ĐẶT để xác định loại thân van nào phù hợp với bộ lắp đặt của bạn. Loại bỏ các thân van khác. ** Vòng bi chính. Vòng bi phải được lắp đặt sao cho mặt màu đỏ quay vào mâm xe. *** Miếng chêm vòng bi lắp dưới vòng bi chính.		A	Vòng bi, loại thường							9276A	
		B	Vòng bi, ABS**							9252	
		C	Vỏ trục							41349-07	
		D	Vỏ trục							41900-08	
		E	Vỏ trục							43704-08	
		F	Miếng chêm vòng bi***							41447-08	
		G	Miếng chêm vòng bi***							43904-08	
		H	Thân van, ngắn							43157-83A	
I	Thân van, dài							43206-01			
J	Thân van, kéo xuyên qua							40999-87			