



## HÁTSÓ AGITATOR KEREKEK

### ÁLTALÁNOS TUDNIVALÓK

#### ▲ FIGYELEM

Csak az adott modellhez való kerekeket és készleteket szerelje be a motorkerékpárra. A szerelés ellenőrzéséhez vigye el a motorkerékpárt egy Harley-Davidson-márkakereskedésbe. A nem illeszkedő kerekek és készletek vagy az adott modellhez nem jóváhagyott kerekek miatt a motoros elveszítheti uralmát a jármű fölött, ami súlyos, akár végzetes személyi sérüléshez is vezethet. (00610c)

### Készletszámok

40225-10, 47951-10, 47951-10A, 40900112, 40900459

### Modellek

A felszereléssel kapcsolatos tájékoztatásért lásd a P&A kiskereskedelmi katalógust vagy a [www.harley-davidson.com](http://www.harley-davidson.com) Parts and Accessories (Alkatrészek és tartozékok) részét (amely kizárólag angol nyelven áll rendelkezésre).

### A készlet tartalma

Lásd Ábra 1 és a szervizalkatrészek táblázatait.

### További alkatrészek szükségesek

Ennek a készletek a megfelelő beszereléséhez külön meg kell venni egy gumibroncsot (44006-09).

Ez a szett tartalmaz egyéni kerék csak.

A készlet megfelelő felszereléséhez az alábbi alkatrészek megvásárlására is szükség van, amelyek a Harley-Davidson-márkakereskedőtől beszerezhetők:

- Kerékszerelő készlet (a megfelelő készlet kiválasztásához lásd: Táblázat 3 és Táblázat 4 )
- Féktárcsához való csavarok (a megfelelő kötőelemek meghatározásához lásd: Táblázat 1 .)
- Hátsó lánckerék csavarjai (Lásd Táblázat 1 a megfelelő kötőelemek meghatározásához.) Tekintse meg a krómozott lánckerék kötőelemek P&A (alkatrészek és tartozékok) kiskereskedelmi katalógusát.
- Kerékcsoport ki- és beszerelő szerszám (94134-09)

#### ▲ FIGYELEM

A motoros és az utas biztonsága a készlet megfelelő beszerelésétől függ. Alkalmazza a szervizkézikönyvben ismertetett megfelelő eljárást. Ha nem áll módjában elvégezni az eljárást, vagy ha nem rendelkezik a megfelelő szerszámokkal, akkor a beszerelést végeztesse el Harley-Davidson-márkakereskedésben. A készlet nem megfelelő módon való beszerelése súlyos, akár végzetes személyi sérülést is okozhat. (00333b)

### MEGJEGYZÉS

Ez az útmutatólap a szervizkézikönyv információin alapul. A szereléshez az adott motorkerékpár-modellhez való szervizkézikönyv is szükséges, ami a Harley-Davidson-márkakereskedésekben kapható.

### Ajánlott kiegészítő alkatrészek

A megfelelő karbantartáshoz és tisztításhoz az alábbi Harley-Davidson eredeti motortartozékok használata javasolt:

- Harley® Bright™ krómtisztító (94683-99) (nem használható a 40900112 készleten)
- Harley® Glaze™ fényező és tömítőanyag (99701-84)
- Harley® Wheel and Spoke Brush (43078-99) kerék- és küllőtisztító kefe
- Harley-Davidson® kerék- és gumibroncs-tisztító (94658-98)
- Harley® Preserve Bare Aluminum Protectant (99845-07) csupasz alumíniumhoz való védőpaszta

### Táblázat 1. A hátsó féktárcsa és fogasdob kötőelemeinek beszerelése

Hardware (Hardver)	Illesztés
<b>Hátsó féktárcsához való csavarok</b> (gyári és krómozott csavar is választható)	
5 gyári féktárcsacsavar (43567-92)	Összes modell
A krómozott csavarkészlet (46647-05) 5 csavart tartalmaz	Összes modell
<b>Hátsó fogasdobhoz való csavarok</b> (gyári és krómozott csavar is választható)	
5 fogasdobcsavar, gyári (3109)	2007-es és újabb Dyna és Softail, 2007-es Touring
A krómozott csavarkészlet (94773-07) 5 csavart és alátétet tartalmaz	2007-es és újabb Dyna és Softail
5 fogasdobcsavar, gyári (3737A)	2000–2005-ös Dyna, 2000–2006-os Softail, 2004–2006-os Touring
A krómozott csavarkészlet (94773-00A) 5 csavart és alátétet tartalmaz	2000–2005-ös Dyna, 2000–2006-os Softail
5 fogasdobcsavar, gyári (3814)	2008-as Touring
5 fogasdobcsavar, gyári (3873)	2006-os Dyna
5 fogasdobcsavar, gyári (3899)	2000–2003-as Touring, 2001-es és újabb Sportster (kivéve a japán modelleket)
5 fogasdobcsavar, gyári (40439-01)	2002–2006-os VRSC és 2007-es VRSCR modellek
5 fogasdobcsavar, gyári (4552)	2007-es és újabb VRSC modellek (kivéve a VRSCR és a VRSCSE modelleket)
<b>Hátsó fogasdobhoz való alátétek</b>	

**Táblázat 1. A hátsó féktárcsa és fogasdob kötőelemeinek beszerelése**

Hardware (Hardver)	Illesztés
5 fogasdobalátét, gyári (6516HW)	2006-os és korábbi Dyna, Softail és Touring, valamint 2000-es és újabb Sportster modellek (kivéve a japán modelleket)
5 fogasdobalátét, gyári (7039)	2002-es és újabb VRSC

## FELSZERELÉS

### MEGJEGYZÉS

A gumiabroncs festett kerékre történő felszereléséhez használjon felnibilincset és műanyag védőeszközöket a gumiabroncs-rögzítő szerszámokon.

A gumiabroncsok felszerelésekor használjon bőségesen gumiabroncs-kenőanyagot a kerékre és az abroncsra.

A gumiabroncs eltávolításához használjon műanyag betéteket a felni és a gumiabroncs között a perem törése után, hogy a rés elég nagy legyen a felni bilincsekhez.

A kerék ki- vagy beszereléséhez a hátsó féknyerget el kell távolítani. A tengelyanyát biztosító sasszeget vagy rugós kapcsolót cserélni kell. Mindkettő külön megvásárolható a Harley-Davidson-márkakereskedésekben. A megfelelő alkatrészszámról kérdezze a márkakereskedőt.

1. Szerelje ki a meglévő hátsókerékegységet. Tartsa meg a tengelyt, a tengelyanyát, a féktárcsát és a keréktávtartókat a készlet beszereléséhez. Lásd a szervizkézikönyvet.

### MEGJEGYZÉS

Szerelje be a rövid szelepszárat (43157-83A) – a szerelőkészlet tartalmazza. A többi szelepszárat selejtezze.

2. Lásd: Ábra 1 . Szerelje fel a kerékre a szelepszáregységet (H). Lásd a szervizkézikönyvet.

## ÉRTESÍTÉS

**Ne használja fel újra a féktárcsacsavarokat. A csavarok újra felhasználva már nem biztosítanak kellő rögzítést, és a fékalkatrészek károsodását okozhatják. (00319c)**

## ÉRTESÍTÉS

**Ne használja fel újra a fogasdobot rögzítő csavarokat. A fogasdobot rögzítő csavarokat újra felhasználva a csavarok meglazulhatnak, amitől károsodhat a fogasdob és/vagy a fogasszíjegység. (00480b)**

3. Szerelje fel a kerékszerelő készlet elemeit, a gyári féktárcsát és a lánckereket a kerékre a szervizelhető alkatrészek megfelelő táblázata alapján. Lásd a szervizkézikönyvet.
4. Szerelje be az elsődleges csapágyat egy kerékcsapágy-eltávolítóval és szerelővel. Lásd a szervizkézikönyvet. A megmunkált horony az elsődleges csapágyoldalt jelzi.

### MEGJEGYZÉS

Szerelje fel a szükséges (külön vásárolt) gumiabroncsot.

Ha a keréken sárga pontmatrica van a felnin, úgy helyezze fel a gumiabroncsot, hogy a fehér pont a matricával ellentétes oldalon legyen. Ha a keréken zöld pontmatrica van a felnin, úgy helyezze fel a gumiabroncsot, hogy a fehér pont a matricával azonos oldalon legyen. Ha a felnin nincsen matrica, olvassa el a szervizelési útmutatót.

5. Szereljen fel új (külön megvásárolt) gumiabroncsot a kerékre. Lásd a szervizkézikönyvet.
6. Szerelje fel a motorkerékpárra a hátsó kereket (1), a tengelyt, a lánckereket és a gyári távtartókat. Lásd a szervizkézikönyvet.

## KARBANTARTÁS ÉS TISZTÍTÁS

A krómozott alkatrészek rendszeres karbantartást igényelnek, így megmarad az eredeti fényük és csillogásuk.

1. Az erősen szennyezett kerékfelületeket tisztítsa meg a Harley Wheel and Spoke Brush kefével felhordott Harley-Davidson Wheel and Tire Cleaner tisztítószerrel.
2. Törölje alaposan tisztára a krómot jó minőségű krómtisztítóval, amilyen például a Harley Bright Chrome Cleaner.
3. A tisztítás és fényesítés után alakítson ki a felületen védőréteget jó minőségű védőpasztával, amilyen például a Harley Glaze Polish and Sealant.

# SZERVIZELHETŐ ALKATRÉSZEK

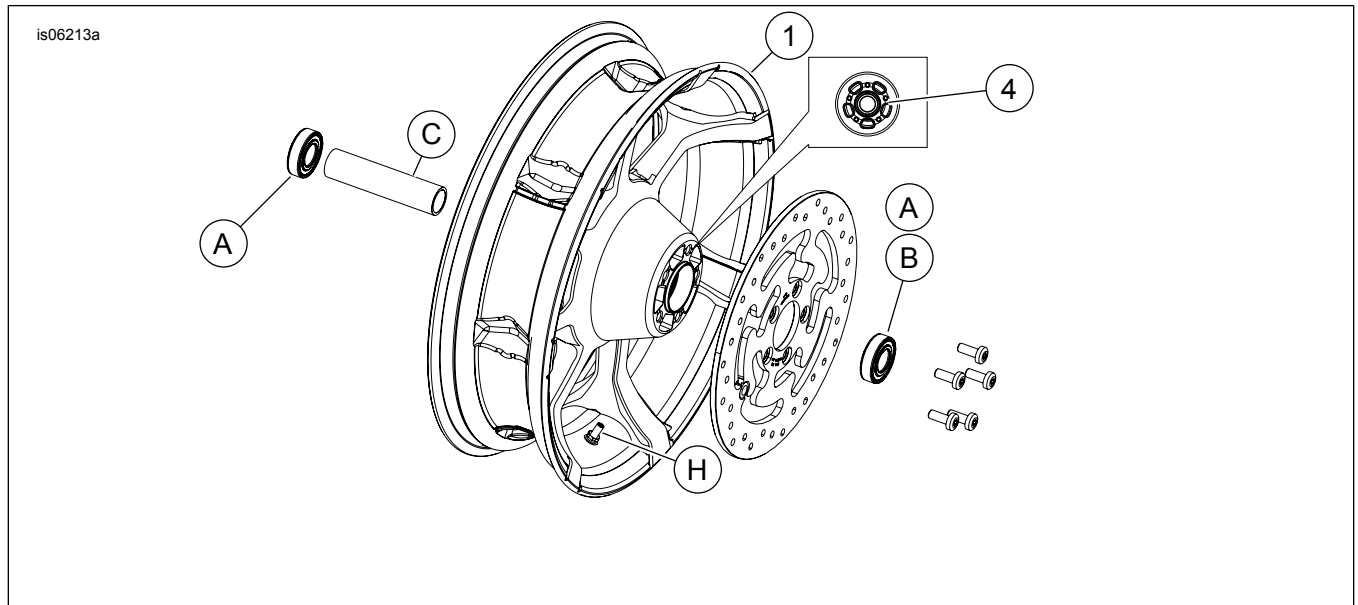

Ábra 1. Szervizelhető alkatrészek: Hátsó Agitator kerék (18 hüvelykes látható)

Táblázat 2. Szervizelhető alkatrészek és a kerékkészlet tartalma

Készlet	Tétel	Leírás (mennyiség)	Cikkszám
40225-10, 47951-10, 47951-10A, 40900112, 40900459	1	Kerék	Külön nem kapható
A szövegben említett vizuális jelölő:			
	4	Kialakított horony (az összes keréknél)	

Táblázat 3. Hátsókerék-szerelő készlet 25 mm-es csapágyhoz (41456-08C)

Hátsókerék-szerelő készlet 25 mm-es csapágyhoz (41456-08C)		Tétel (felhasznált mennyiség és leírás)									
Illesztés	Kerékméret	A	C	D	E	F	H	I	J		
2009-es és újabb FLT ABS-rendszer nélkül	16 x 5,0 in	2	1	0	0	0	*	*	*		
2009-es és újabb FLT ABS-rendszer nélkül	18 x 5,0 in	2	1	0	0	0	*	*	0		
2008-as VRSCD ABS-rendszer nélkül	18 x 5,5 in	2	0	0	1	**	*	*	0		
2013-as és újabb FXSB, 2008-as és újabb FXCW/C ABS nélkül	18 x 8,0 in	2	0	1	0	0	*	*	0		
2008-as és újabb VRSCAW, VRSCDX és VRSCF ABS-rendszer nélkül	18 x 8,0 in	2	0	0	1	**	*	*	0		
A szerelőkészletek számos különféle stílusú kerékhez és szerelési módhoz illeszkednek. A Harley-Davidson-márkakereskedő meg tudja nézni, hogy a kerék- és a szerelőkészletek gyárilag jóváhagyva felszerelhetők-e az adott motorkerékpárra. MEGJEGYZÉSEK: * A BESZERELÉS fenti szelepszereleési lépésének MEGJEGYZÉS részében ellenőrizhető, hogy melyik szelepszár való az adott készlethez. A többi szelepszárat selejtezze. ** A BESZERELÉS rész megmondja, hogy kell-e alátét. *** A csapágyalátétet az elsődleges csapágy alá kell szerelni.		A	Csapágy, normál (2)							9276A	
		C	Tengelypersely							41349-07	
		D	Tengelypersely							41358-08	
		E	Tengelypersely							43704-08	
		F	Csapágyalátét***							41447-08	
		H	Szelepszár, rövid							43157-83A	
		I	Szelepszár, hosszú							43206-01	
J	Szelepszár, áthúzható							40999-87			

Táblázat 4. HÁTSÓ ABS-es kerékszerelő készlet 25 mm-es csapágyhoz (41453-08C)

HÁTSÓ ABS-es kerékszerelő készlet 25 mm-es csapágyhoz (41453-08C)		Tétel (felhasznált mennyiség és leírás)									
Illesztés	Kerékméret	A	B	C	D	E	F	G	H	I	J
2008 FLT ABS-rendszerrel	16 x 3,0 in	1	1	0	1	0	0	1	*	*	0
2014-es és újabb XL ABS-szel (kivéve 2014-es és későbbi 883L)	16 x 3,0 in	1	1	0	1	0	0	1	*	*	0
2009-es és újabb FLT ABS-rendszerrel	16 x 5,0 in	1	1	1	0	0	0	0	*	*	*
2009-es és újabb FLT ABS-rendszerrel	18 x 5,0 in	1	1	1	0	0	0	0	*	*	0
2008-as VRSCDa ABS-rendszerrel	18 x 5,5 in	1	1	0	0	1	**	0	*	*	0
2008-as és újabb VRSCAWa, VRSCDXa, VRSCXa és VRSCFa ABS-rendszerrel	18 x 8,0 in	1	1	0	0	1	**	0	*	*	0

Táblázat 4. HÁTSÓ ABS-es kerékszerelő készlet 25 mm-es csapágyhoz (41453-08C)

HÁTSÓ ABS-es kerékszerelő készlet 25 mm-es csapágyhoz (41453-08C)		Tétel (felhasznált mennyiség és leírás)										
Illesztés	Kerékméret	A	B	C	D	E	F	G	H	I	J	
<p>A szerelőkészletek számos különféle stílusú kerékhez és szerelési módhoz illeszkednek. A Harley-Davidson-márkakereskedő meg tudja nézni, hogy a kerék- és a szerelőkészletek gyárilag jóváhagyva felszerelhetők-e az adott motorkerékpárra.</p> <p>MEGJEGYZÉSEK:</p> <p>* A BESZERELÉS fenti szelepszereleési lépésének <i>MEGJEGYZÉS</i> részében ellenőrizhető, hogy melyik szelepszár való az adott készlethez. A többi szelepszárat selejtezze.</p> <p>** Elsődleges csapágy. A csapágyat úgy kell beszerezni, hogy a piros oldala nézzen a kerék felé.</p> <p>*** A csapágyalátétet az elsődleges csapágy alá kell szerelni.</p>	A	Csapágy, normál								9276A		
	B	Csapágy, ABS**								9252		
	C	Tengelypersely								41349-07		
	D	Tengelypersely								41900-08		
	E	Tengelypersely								43704-08		
	F	Csapágyalátét***								41447-08		
	G	Csapágyalátét***								43904-08		
	H	Szelepszár, rövid								43157-83A		
	I	Szelepszár, hosszú								43206-01		
	J	Szelepszár, áthúzzható								40999-87		