



## PELEK AGITATOR BELAKANG

### UMUM

#### ⚠ PERINGATAN

Hanya pasang roda dan kit pemasangan yang disetujui untuk model sepeda motor. Hubungi dealer Harley-Davidson untuk memastikan kelayakan. Memasang roda dan kit pemasangan yang tidak cocok atau memasang roda yang tidak disetujui untuk model sepeda motor Anda dapat mengakibatkan hilang kendali, yang menyebabkan kematian atau cedera parah. (00610c)

### Nomor Kit

40225-10, 47951-10, 47951-10A, 40900112, 40900459

### Model

Untuk informasi kesesuaian model, lihat Katalog Retail P&A atau bagian Komponen dan Aksesori di [www.harley-davidson.com](http://www.harley-davidson.com) (hanya tersedia dalam Bahasa Inggris).

### Isi Kit

Lihat Gambar 1 dan Tabel Komponen Servis.

### Komponen Tambahan Diperlukan

Pembelian ban terpisah (44006-09) diperlukan agar kit dapat dipasang dengan benar.

Kit ini hanya berisi roda modifikasi.

Pemasangan yang tepat untuk kit ini memerlukan pembelian terpisah komponen berikut yang tersedia di dealer Harley-Davidson:

- Kit Pemasangan Roda (lihat Tabel 3 dan Tabel 4 untuk menentukan peralatan yang diperlukan).
- Sekrup Cakram Rem (Lihat Tabel 1 untuk menentukan peralatan yang sesuai).
- Sekrup Sproket Belakang (Lihat Tabel 1 untuk menentukan peralatan yang sesuai). Lihat Katalog Ritel P&A untuk peralatan sproket krom.
- Pemasang dan Pelepas Bearing Roda (94134-09)

#### ⚠ PERINGATAN

Keselamatan pengendara dan penumpang bergantung pada pemasangan kit yang benar. Gunakan prosedur manual servis yang benar. Jika Anda tidak mampu menjalankan prosedur ini atau tidak memiliki alat yang tepat, mintalah dealer Harley-Davidson untuk melakukan pemasangan. Pemasangan yang salah terkait perangkat ini dapat menyebabkan kematian atau cedera parah. (00333b)

### CATATAN

Lembar instruksi ini merujuk pada informasi manual servis. Manual servis untuk model sepeda motor Anda diperlukan untuk pemasangan ini dan tersedia di dealer Harley-Davidson.

### Komponen Tambahan yang Direkomendasikan

Aksesori Motor Asli Harley-Davidson berikut direkomendasikan untuk pemeliharaan dan pembersihan yang tepat:

- Pembersih Krom Harley® Bright™ (94683-99) (Tidak untuk digunakan pada kit 40900112)
- Pemoles dan Perapat Harley® Glaze™ (99701-84)
- Harley® Wheel and Spoke Brush (Sikat Roda dan Jari-Jari Harley) (43078-99)
- Pembersih Pelek dan Ban Harley-Davidson® (94658-98)
- Harley® Preserve Bare Aluminum Protectant (99845-07)

**Tabel 1. Kesesuaian Perangkat Keras Cakram dan Sproket Belakang**

Perangkat Keras	Kesesuaian
<b>Sekrup Cakram Belakang</b> (pilih perangkat keras bawaan atau krom)	
5 Sekrup cakram bawaan (43567-92)	Semua model
Kit sekrup krom (46647-05) menyertakan 5 sekrup	Semua model
<b>Sekrup Sproket Belakang</b> (pilih perangkat keras bawaan atau krom)	
5 Sekrup sproket, bawaan (3109)	Dyna dan Softail 2007 dan yang lebih baru, Touring 2007
Kit sekrup krom (94773-07) menyertakan 5 sekrup serta cincin penguncinya	Dyna dan Softail 2007 dan yang lebih baru
5 Sekrup sproket, bawaan (3737A)	Dyna 2000-2005, Softail 2000-2006, Touring 2004-2006
Kit sekrup krom (94773-00A) menyertakan 5 sekrup serta cincin penguncinya	Dyna 2000-2005, Softail 2000-2006
5 Sekrup sproket, bawaan (3814)	Touring 2008
5 Sekrup sproket, bawaan (3873)	Dyna 2006
5 Sekrup sproket, bawaan (3899)	Touring 2000-2003, Sportster 2001 dan yang lebih baru (kecuali model Jepang)
5 Sekrup sproket, bawaan (40439-01)	Model VRSC 2002-2006, dan VRSCR 2007
5 Sekrup sproket, bawaan (4552)	Model VRSC 2007 dan yang lebih baru (kecuali model VRSCR dan VRSCSE)
<b>Cincin Pengunci Sproket Belakang</b>	

**Tabel 1. Kesesuaian Perangkat Keras Cakram dan Sproket Belakang**

Perangkat Keras	Kesesuaian
5 Cincin pengunci sproket, bawaan (6516HW)	Model Dyna, Softail, dan Touring 2006 dan yang lebih lama, dan Sportster 2000 dan yang lebih baru (kecuali model Jepang)
5 Cincin pengunci sproket, bawaan (7039)	VRSC 2002 dan yang lebih baru

## PEMASANGAN

### CATATAN

Gunakan pelindung plastik pada alat pemasangan ban dan penjepit pelek saat memasang ban ke roda yang dicat.

Saat memasang ban, berikan pelumas ban pada roda dan ban.

Untuk melepaskan ban, gunakan plastik disisipkan antara pelek dan ban setelah menyobek bead ban untuk memasukkan klem pelek.

Sebelum melepas atau memasang roda, kaliper rem belakang harus dilepas. Cotter pin atau klip pegas untuk mur as harus diganti. Item tersebut tersedia untuk dibeli secara terpisah di dealer Harley-Davidson. Lihat dealer untuk memastikan nomor komponen yang benar.

1. Lepas unit roda belakang yang terpasang. Simpan as, mur as, cakram rem, dan spacer roda untuk pemasangan kit. Lihat manual servis.

### CATATAN

Pasang short valve stem (pentil ban pendek) (43157-83A) yang disertakan dalam kit pemasangan. Sisihkan pentil ban lainnya.

2. Lihat Gambar 1 . Pasang unit pentil ban (H) pada roda. Lihat manual servis.

## PEMBERITAHUAN

Jangan menggunakan kembali sekrup cakram rem/rotor yang pernah dipakai. Penggunaan kembali sekrup ini dapat mengakibatkan hilangnya torsi dan kerusakan pada komponen rem. (00319c)

## PEMBERITAHUAN

Jangan gunakan kembali sekrupudukan sproket. Menggunakan kembali sekrupudukan sproket dapat menyebabkan hilangnya torsi dan merusak sproket dan/atau unit belt. (00480b)

3. Rakit komponen kit pemasangan roda, cakram rem dan sproket bawaan ke roda, menggunakan tabel komponen servis yang sesuai. Lihat manual servis.
4. Pasangkan laher utama menggunakan alat Pelepasan dan Pemasangan Bantalan Roda. Lihat manual servis. Alur yang dibubut menunjukkan sisi bantalan utama.

### CATATAN

Pasang ban yang diperlukan (dibeli terpisah).

Jika roda memiliki stiker titik kuning pada pelek, arahkan ban sehingga titik putih berlawanan dengan stiker. Jika roda memiliki stiker titik hijau pada pelek, arahkan ban sehingga titik putih segaris dengan stiker. Jika tidak ada stiker titik di pelek, lihat buku manual servis.

5. Pasang ban baru (dibeli terpisah) ke roda. Lihat manual servis.
6. Pasang roda belakang (1), as roda bawaan, sproket dan spacer bawaan ke sepeda motor. Lihat manual servis.

## PEMELIHARAAN DAN PEMBERSIHAN

Komponen krom harus dirawat secara berkala supaya tetap berkilap dan berkilau.

1. Bersihkan permukaan roda yang sangat kotor menggunakan Harley-Davidson Wheel and Tire Cleaner (Pembersih Roda & Ban Harley-Davidson), diaplikasikan dengan Harley Wheel and Spoke Brush.
2. Bersihkan menyeluruh bagian krom menggunakan pembersih krom berkualitas, seperti Harley Bright Chrome Cleaner.
3. Setelah dibersihkan dan dipoles, beri lapisan pada permukaan kendaraan dengan pelapis berkualitas, seperti Harley Glaze Polish and Sealant.

## KOMPONEN SERVIS

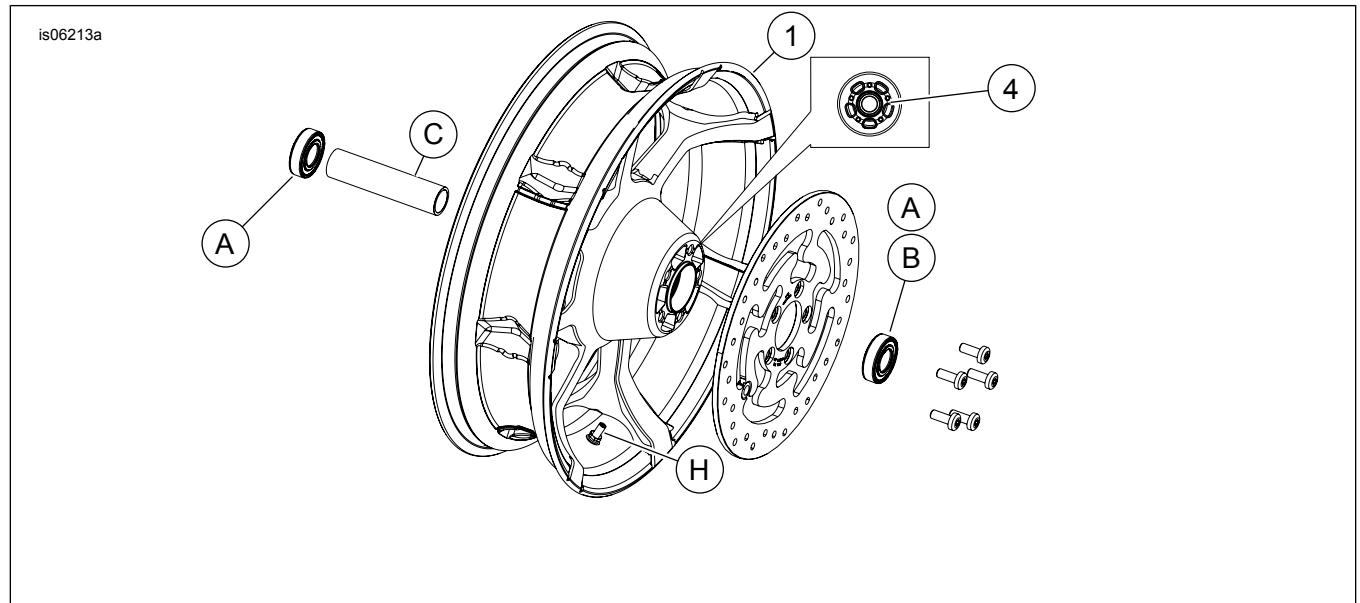

Gambar 1. Komponen Servis: Pelek Agitator Belakang (ditampilkan 18 inci)

Tabel 2. Komponen Servis dan Isi Kit Roda

Kit	Item	Deskripsi (Jumlah)	Nomor Komponen
40225-10,47951-10,47951-10A, 40900112, 40900459	1	Roda	Tidak Dijual Terpisah
Indikator visual yang disebutkan dalam teks:			
	4	Alur yang dibentuk dengan mesin (semua roda)	

Tabel 3. Kit Pemasangan Roda Bearing 25 mm BELAKANG (41456-08C)

Kit Pemasangan Roda Bearing 25 MM BELAKANG (41456-08C)		Item (Jumlah Penggunaan dan Deskripsi)									
Kesesuaian	Ukuran Roda	A	C	D	E	F	H	I	J		
FLT 2009 dan yang lebih baru tanpa dilengkapi ABS	16 x 5,0 inci	2	1	0	0	0	*	*	*		
FLT 2009 dan yang lebih baru tanpa dilengkapi ABS	18 x 5,0 inci	2	1	0	0	0	*	*	0		
VRSCD 2008 tanpa ABS	18 x 5,5 inci	2	0	0	1	**	*	*	0		
Untuk model FXSB 2013 dan lebih baru, model FXCW/C tanpa ABS 2008 dan lebih baru	18 x 8,0 inci	2	0	1	0	0	*	*	0		
VRSCAW, VRSCDX dan VRSCF 2008 dan yang lebih baru tanpa dilengkapi ABS	18 x 8,0 inci	2	0	0	1	**	*	*	0		
Kit pemasangan dirancang agar dapat berfungsi pada beragam gaya dan kesesuaian roda. Hubungi dealer Harley-Davidson untuk memastikan roda dan kit pemasangan dirancang dan disetujui untuk model sepeda motor yang akan dipasang. CATATAN: * Lihat CATATAN di atas langkah pemasangan katup pada PEMASANGAN untuk menentukan batang katup yang tepat untuk digunakan dengan kit Anda. Sisihkan pentil ban lainnya. ** Lihat PEMASANGAN untuk menentukan apakah shim diperlukan. *** Shim bearing dipasang di bawah bearing utama.		A	Bearing, reguler (2)							9276A	
		C	Selongsong as							41349-07	
		D	Selongsong as							41358-08	
		E	Selongsong as							43704-08	
		F	Shim bearing***							41447-08	
		H	Pentil ban, pendek							43157-83A	
		I	Pentil ban, panjang							43206-01	
J	Pentil ban, tipe tarik							40999-87			

Tabel 4. Kit Pemasangan Roda ABS Bearing 25 MM BELAKANG (41453-08C)

Kit Pemasangan Roda ABS Bearing 25 MM BELAKANG (41453-08C)		Item (Jumlah Penggunaan dan Deskripsi)									
Kesesuaian	Ukuran Roda	A	B	C	D	E	F	G	H	I	J
FLT 2008 dengan ABS	16 x 3,0 inci	1	1	0	1	0	0	1	*	*	0
Untuk model XL dengan ABS 2014 dan lebih baru (kecuali model 883L 2014 dan lebih baru)	16 x 3,0 inci	1	1	0	1	0	0	1	*	*	0
FLT 2009 dan yang lebih baru dilengkapi ABS	16 x 5,0 inci	1	1	1	0	0	0	0	*	*	*
FLT 2009 dan yang lebih baru dilengkapi ABS	18 x 5,0 inci	1	1	1	0	0	0	0	*	*	0
VRSCDa 2008 dengan ABS	18 x 5,5 inci	1	1	0	0	1	**	0	*	*	0
VRSCAWa, VRSCDXa, VRSCXa dan VRSCFa 2008 dan yang lebih baru dilengkapi ABS	18 x 8,0 inci	1	1	0	0	1	**	0	*	*	0

**Tabel 4. Kit Pemasangan Roda ABS Bearing 25 MM BELAKANG (41453-08C)**

Kit Pemasangan Roda ABS Bearing 25 MM BELAKANG (41453-08C)		Item (Jumlah Penggunaan dan Deskripsi)										
Kesesuaian	Ukuran Roda	A	B	C	D	E	F	G	H	I	J	
Kit pemasangan dirancang agar dapat berfungsi pada beragam gaya dan kesesuaian roda. Hubungi dealer Harley-Davidson untuk memastikan roda dan kit pemasangan dirancang dan disetujui untuk model sepeda motor yang akan dipasang. CATATAN: * Lihat <i>CATATAN</i> di atas langkah pemasangan katup pada PEMASANGAN untuk menentukan batang katup yang tepat untuk digunakan dengan kit Anda. Sisihkan pentil ban lainnya. ** Bearing utama. Sisi merah harus menghadap roda saat bearing dipasang. *** Shim bearing dipasang di bawah bearing utama.		A	Bearing, reguler							9276A		
		B	Bearing, ABS**							9252		
		C	Selongsong as							41349-07		
		D	Selongsong as							41900-08		
		E	Selongsong as							43704-08		
		F	Shim bearing***							41447-08		
		G	Shim bearing***							43904-08		
		H	Pentil ban, pendek							43157-83A		
		I	Pentil ban, panjang							43206-01		
		J	Pentil ban, tipe tarik							40999-87		