



„ROULETTE“-VORDERRADSÄTZE

ALLGEMEINES

⚠ WARNUNG

Nur Räder und Einbausätze einbauen, die für Ihr Motorradmodell zugelassen sind. Kontaktieren Sie einen Harley-Davidson Händler, um die Passung zu überprüfen. Nicht zusammenpassende Räder und Einbausätze oder der Einbau von Rädern, die für das Motorradmodell nicht zugelassen sind, können zum Kontrollverlust und damit zu Unfällen mit schweren oder tödlichen Verletzungen führen. (00610c)

Satz-Nummern

42171-09, 55065-10, 43300116

Modelle

Modell-Passungsinformationen sind im P&A-Katalog oder im Abschnitt „Parts and Accessories“ (Teile und Zubehör) von www.harley-davidson.com (nur Englisch) zu finden.

HINWEIS

Zubehör-Radkappen sind für den Gebrauch mit diesem Rad nicht geeignet.

Inhalt des Satzes

Siehe Abschnitt „Ersatzteile“ für Satzinhalt.

Zusätzlich benötigte Teile

- Radeinbausatz (Siehe Tabelle 2 und Tabelle 3, um den erforderlichen Einbausatz zu ermitteln)
- 10 Brems scheiben-/Radkappenschrauben (3655A) oder 2 Chromschraubensätze (46646-05)
- Ab-/Aufzieher für Radlager (94134-09)

Die folgenden Harley-Davidson Genuine Motor Accessories werden für die sachgerechte Wartung und Reinigung empfohlen:

- Harley® Bright™ Chromreiniger (94683-99) (nicht zu verwenden für Satz 43300116)
- Harley® Glaze™ Politur und Versiegelungsmittel (99701-84)
- Harley® Rad- und Speichenbürste (43078-99)
- Harley-Davidson® Rad- und Reifenreiniger (94658-98)
- Harley® Preserve™ Schutzmittel für blankes Aluminium (99845-07)

⚠ WARNUNG

Die Sicherheit von Fahrer und Sozium hängt vom korrekten Einbau dieses Satzes ab. Die entsprechenden Verfahren im Werkstatthandbuch befolgen. Falls es nicht möglich ist, dieses Verfahren selbst durchzuführen, bzw. nicht die richtigen Werkzeuge vorhanden sind, muss der Einbau von einem Harley-Davidson Händler durchgeführt werden. Unsachgemäßer Einbau dieses Satzes kann zu schweren oder tödlichen Verletzungen führen. (00333b)

HINWEIS

Diese Einbauanleitung bezieht sich auf Informationen aus dem Werkstatthandbuch. Für diesen Einbau ist ein Werkstatthandbuch für das jeweilige Motorradmodell erforderlich; dieses ist bei einem Harley-Davidson-Händler erhältlich.

EINBAU

HINWEIS

Kunststoffschutzhülsen auf den Reifenmontagewerkzeugen und Felgenklemmen verwenden, wenn ein Reifen auf einem lackierten Rad montiert wird.

Bei der Reifenmontage reichlich Reifenschmiermittel auf Rad und Reifen auftragen.

Zum Entfernen des Reifens, Kunststoffkeile zwischen Felge und Reifen einsetzen, nachdem der Reifenwulst angehoben wurde, um eine ausreichend große Öffnung für die Felgenklemmen zu schaffen.

1. Die vorhandene Vorderradbaugruppe ausbauen. Achse, Achsmutter, Brems scheibe und Raddistanzscheiben für den Einbau des Satzes aufheben. Siehe VORDERRAD im Werkstatthandbuch.

HINWEIS

Den langen Ventilschaft (43206-01) einbauen, der im Einbausatz enthalten ist. Alle anderen Ventilschäfte entsorgen.

2. Siehe Abbildung 1. Die Ventilschaft-Baugruppe (M) am Rad anbringen. Siehe REIFEN im Werkstatthandbuch.

HINWEIS

Zuerst das Primärlager unter Verwendung des entsprechenden Werkstatthandbuchs und des AB-/AUFZIEHERS FÜR RADLAGER einbauen.

Die Seite mit der maschinell eingearbeiteten Rille auf der Nabenfläche ist die Primärlagerseite.

Das Rad so einbauen, dass die Nabenmarkierungen auf der rechten Seite des Motorrads liegen und die maschinell eingearbeitete Rille auf der linken Seite des Motorrads liegt.

Wenn das Rad auf der Felge einen Aufkleber mit gelbem Punkt hat, den Reifen so ausrichten, dass der weiße Punkt gegenüber dem Aufkleber liegt. Wenn das Rad auf der Felge einen Aufkleber mit grünem Punkt hat, den Reifen so ausrichten, dass der weiße Punkt auf den Aufkleber ausgerichtet ist. Wenn kein Felgenaufkleber mit Punkt vorhanden ist, im Werkstatthandbuch nachschlagen.

HINWEIS

Die Bremsscheibenschrauben nicht wiederverwenden. Wenn diese Schrauben wiederverwendet werden, kann das einen Drehmomentverlust und damit Schäden an den Bremskomponenten verursachen. (00319c)

3. Vorderrad (1), Originalachse und Originalachsmutter einbauen. Siehe VORDERRAD im Werkstatthandbuch.

WARTUNG UND REINIGUNG

Verchromte Teile müssen regelmäßig gepflegt werden, damit sie ihren ursprünglichen Glanz und Schimmer behalten.

1. Stark verschmutzte Radflächen mittels Harley-Davidson Rad- und Reifenreiniger reinigen und mit Harley Rad- und Speichenbürste auftragen.
2. Chrom mit einem qualitativ hochwertigen Chromreiniger wie Harley Bright Chromreiniger gründlich reinigen.
3. Nach dem Reinigen und Polieren mit einem qualitativ hochwertigen Versiegler wie Harley Glaze Politur und Versiegelungsmittel die Fläche versiegeln.

ERSATZTEILE



Abbildung 1. Ersatzteile: „Roulette“-Radsätze

Tabelle 1. Ersatzteile und Radsatz-Inhalt

Satz	Angabe	Beschreibung (Menge)	Teilenummer
42171-09, 55065-10, 43300116	1	Rad	Nicht einzeln erhältlich

Tabelle 2. 25-mm-Lager Radeinbausatz, VORNE (41455-08C)

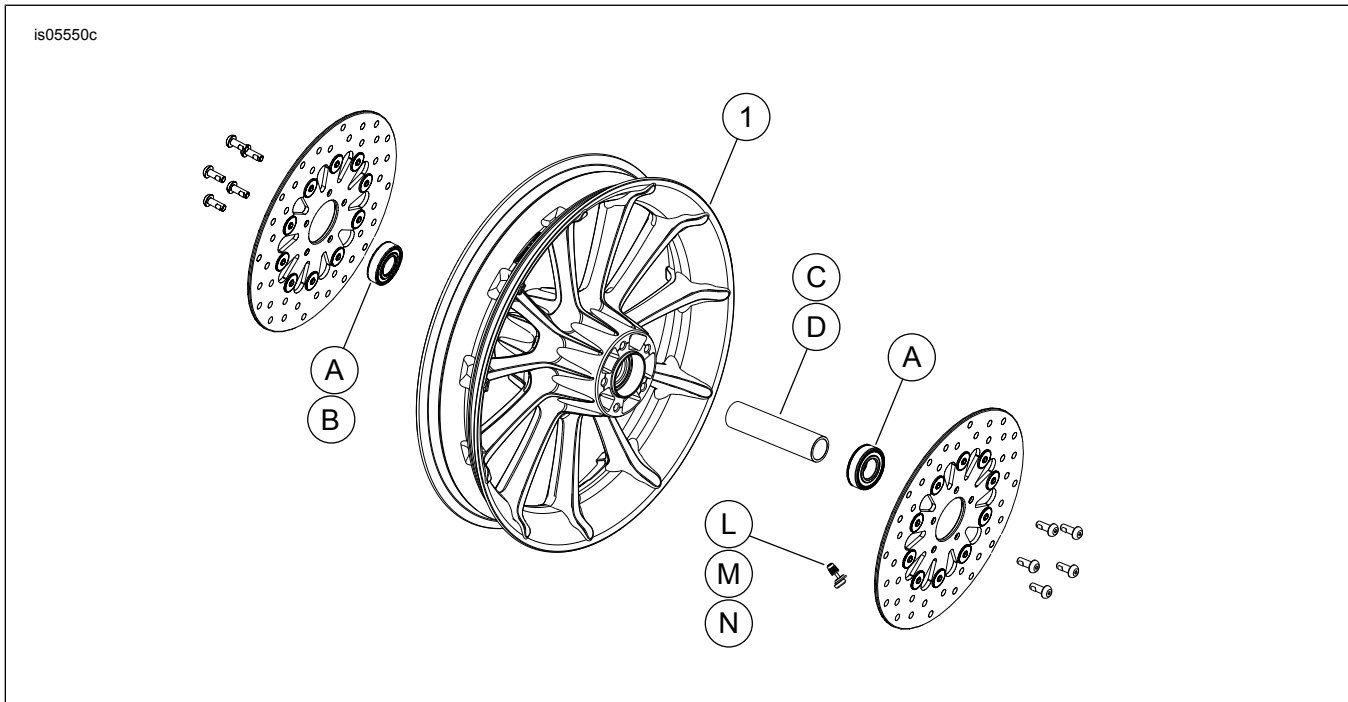
25-mm-Lager Radeinbausatz, VORNE (41455-08C)		TEIL (Benutzte Menge und Beschreibung)							
Passend für:	Reifengröße	A	C	D	J	K	L	M	N
Touring-Modelle von 2008; FLHRC- (ohne ABS) und Trike-Modelle (ohne ABS) ab 2009	16 x 3,0 in	2	0	1	0	1	*	*	*
Touring-Modelle ab 2009 (ohne ABS)	17 x 3,0 in	2	0	1	0	0	*	*	*
Touring-Modelle ab 2008 (ohne ABS)	18 x 3,5 in	2	0	1	0	**	*	*	*
Dyna-Modelle ab 2008 (außer FXDWG- und FXDF-Modelle)	19 x 2,5 in	2	1	0	**	0	*	*	0
VRSCAW-, VRSCD-, VRSCF- und VRSCDX-Modelle ab 2008 (ohne ABS)	19 x 3,0 in	2	1	0	**	0	*	*	0
Touring-Modelle ab 2009 (ohne ABS)	19 x 3,5 in	2	0	1	0	0	*	*	*

Tabelle 2. 25-mm-Lager Radeinbausatz, VORNE (41455-08C)

25-mm-Lager Radeinbausatz, VORNE (41455-08C)		TEIL (Benutzte Menge und Beschreibung)								
Passend für:	Reifengröße	A	C	D	J	K	L	M	N	
Einbausätze sind für zahlreiche verschiedene Radausführungen und Passungen geeignet. Wenden Sie sich an einen Harley-Davidson-Händler, um zu überprüfen, ob Rad und Einbausätze für das vorgesehene Motorrad geeignet und zugelassen sind. ZU BEACHTEN: * Siehe <i>HINWEIS</i> vor den Ventileinbausritten unter EINBAU, um zu ermitteln, welcher Ventilschaft für den vorliegenden Satz benutzt werden soll. Den(die) anderen Ventilschaft (Ventilschäfte) entsorgen. ** Siehe <i>HINWEISE</i> für den Radsatz vor dem Radzusammenbausritt unter EINBAU, um zu ermitteln, ob die Lagerscheibe für den vorliegenden Radsatz und die Passung benutzt wird. *** Die Lagerscheibe wird unter dem Primärlager eingebaut.		A	Lager, normal (2)				9276			
		C	Achshülse				41748-08			
		D	Achshülse				41900-08			
		J	Lagerscheibe***				41450-08			
		K	Lagerscheibe***				43903-08			
		L	Ventilschaft, kurz				43157-83A			
		M	Ventilschaft, lang				43206-01			
		N	Ventilschaft zum Durchziehen				40999-87			

Tabelle 3. 25-mm-Lager ABS-Radeinbausatz, VORNE (41454-08B)

25-mm-Lager ABS-Radeinbausatz, VORNE (41454-08B)		TEIL (Benutzte Menge und Beschreibung)								
Passend für:	Reifengröße	A	B	C	D	J	K	L	M	N
Touring-Modelle von 2008 und FLHRC-Modelle ab 2009 mit ABS	16 x 3,0 in	1	1	0	1	0	1	*	*	0
Touring-Modelle ab 2009 mit ABS	17 x 3,0 in	1	1	0	1	0	0	*	*	*
Touring-Modelle ab 2008 mit ABS	18 x 3,5 in	1	1	0	1	**	**	*	*	*
VRSCAW-, VRSCD-, VRSCF- und VRSCDX-Modelle ab 2008 mit ABS	19 x 3,0 in	1	1	1	0	**	**	*	*	0
Touring-Modelle ab 2009 mit ABS	19 x 3,5 in	1	1	0	1	0	0	*	*	*
Einbausätze sind für zahlreiche verschiedene Radausführungen und Passungen geeignet. Wenden Sie sich an einen Harley-Davidson-Händler, um zu überprüfen, ob Rad und Einbausätze für das vorgesehene Motorrad geeignet und zugelassen sind. ZU BEACHTEN: * Siehe <i>HINWEIS</i> vor den Ventileinbausritten unter EINBAU, um zu ermitteln, welcher Ventilschaft für den vorliegenden Satz benutzt werden soll. Den(die) anderen Ventilschaft (Ventilschäfte) entsorgen. ** Siehe <i>HINWEISE</i> für den Radsatz vor dem Radzusammenbausritt unter EINBAU, um zu ermitteln, welche Lagerscheibe für den vorliegenden Radsatz und die Passung benutzt wird. *** Die rote Seite des Lagers muss in Richtung Rad eingebaut werden. Das ABS-Lager ist das Primärlager. **** Die Lagerscheibe wird unter dem Primärlager eingebaut.		A	Lager, normal				9276			
		B	Lager, ABS***				9252			
		C	Achshülse				41748-08			
		D	Achshülse				41900-08			
		J	Lagerscheibe****				41450-08			
		K	Lagerscheibe****				43903-08			
		L	Ventilschaft, kurz				43157-83A			
	M	Ventilschaft, lang				43206-01				
	N	Ventilschaft zum Durchziehen				40999-87				