



KITS DE RODAS DIANTEIRAS ROULETTE

INFORMAÇÕES GERAIS

▲ ATENÇÃO

Instale apenas as rodas e os kits de instalação aprovados para o seu modelo de motocicleta. Contate uma concessionária Harley-Davidson para verificar a adaptação. A instalação de rodas e kits de instalação incompatíveis ou não aprovados para o seu modelo podem causar perda de controle, o que pode levar a morte ou lesões graves. (00610c)

Números do kit

42171-09, 55065-10, 43300116

Modelos

Para informações sobre a adaptação aos modelos, veja o catálogo de peças e acessórios ou a seção de peças e acessórios do site www.harley-davidson.com (somente em Inglês).

NOTA

Calotas acessórias não são compatíveis com estas rodas.

Conteúdo do kit

Consulte a seção de peças de reposição para obter o conteúdo do kit.

Peças adicionais necessárias

- Kit de instalação da roda (veja Tabela 2 e Tabela 3 para determinar o kit de instalação necessário)
- 10 parafusos do disco de freio/calota (3655A) ou 2 kits de parafusos cromados (46646-05)
- Extrator e instalador de rolamento da roda (94134-09)

Os seguintes Harley-Davidson Genuine Motor Accessories são recomendados para a manutenção e a limpeza apropriadas:

- Limpador de cromados Harley® Bright™ (94683-99) (não deve ser usado no kit 43300116)
- Polidor e vedante Harley® Glaze™ (99701-84)
- Escova para roda e raios Harley® (43078-99)
- Limpador para roda e pneu Harley-Davidson® (94658-98)
- Protetor de alumínio exposto Harley® Preserve™ (99845-07)

▲ ATENÇÃO

A segurança do motociclista e do passageiro depende da instalação correta deste kit. Use os procedimentos apropriados do Manual de serviço. Se o procedimento não estiver dentro de suas capacidades ou se você não possuir as ferramentas corretas, deixe que uma concessionária Harley-Davidson efetue a instalação. A instalação inadequada deste kit poderá resultar em morte ou lesões graves. (00333b)

NOTA

Esta folha de instruções faz referência às informações do Manual de serviço. Um Manual de serviço para o seu modelo de motocicleta é necessário para esta instalação, estando disponível em um concessionário Harley-Davidson.

INSTALAÇÃO

NOTA

Ao montar um pneu em uma roda pintada, use protetores plásticos nas ferramentas de montagem do pneu e nos grampos do aro.

Ao montar pneus, aplique bastante lubrificante de pneus na roda e no pneu.

Para a remoção do pneu, use insertos plásticos entre o aro e o pneu depois de abrir o talão para criar um espaço suficiente para a inserção dos grampos do aro.

1. Remova o conjunto da roda dianteira existente. Guarde o eixo, a porca do eixo, o disco de freio e os espaçadores da roda para a instalação do kit. Consulte a seção RODA DIANTEIRA no Manual de serviço.

NOTA

Instale a haste de válvula longa (43206-01) incluída no kit de instalação. Descarte todas as outras hastes de válvula.

2. Veja Figura 1. Instale o conjunto da haste da válvula (M) na roda. Consulte a seção PNEUS no Manual de serviço.

NOTA

Instale primeiro o rolamento primário usando o Manual de serviço apropriado e o EXTRATOR/INSTALADOR DE ROLAMENTO DA RODA.

O lado com a ranhura usinada na superfície do cubo é o lado do rolamento primário.

Instale a roda de modo que as indicações no cubo fiquem no lado direito e a ranhura usinada fique no lado esquerdo da motocicleta.

Se a roda tiver um adesivo em forma de ponto amarelo no aro, oriente o pneu de modo que o ponto branco fique na posição oposta ao adesivo. Se a roda tiver um adesivo em forma de ponto verde no aro, oriente o pneu de modo que

o ponto branco fique alinhado com o adesivo. Se não houver um adesivo com ponto presente no aro, veja o Manual de serviço.

AVISO

Não reutilize os parafusos do disco/rotor do freio. A reutilização desses parafusos pode causar perda de torque e danos aos componentes do freio. (00319c)

3. Instale a roda dianteira (1) e o eixo e a porca do eixo originais. Consulte a seção RODA DIANTEIRA no Manual de serviço.

MANUTENÇÃO E LIMPEZA

As peças cromadas devem ser limpas regularmente para que mantenham o seu brilho original.

1. Limpe as superfícies da roda com sujeira pesada usando o limpador para roda e pneu Harley-Davidson aplicado com a escova para roda e raios Harley.
2. Limpe completamente o cromado com um limpador de cromados de boa qualidade, como o limpador para cromados Harley Bright.
3. Após limpar e polir, vede o acabamento com um vedante de boa qualidade, como o polidor e vedante Harley Glaze.

PEÇAS DE REPOSIÇÃO



Figura 1. Peças de reposição: Kits de rodas Roulette

Tabela 1. Conteúdo do kit da roda e peças de reposição

Kit	Item	Descrição (quantidade)	Peça N.º
42171-09, 55065-10, 43300116	1	Roda	Não é vendida separadamente

Tabela 2. Kit de instalação da roda DIANTEIRA com rolamento de 25 mm (41455-08C)

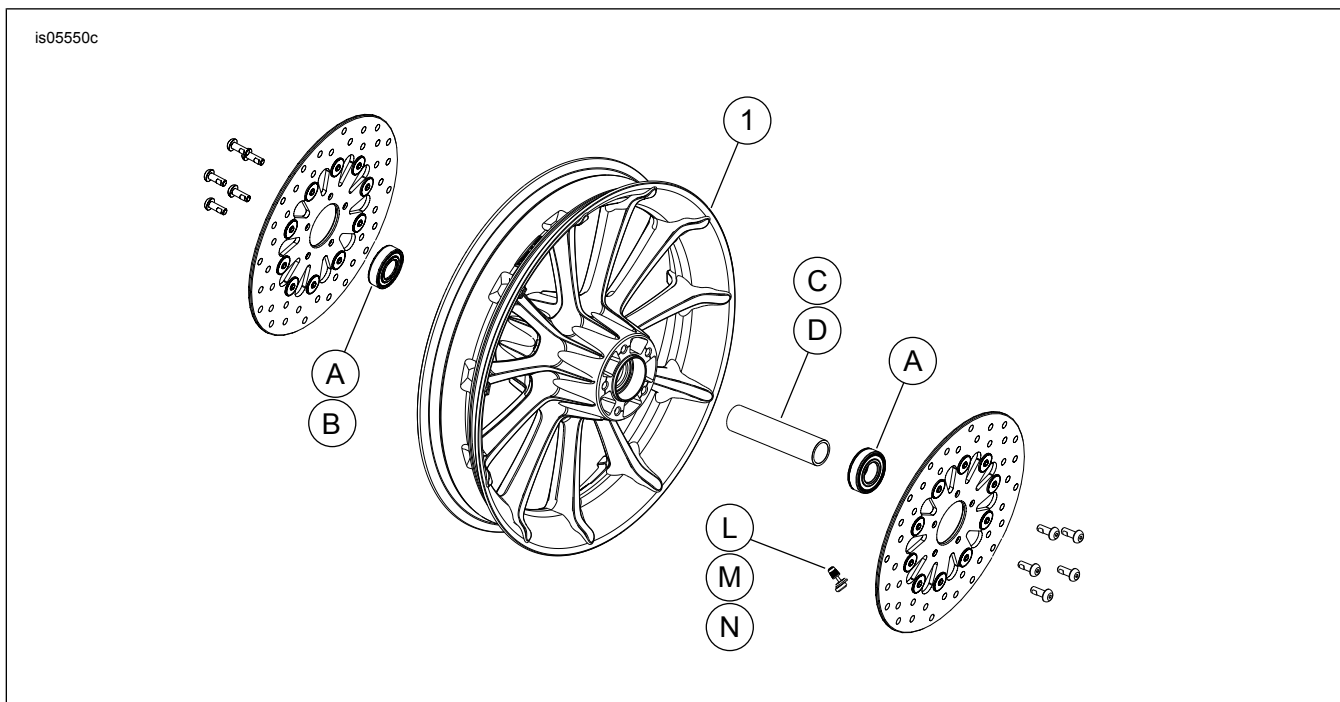
Kit de instalação da roda DIANTEIRA com rolamento de 25 mm (41455-08C)	Adaptação	Tamanho da roda	ITEM (quantidade usada e descrição)							
			A	C	D	J	K	L	M	N
	Touring ano 2008; FLHRC anos 2009 e posterior (sem ABS) e Trike (sem ABS)	16 x 3,0 pol.	2	0	1	0	1	*	*	*
	Touring anos 2009 e posteriores (sem ABS)	17 x 3,0 pol.	2	0	1	0	0	*	*	*
	Touring anos 2008 e posteriores (sem ABS)	18 x 3,5 pol.	2	0	1	0	**	*	*	*
	Dyna anos 2008 e posteriores (exceto o FXDWG e o FXDF)	19 x 2,5 pol.	2	1	0	**	0	*	*	0
	VRSCAW, VRSCD, VRSCF e VRSCDX anos 2008 e posteriores (sem ABS)	19 x 3,0 pol.	2	1	0	**	0	*	*	0
	Touring anos 2009 e posteriores (sem ABS)	19 x 3,5 pol.	2	0	1	0	0	*	*	*

Tabela 2. Kit de instalação da roda DIANTEIRA com rolamento de 25 mm (41455-08C)

Kit de instalação da roda DIANTEIRA com rolamento de 25 mm (41455-08C)		ITEM (quantidade usada e descrição)							
Adaptação	Tamanho da roda	A	C	D	J	K	L	M	N
<p>Os kits de instalação são projetados para funcionar com vários acessórios e estilos diferentes de rodas. Contate um concessionário Harley-Davidson para verificar se os kits de instalação e da roda foram projetados e aprovados para a motocicleta em que estão sendo instalados.</p> <p>NOTAS: * Veja a <i>NOTA</i> acima da etapa de instalação da válvula em INSTALAÇÃO para determinar que haste da válvula usar para o seu kit específico. Descarte a(s) outra(s) haste(s) de válvula. ** Veja as <i>NOTAS</i> do seu kit de roda acima da etapa da montagem da roda em INSTALAÇÃO para determinar se a pastilha do rolamento é usada para o seu kit de roda e acessório específicos. *** Pastilha do rolamento instalada sob o rolamento primário.</p>		A	Rolamento, normal (2)		9276				
		C	Luva do eixo		41748-08				
		D	Luva do eixo		41900-08				
		J	Pastilha do rolamento***		41450-08				
		K	Pastilha do rolamento***		43903-08				
		L	Haste da válvula, curta		43157-83A				
		M	Haste da válvula, comprida		43206-01				
		N	Haste da válvula, passagem direta		40999-87				

Tabela 3. Kit de instalação da roda DIANTEIRA com rolamento ABS de 25 mm (41454-08B)

Kit de instalação da roda DIANTEIRA com rolamento ABS de 25 mm (41454-08B)		ITEM (quantidade usada e descrição)								
Adaptação	Tamanho da roda	A	B	C	D	J	K	L	M	N
Touring ano 2008 e FLHRC anos 2009 e posteriores com ABS	16 x 3,0 pol.	1	1	0	1	0	1	*	*	0
Touring anos 2009 e posteriores com ABS	17 x 3,0 pol.	1	1	0	1	0	0	*	*	*
Touring anos 2008 e posteriores com ABS	18 x 3,5 pol.	1	1	0	1	**	**	*	*	*
VRSCAW, VRSCD, VRSCF e VRSCDX anos 2008 e posteriores com ABS	19 x 3,0 pol.	1	1	1	0	**	**	*	*	0
Touring anos 2009 e posteriores com ABS	19 x 3,5 pol.	1	1	0	1	0	0	*	*	*
<p>Os kits de instalação são projetados para funcionar com vários acessórios e estilos diferentes de rodas. Contate um concessionário Harley-Davidson para verificar se os kits de instalação e da roda foram projetados e aprovados para a motocicleta em que estão sendo instalados.</p> <p>NOTAS: * Veja a <i>NOTA</i> acima da etapa de instalação da válvula em INSTALAÇÃO para determinar que haste da válvula usar para o seu kit específico. Descarte a(s) outra(s) haste(s) de válvula. ** Veja as <i>NOTAS</i> do seu kit de roda acima da etapa da montagem da roda em INSTALAÇÃO para determinar qual pastilha do rolamento é usada para o seu kit de roda e acessório específicos. *** O lado vermelho do rolamento deve ser instalado em direção à roda. O rolamento ABS é o primário. **** Pastilha do rolamento instalada sob o rolamento primário.</p>		A	Rolamento, normal		9276					
		B	Rolamento, ABS***		9252					
		C	Luva do eixo		41748-08					
		D	Luva do eixo		41900-08					
		J	Pastilha do rolamento****		41450-08					
		K	Pastilha do rolamento****		43903-08					
		L	Haste da válvula, curta		43157-83A					
	M	Haste da válvula, comprida		43206-01						
	N	Haste da válvula, passagem direta		40999-87						