



INSTRUCCIONES

J04814

2011-05-13



KITS DE RUEDA DELANTERA ROULETTE

GENERALIDADES

▲ ADVERTENCIA

Solamente debe instalar las ruedas y los kits de instalación aprobados para su modelo de motocicleta. Contacte un concesionario Harley-Davidson para verificar la adaptación. La instalación de ruedas y kits de instalación que no hacen juego o la instalación de ruedas no aprobadas para su modelo puede ocasionar la pérdida del control y causar la muerte o lesiones graves. (00610c)

Kit número

42171-09, 55065-10, 43300116

Modelos

Para obtener información de la adaptación a los diferentes modelos, vea el catálogo de P&A (piezas y accesorios) o la sección Piezas y accesorios de www.harley-davidson.com (inglés solamente).

NOTA

Los tapacubos accesorios no son compatibles con esta rueda.

Contenido del kit

Vea el contenido del kit en la sección piezas de servicio.

Piezas adicionales requeridas

- Kit de instalación de la rueda (vea Tabla 2 y Tabla 3 para establecer el kit de instalación necesario).
- 10 tornillos del disco de freno/tapacubos (3655A) o 2 kits de tornillos cromados (46646-05).
- Extractor e instalador de cojinetes de rueda (94134-09).

Los siguientes accesorios Harley-Davidson Genuine Motor Accessories se recomiendan para el mantenimiento y limpieza correctos:

- Limpiador de cromo Harley® Bright™ (94683-99) (no es para usar con el kit 43300116)
- Pulidor y sellador Harley® Glaze™ (99701-84)
- Cepillo para ruedas y rayos Harley® (43078-99)
- Limpiador de ruedas y neumáticos Harley-Davidson® (94658-98)
- Protector de aluminio descubierto Harley® Preserve™ (99845-07)

▲ ADVERTENCIA

La seguridad del motociclista y del pasajero dependen de la instalación correcta de este kit. Use los procedimientos correspondientes en el Manual de servicio. Si el procedimiento no está dentro de sus capacidades o no tiene las herramientas correctas, pida a un concesionario Harley-Davidson que realice la instalación. La instalación incorrecta de este kit podría causar la muerte o lesiones graves. (00333b)

NOTA

Esta hoja de instrucciones hace referencia a la información del Manual de servicio. Para esta instalación se requiere un Manual de servicio para su modelo de motocicleta, el cual está disponible en un concesionario Harley-Davidson.

INSTALACIÓN

NOTA

Use protectores de plástico en las abrazaderas del aro y en las herramientas de montaje de los neumáticos cuando monte un neumático en una rueda pintada.

Cuando monte neumáticos, aplique una cantidad abundante de lubricante para neumáticos a la rueda y al neumático.

Para quitar los neumáticos, use insertos de plástico entre el aro y el neumático después de separar el reborde para crear un espacio libre lo suficientemente grande para que se puedan introducir las abrazaderas del aro.

1. Extraiga el conjunto de la rueda delantera existente. Guarde el eje, la tuerca del eje, el disco de freno y los espaciadores de rueda para la instalación del kit. Vea RUEDA DELANTERA en el Manual de servicio.

NOTA

Instale el vástago de la válvula largo (43206-01) incluido en el kit de instalación. Deseche todos los demás vástagos de las válvulas.

2. Vea Figura 1. Instale el conjunto del vástago de la válvula (M) en la rueda. Vea NEUMÁTICOS en el Manual de servicio.

NOTA

Primero instale el cojinete primario usando el Manual de servicio correspondiente y el EXTRACTOR/INSTALADOR DE COJINETES DE RUEDA.

El lado con la ranura maquinada en la cara del cubo es el lado del cojinete primario.

Instale la rueda para que las marcas en el cubo estén en el lado derecho y que la ranura maquinada esté en el lado izquierdo de la motocicleta.

Si la rueda tiene una calcomanía de punto amarillo en el aro, oriente el neumático para que el punto blanco esté en la posición opuesta a la calcomanía. Si la rueda tiene una calcomanía de punto verde en el aro, oriente el neumático para que el punto blanco esté alineado con la calcomanía. Si no hay calcomanía con un punto en el aro, vea el Manual de servicio.

AVISO

No vuelva a usar los tornillos del disco/rotor del freno. Volver a usar estos tornillos puede causar la pérdida del par de torsión y daño en los componentes de los frenos. (00319c)

3. Instale la rueda delantera (1), el eje de fábrica y la tuerca del eje de fábrica. Vea RUEDA DELANTERA en el Manual de servicio.

MANTENIMIENTO Y LIMPIEZA

Las piezas cromadas deben recibir mantenimiento regular para que conserven el brillo y el lustre original.

1. Limpie las superficies muy sucias de las ruedas usando el limpiador de ruedas y neumáticos Harley-Davidson, aplicado con el cepillo para ruedas y rayos Harley.
2. Limpie completamente el cromo con un limpiador de cromo de buena calidad, como el limpiador de cromo Harley Bright.
3. Después de limpiar y pulir, selle el acabado con un sellador de buena calidad, como el pulidor y sellador Harley Glaze.

PIEZAS DE SERVICIO



Figura 1. Piezas de servicio: Kits de rueda delantera Roulette

Tabla 1. Contenido del kit de piezas de servicio y rueda

Kit	Artículo	Descripción (cantidad)	Número de pieza
42171-09, 55065-10, 43300116	1	Rueda	No se vende por separado

Tabla 2. Kit de instalación del cojinete de 25 mm de la rueda DELANTERA (41455-08C)

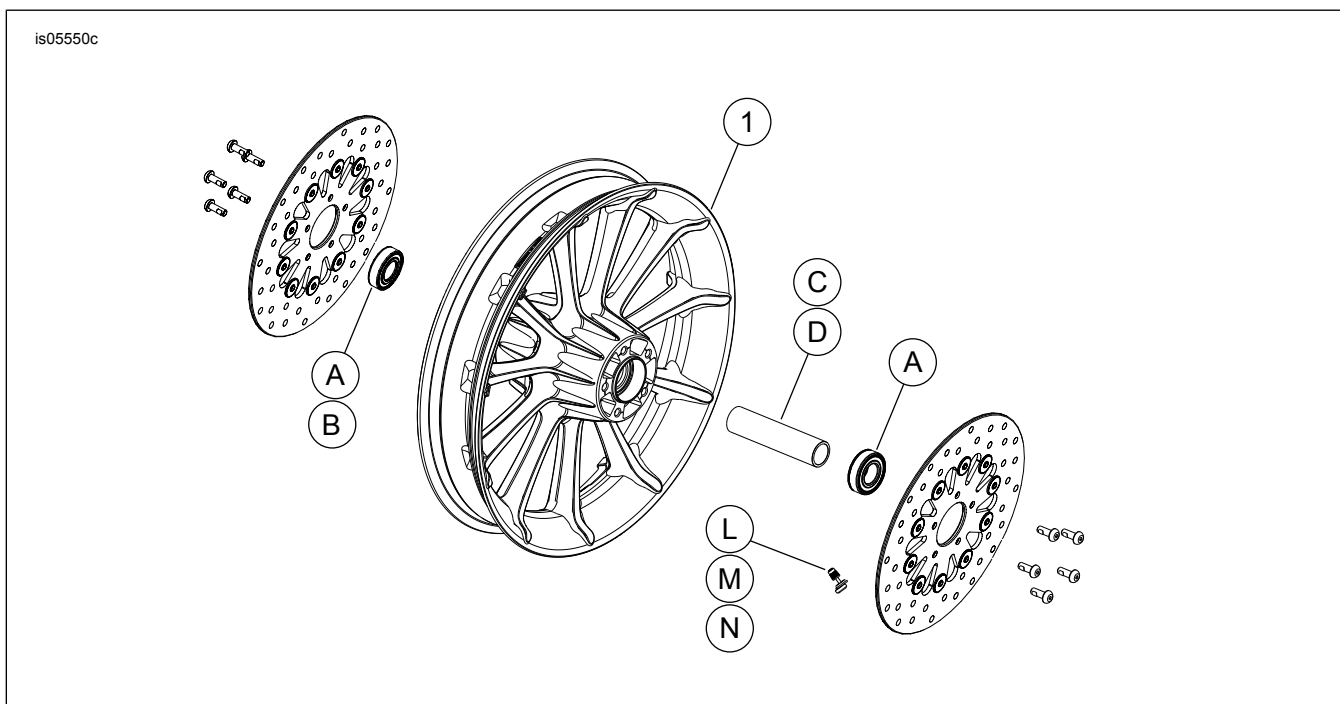
Kit de instalación del cojinete de 25 mm de la rueda DELANTERA (41455-08C)		ARTÍCULO (cantidad usada y descripción)							
Ajuste	Medida de la rueda	A	C	D	J	K	L	M	N
Touring de 2008; FLHRC (sin ABS) y Trike (sin ABS) de 2009 y posteriores	16 x 3,0 pulg.	2	0	1	0	1	*	*	*
Touring de 2009 y posteriores (sin ABS)	17 x 3,0 pulg.	2	0	1	0	0	*	*	*
Touring de 2008 y posteriores (sin ABS)	18 x 3,5 pulg.	2	0	1	0	**	*	*	*
Dyna de 2008 y posteriores (excepto los FXDWG y FXDF)	19 x 2,5 pulg.	2	1	0	**	0	*	*	0
VRSCAW, VRSCD, VRSCF y VRSCDX de 2008 y posteriores (sin ABS)	19 x 3,0 pulg.	2	1	0	**	0	*	*	0
Touring de 2009 y posteriores (sin ABS)	19 x 3,5 pulg.	2	0	1	0	0	*	*	*

Tabla 2. Kit de instalación del cojinete de 25 mm de la rueda DELANTERA (41455-08C)

Kit de instalación del cojinete de 25 mm de la rueda DELANTERA (41455-08C)		ARTÍCULO (cantidad usada y descripción)							
Ajuste	Medida de la rueda	A	C	D	J	K	L	M	N
Los kits de instalación están diseñados para funcionar con muchos estilos y adaptaciones diferentes de ruedas. Comuníquese con un concesionario Harley-Davidson para verificar si los kits de rueda e instalación están diseñados y aprobados para la motocicleta en la que están siendo instalados. NOTAS: * Vea la <i>NOTA</i> anterior al paso de instalación en <i>INSTALACIÓN</i> para establecer cuál vástago de la válvula debe usar para su kit específico. Deseche el (los) otro(s) vástago(s) de la(s) válvula(s). ** Vea las <i>NOTAS</i> anteriores para su kit de rueda en el paso de armado del conjunto de la rueda en <i>INSTALACIÓN</i> para establecer si se usa la calza del cojinete para su kit y adaptación de rueda específicos. *** Calza del cojinete instalada debajo del cojinete primario.		A	Cojinete, regular (2)				9276		
		C	Funda del eje				41748-08		
		D	Funda del eje				41900-08		
		J	Calza del cojinete***				41450-08		
		K	Calza del cojinete***				43903-08		
		L	Vástago de la válvula, corto				43157-83A		
		M	Vástago de la válvula, largo				43206-01		
	N	Vástago de la válvula, de empuje				40999-87			

Tabla 3. Kit de instalación del cojinete de 25 mm de la rueda DELANTERA con ABS (41454-08B)

Kit de instalación del cojinete de 25 mm de la rueda DELANTERA con ABS (41454-08B)		ARTÍCULO (cantidad usada y descripción)								
Ajuste	Medida de la rueda	A	B	C	D	J	K	L	M	N
Touring de 2008 y FLHRC de 2009 y posteriores con ABS	16 x 3,0 pulg.	1	1	0	1	0	1	*	*	0
Touring de 2009 y posteriores con ABS	17 x 3,0 pulg.	1	1	0	1	0	0	*	*	*
Touring de 2008 y posteriores con ABS	18 x 3,5 pulg.	1	1	0	1	**	**	*	*	*
VRSCAW, VRSCD, VRSCF y VRSCDX de 2008 y posteriores con ABS	19 x 3,0 pulg.	1	1	1	0	**	**	*	*	0
Touring de 2009 y posteriores con ABS	19 x 3,5 pulg.	1	1	0	1	0	0	*	*	*
Los kits de instalación están diseñados para funcionar con muchos estilos y adaptaciones diferentes de ruedas. Comuníquese con un concesionario Harley-Davidson para verificar si los kits de rueda e instalación están diseñados y aprobados para la motocicleta en la que están siendo instalados. NOTAS: * Vea la <i>NOTA</i> anterior al paso de instalación en <i>INSTALACIÓN</i> para establecer cuál vástago de la válvula debe usar para su kit específico. Deseche el (los) otro(s) vástago(s) de la(s) válvula(s). ** Vea las <i>NOTAS</i> anteriores para su kit de rueda en el paso de armado del conjunto de la rueda en <i>INSTALACIÓN</i> para establecer cuál calza del cojinete se usa para su kit y adaptación de rueda específicos. *** El lado rojo del cojinete se debe instalar hacia la rueda. El cojinete ABS es el primario. **** Calza del cojinete instalada debajo del cojinete primario.		A	Cojinete, regular				9276			
		B	Cojinete, ABS***				9252			
		C	Funda del eje				41748-08			
		D	Funda del eje				41900-08			
		J	Calza del cojinete****				41450-08			
		K	Calza del cojinete****				43903-08			
		L	Vástago de la válvula, corto				43157-83A			
	M	Vástago de la válvula, largo				43206-01				
	N	Vástago de la válvula, de empuje				40999-87				