



„ROULETTE“-HINTERRADSÄTZE

ALLGEMEINES

⚠ WARNUNG

Nur Räder und Einbausätze einbauen, die für Ihr Motorradmodell zugelassen sind. Kontaktieren Sie einen Harley-Davidson Händler, um die Passung zu überprüfen. Nicht zusammenpassende Räder und Einbausätze oder der Einbau von Rädern, die für das Motorradmodell nicht zugelassen sind, können zum Kontrollverlust und damit zu Unfällen mit schweren oder tödlichen Verletzungen führen. (00610c)

Satz-Nummern

42170-09, 55064-10, 40900113

Modelle

Modell-Passungsinformationen sind im P&A-Einzelhandelskatalog oder im Abschnitt „Parts and Accessories“ (Teile und Zubehör) von www.harley-davidson.com (nur Englisch) zu finden.

Inhalt des Satzes

Siehe Abbildung 1 und Ersatzteiletabellen.

Zusätzlich benötigte Teile

Diese Sätze enthalten nur das Spezial-Rad.

Für den korrekten Einbau dieser Sätze müssen die folgenden Teile – erhältlich bei einem Harley-Davidson-Händler – separat gekauft werden.

- Radeinbausatz (Siehe Tabelle 3 und Tabelle 4, um den erforderlichen Einbausatz zu ermitteln)
- Bremsscheibenschrauben (Siehe Tabelle 1 zur Bestimmung der korrekten Befestigungsteile)
- Hinterradzahnradschrauben (Siehe Tabelle 1 zur Bestimmung der korrekten Befestigungsteile.) Verchromte Zahnradbefestigungsteile sind im P&A-Einzelhandelskatalog zu finden
- Ab-/Aufzieher für Radlager (94134-09)

Die folgenden Harley-Davidson Genuine Motor Accessories werden für die sachgerechte Wartung und Reinigung empfohlen:

- Harley® Bright™ Chromreiniger (94683-99) (nicht zu verwenden für Satz 40900113)
- Harley® Glaze™ Politur und Versiegelungsmittel (99701-84)
- Harley® Rad- und Speichenbürste (43078-99)
- Harley-Davidson® Rad- und Reifenreiniger (94658-98)
- Harley® Preserve Schutzmittel für blankes Aluminium (99845-07)

⚠ WARNUNG

Die Sicherheit von Fahrer und Sozium hängt vom korrekten Einbau dieses Satzes ab. Die entsprechenden Verfahren im Werkstatthandbuch befolgen. Falls es nicht möglich ist, dieses Verfahren selbst durchzuführen, bzw. nicht die richtigen Werkzeuge vorhanden sind, muss der Einbau von einem Harley-Davidson Händler durchgeführt werden. Unsachgemäßer Einbau dieses Satzes kann zu schweren oder tödlichen Verletzungen führen. (00333b)

HINWEIS

Diese Einbauanleitung bezieht sich auf Informationen aus dem Werkstatthandbuch. Für diesen Einbau ist ein Werkstatthandbuch für das jeweilige Motorradmodell erforderlich; dieses ist bei einem Harley-Davidson-Händler erhältlich.

Tabelle 1. Passung der Befestigungsteile für Hinterradbremsscheibe und Hinterradzahnrad

| Befestigungsteile | Passend für: |
|---|--|
| Hinterradbremsscheibenschrauben (Original- oder Chrom-Befestigungsteile) | |
| 5 Originalscheibenschrauben (43567-92) | Alle Modelle |
| Chromschraubensatz (46647-05) enthält 5 Schrauben | Alle Modelle |
| Hinterradzahnradschrauben (Original- oder Chrom-Befestigungsteile) | |
| 5 Zahnradschrauben, original (3109) | Dyna- und Softail-Modelle ab 2007 und Touring-Modelle von 2007 |
| Chromschraubensatz (94773-07) enthält 5 Schrauben und Unterlegscheiben | Dyna- und Softail-Modelle ab 2007 |
| 5 Zahnradschrauben, original (3737A) | Dyna-Modelle von 2000 bis 2005, Softail-Modelle von 2000 bis 2006, Touring-Modelle von 2004 bis 2006 |
| Chromschraubensatz (94773-00A) enthält 5 Schrauben und Unterlegscheiben | Dyna-Modelle von 2000 bis 2005, Softail-Modelle von 2000 bis 2006 |
| 5 Zahnradschrauben, original (3814) | 2008 Touring-Modelle |
| 5 Zahnradschrauben, original (3873) | 2006 Dyna-Modelle |
| 5 Zahnradschrauben, original (3899) | Touring-Modelle von 2000 bis 2003; Sportster-Modelle ab 2001 (außer japanische Modelle) |
| 5 Zahnradschrauben, original (40439-01) | VRSC-Modelle von 2002 bis 2006 und VRSCR-Modelle von 2007 |
| 5 Zahnradschrauben, original (4552) | VRSC-Modelle ab 2007 (außer VRSCR- und VRSC-SE-Modelle) |
| Hinterradzahnrad-Unterlegscheibe | |



**Tabelle 1. Passung der Befestigungsteile für Hinterrad-
brems Scheibe und Hinterradzahnrad**

| Befestigungsteile | Passend für: |
|--|--|
| 5 Zahnradunterlegscheiben, original (6516HW) | Dyna, Softail- und Touring-Modelle bis 2006 und Sportster-Modelle ab 2000 (außer japanische Modelle) |
| 5 Zahnradunterlegscheiben, original (7039) | VRSC-Modelle ab 2002 |

EINBAU

HINWEIS

Kunststoffschutzhülsen auf den Reifenmontagewerkzeugen und Felgenklemmen verwenden, wenn ein Reifen auf einem lackierten Rad montiert wird.

Bei der Reifenmontage reichlich Reifenschmiermittel auf Rad und Reifen auftragen.

Zum Entfernen des Reifens, Kunststoffkeile zwischen Felge und Reifen einsetzen, nachdem der Reifenwulst angehoben wurde, um eine ausreichend große Öffnung für die Felgenklemmen zu schaffen.

1. Die vorhandene Hinterradbaugruppe ausbauen. Achse, Achsmutter, Brems Scheibe und Raddistanzstücke für den Einbau des Satzes aufheben. Siehe das Werkstatthandbuch.

HINWEIS

Vor dem Aus- oder Einbau des Rades muss der Hinterradbremssattel ausgebaut werden.

Der Splint oder Federclip der Achsmutter muss ausgetauscht werden. Sie werden beim Händler zum Kauf angeboten. Bezüglich der entsprechenden Teilenummer an einen Händler wenden.

HINWEIS

Den kurzen Ventilschaft (43157-83A) einbauen, der im Einbausatz enthalten ist. Alle anderen Ventilschäfte entsorgen.

2. Siehe Abbildung 1. Die Ventilschaft-Baugruppe (H) am Rad anbringen. Siehe das Werkstatthandbuch.

HINWEIS

Die Brems Scheibenschrauben nicht wiederverwenden. Wenn diese Schrauben wiederverwendet werden, kann das einen Drehmomentverlust und damit Schäden an den Bremskomponenten verursachen. (00319c)

HINWEIS

Riemenscheiben-Befestigungsschrauben nicht wiederverwenden. Die erneute Verwendung der Riemenscheiben-Befestigungsschrauben kann zu Drehmomenteinbußen und Schäden an Riemenscheibe und/oder Antriebsriemenbaugruppe führen. (00480b)

3. Die Komponenten des Radeinbau-Satzes, die Originalbrems Scheibe und das Zahnrad, unter Beachtung der richtigen Ersatzteiletabelle, am Rad anbringen. Siehe das Werkstatthandbuch.

HINWEIS

Zuerst das Primärlager unter Verwendung des entsprechenden Werkstatthandbuchs und des AB-/AUFZIEHERS FÜR RADLAGER einbauen.

Wenn das Rad auf der Felge einen Aufkleber mit gelbem Punkt hat, den Reifen so ausrichten, dass der weiße Punkt gegenüber dem Aufkleber liegt. Wenn das Rad auf der Felge einen Aufkleber mit grünem Punkt hat, den Reifen so ausrichten, dass der weiße Punkt auf den Aufkleber ausgerichtet ist. Wenn kein Felgenaufkleber mit Punkt vorhanden ist, im Werkstatthandbuch nachschlagen.

Die auf der Nabenoberfläche befindlichen, maschinell eingearbeiteten Rillen zeigen die Hauptlagerseite an.

4. Hinterrad (1), Originalachse und Originaldistanzstücke am Motorrad installieren. Siehe HINTERRAD im Werkstatthandbuch.

WARTUNG UND REINIGUNG

Chromteile müssen regelmäßig gepflegt werden, um den ursprünglichen Glanz zu erhalten.

1. Stark verschmutzte Radflächen mittels Harley-Davidson Rad- und Reifenreiniger reinigen und mit Harley Rad- und Speichenbürste auftragen.
2. Chrom mit einem qualitativ hochwertigen Chromreiniger wie Harley Bright Chromreiniger gründlich reinigen.
3. Nach dem Reinigen und Polieren mit einem qualitativ hochwertigen Versiegler wie Harley Glaze Politur und Versiegelungsmittel die Fläche versiegeln.

ERSATZTEILE



Abbildung 1. Ersatzteile: „Roulette“-Hinterräder

Tabelle 2. Ersatzteile und Radsatz-Inhalt

| Satz | Angabe | Beschreibung (Menge) | Teilenummer |
|------------------------------|--------|----------------------|--------------------------|
| 42170-09, 55064-10, 40900113 | 1 | Rad | Nicht einzeln erhältlich |

Tabelle 3. 25-mm-Lager Radeinbausatz, HINTEN (41456-08C)

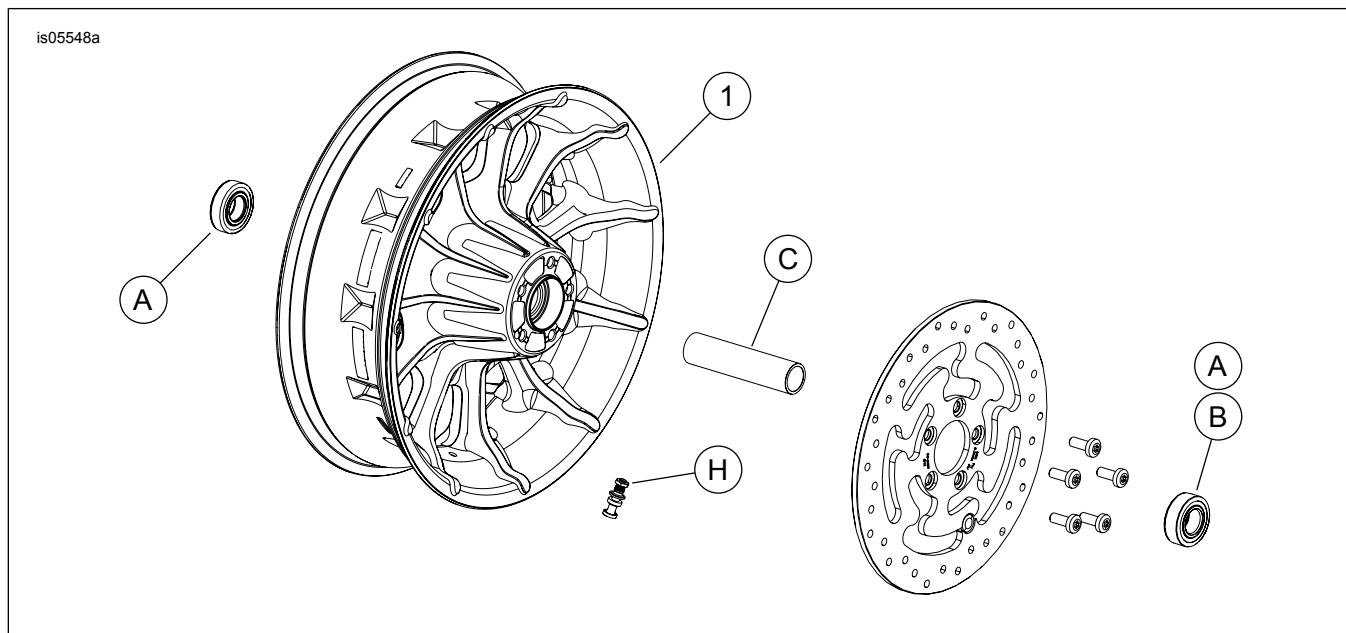
| 25-mm-Lager Radeinbausatz, HINTEN (41456-08C) | | Teil (Benutzte Menge und Beschreibung) | | | | | | | | | |
|--|-------------|--|------------------------------|---|---|----|---|---|---|-----------|--|
| Passend für: | Reifengröße | A | C | D | E | F | H | I | J | | |
| FLT-Modelle ab 2009 ohne ABS | 16 x 5,0 in | 2 | 1 | 0 | 0 | 0 | * | * | * | | |
| FLT-Modelle ab 2009 ohne ABS | 18 x 5,0 in | 2 | 1 | 0 | 0 | 0 | * | * | 0 | | |
| 2008 VRSCD-Modelle ohne ABS | 18 x 5,5 in | 2 | 0 | 0 | 1 | ** | * | * | 0 | | |
| FXCW- und FXCWC-Modelle ab 2008 ohne ABS | 18 x 8,0 in | 2 | 0 | 1 | 0 | 0 | * | * | 0 | | |
| VRSCAW-, VRSCDX- und VRSCF-Modelle ab 2008 ohne ABS | 18 x 8,0 in | 2 | 0 | 0 | 1 | ** | * | * | 0 | | |
| Einbausätze sind für zahlreiche verschiedene Radausführungen und Passungen geeignet. Wenden Sie sich an einen Harley-Davidson-Händler, um zu überprüfen, ob Rad und Einbausätze für das vorgesehene Motorrad geeignet und zugelassen sind. | | A | Lager, normal (2) | | | | | | | 9276 | |
| ZU BEACHTEN: | | C | Achshülse | | | | | | | 41349-07 | |
| * Siehe HINWEIS vor den Ventileinbausritten unter EINBAU, um zu ermitteln, welcher Ventilschaft für den vorliegenden Satz benutzt werden soll. | | D | Achshülse | | | | | | | 41358-08 | |
| Den(die) anderen Ventilschaft (Ventilschäfte) entsorgen. | | E | Achshülse | | | | | | | 43704-08 | |
| ** Siehe EINBAU, um zu bestimmen, ob die Scheibe erforderlich ist. | | F | Lagerscheibe*** | | | | | | | 41447-08 | |
| *** Lagerscheibe wird unter dem Primärlager eingebaut. | | H | Ventilschaft, kurz | | | | | | | 43157-83A | |
| | | I | Ventilschaft, lang | | | | | | | 43206-01 | |
| | | J | Ventilschaft zum Durchziehen | | | | | | | 40999-87 | |

Tabelle 4. 25-mm-Lager ABS-Radeinbausatz, HINTEN (41453-08C)

| 25-mm-Lager ABS-Radeinbausatz, HINTEN (41453-08C) | | Teil (Benutzte Menge und Beschreibung) | | | | | | | | | |
|--|-------------|--|---|---|---|---|----|---|---|---|---|
| Passend für: | Reifengröße | A | B | C | D | E | F | G | H | I | J |
| 2008 FLT-Modelle mit ABS | 16 x 3,0 in | 1 | 1 | 0 | 1 | 0 | 0 | 1 | * | * | 0 |
| FLT-Modelle ab 2009 mit ABS | 16 x 5,0 in | 1 | 1 | 1 | 0 | 0 | 0 | 0 | * | * | * |
| FLT-Modelle ab 2009 mit ABS | 18 x 5,0 in | 1 | 1 | 1 | 0 | 0 | 0 | 0 | * | * | 0 |
| 2008 VRSCDa-Modelle mit ABS | 18 x 5,5 in | 1 | 1 | 0 | 0 | 1 | ** | 0 | * | * | 0 |
| VRSCAWa-, VRSCDXa-, VRSCXa- und VRSCFa-Modelle ab 2008 mit ABS | 18 x 8,0 in | 1 | 1 | 0 | 0 | 1 | ** | 0 | * | * | 0 |

Tabelle 4. 25-mm-Lager ABS-Radeinbausatz, HINTEN (41453-08C)

| 25-mm-Lager ABS-Radeinbausatz, HINTEN (41453-08C) | | Teil (Benutzte Menge und Beschreibung) | | | | | | | | | | |
|--|-------------|--|------------------------------|---|---|---|---|---|---|-----------|---|--|
| Passend für: | Reifengröße | A | B | C | D | E | F | G | H | I | J | |
| Einbausätze sind für zahlreiche verschiedene Radausführungen und Passungen geeignet. Wenden Sie sich an einen Harley-Davidson-Händler, um zu überprüfen, ob Rad und Einbausätze für das vorgesehene Motorrad geeignet und zugelassen sind. ZU BEACHTEN: * Siehe <i>HINWEIS</i> vor den Ventileinbausritten unter EINBAU, um zu ermitteln, welcher Ventilschaft für den vorliegenden Satz benutzt werden soll. Den(die) anderen Ventilschaft (Ventilschäfte) entsorgen. ** Primärlager. Lager muss mit der roten Seite in Richtung Rad eingebaut werden. *** Lagerscheibe wird unter dem Primärlager eingebaut. | | A | Lager, normal | | | | | | | 9276 | | |
| | | B | Lager, ABS** | | | | | | | 9252 | | |
| | | C | Achshülse | | | | | | | 41349-07 | | |
| | | D | Achshülse | | | | | | | 41900-08 | | |
| | | E | Achshülse | | | | | | | 43704-08 | | |
| | | F | Lagerscheibe*** | | | | | | | 41447-08 | | |
| | | G | Lagerscheibe*** | | | | | | | 43904-08 | | |
| | | H | Ventilschaft, kurz | | | | | | | 43157-83A | | |
| | | I | Ventilschaft, lang | | | | | | | 43206-01 | | |
| | | J | Ventilschaft zum Durchziehen | | | | | | | 40999-87 | | |