



# INSTRUCCIONES

J05480

2011-07-12



## KIT DE VOLANTE STROKER SCREAMIN' EAGLE TWIN CAM DE 4,375 PULG.

### GENERALIDADES

#### Números de kit

23600-00A, 23703-02A

#### Modelos

Para obtener información de la adaptación a los modelos, vea el catálogo de venta al detalle de P&A (piezas y accesorios) o la sección Piezas y accesorios en [www.harley-davidson.com](http://www.harley-davidson.com) (inglés solamente).

#### Contenido del kit



Figura 1. Contenido del kit

Tabla 1. Contenido del kit

Artículo	Descripción (cantidad)	Número de pieza
1	Conjunto del volante (1)	No se vende por separado
2	Arandela de empuje	8972
3	Pista interior del cojinete	No se vende por separado

#### Piezas adicionales requeridas

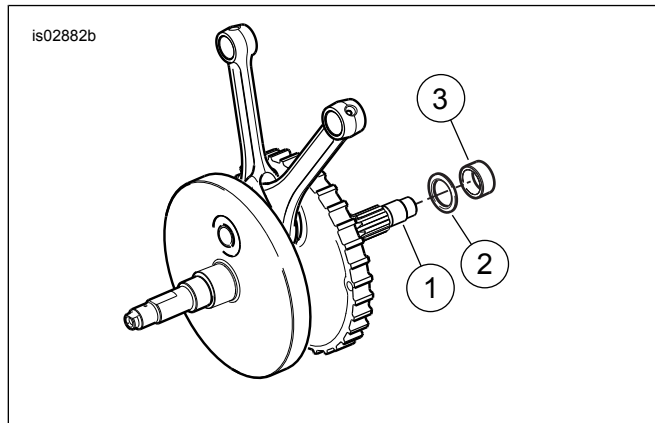
En modelos de 2003 y posteriores, el kit de cojinete principal izquierdo SE (N/P 24004-03B) se debe usar en el lado primario del volante. Siga las instrucciones incluidas con el conjunto del cojinete.

#### NOTA

Si se usa un cárter SE, el cojinete principal izquierdo ya está instalado. Sin embargo, se necesitará una arandela de empuje adicional (número de pieza 8972).

Tabla 2. Piezas adicionales requeridas

Descripción	Número de pieza
Kit de cojinete principal izquierdo SE (Vea la nota anterior)	24004-03B
Kit de juntas de reparación completa del motor	Consulte su concesionario

#### ⚠ ADVERTENCIA

La seguridad del motociclista y del pasajero dependen de la instalación correcta de este kit. Use los procedimientos correspondientes en el Manual de servicio. Si el procedimiento no está dentro de sus capacidades o no tiene las herramientas correctas, pida a un concesionario Harley-Davidson que realice la instalación. La instalación incorrecta de este kit podría causar la muerte o lesiones graves. (00333b)

#### NOTA

Esta hoja de instrucciones hace referencia a la información del Manual de servicio. Para esta instalación se requiere un Manual de servicio para su modelo de motocicleta, el cual está disponible en un concesionario Harley-Davidson.

#### NOTA

Las motocicletas Harley-Davidson equipadas con algunas piezas de alto rendimiento Screamin' Eagle® no deben usarse en caminos públicos y en algunos casos pueden estar restringidas para competencias en circuitos cerrados. Las piezas de rendimiento relacionadas con este motor son diseñadas para aplicaciones de competencias y no son legales para la venta o uso en California en los vehículos con motores con control de la contaminación.

#### ⚠ ADVERTENCIA

Cuando se realice alguna reparación en el sistema de combustible, no fume ni permita la cercanía de llamas descubiertas o chispas. La gasolina es extremadamente inflamable y muy explosiva, por lo que puede provocar lesiones graves o incluso la muerte. (00330a)

### INSTALACIÓN

#### ⚠ ADVERTENCIA

Primero desconecte el cable negativo (-) de la batería. Si el cable positivo (+) llega a tocar tierra con el cable negativo (-) conectado, las chispas resultantes pueden hacer explotar la batería, lo que podría causar la muerte o lesiones graves. (00049a)

1. Desconecte la batería, el cable negativo primero.
2. Siga las instrucciones en el Manual de servicio correspondiente y extraiga el motor del chasis.



3. En el Manual de servicio, vea REPARACIÓN COMPLETA DEL EXTREMO INFERIOR: DESARME y siga los pasos indicados para desarmar el motor y extraer el cigüeñal.
4. Para los cárteres de fábrica de 2003 y posteriores, consulte el Manual de servicio para ver los siguientes pasos:
  - a. Instale la pista interior del cojinete (3) y una arandela de empuje (2) en el conjunto del volante.
  - b. La extracción e instalación del cojinete principal en la mitad izquierda del cárter del kit del cojinete principal izquierdo SE se compran por separado.

#### NOTA

*Se deben desechar la pista interior del cojinete y una arandela de empuje del kit del cojinete principal izquierdo SE (Vea Figura 1), ya que el volante las incluye.*

*Para los cárteres SE: Consulte el Manual de servicio para ver la instalación de la pista interior del cojinete (3) y la arandela de empuje (2) en el conjunto del volante. Use la arandela de empuje (2), (N/P 8972) comprada por separado cuando instale el volante en el cárter (vea la Figura 1).*

*Para los cárteres de 2002 y anteriores o los cárteres con conversión Timken<sup>®</sup>, deseche la pista interior del cojinete y la arandela de empuje que vienen con el kit.*

5. En el Manual de servicio, vea REPARACIÓN COMPLETA DEL EXTREMO INFERIOR: ARMADO y siga los pasos para armar el motor con el cigüeñal nuevo.
6. Siga las instrucciones en el Manual de servicio correspondiente e instale el motor en el chasis.

## FUNCIONAMIENTO

1. Para las instrucciones para el asentamiento de un nuevo motor, vea REGLAS DE CONDUCCIÓN DURANTE EL ASENTAMIENTO en el Manual del propietario.