



INSTRUCTIONS

J05210

2012-03-05



KIT DE COUVERCLE DE REFROIDISSEUR D'HUILE TOURING

GÉNÉRALITÉS

Numéro de kit

63121-11A (chromé)

Modèles

Pour des informations sur la configuration des modèles, voir le catalogue P&A de vente au détail ou la section Pièces et accessoires de www.harley-davidson.com (en anglais seulement).

Contenu du kit

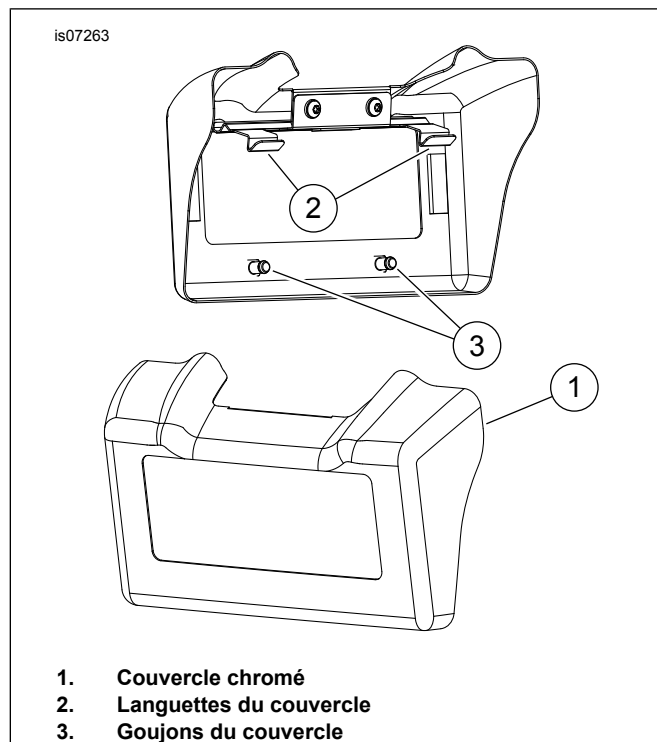

Figure 1. Couvercle de refroidisseur d'huile chromé

Aucune pièce détachée n'est disponible avec ce kit.

INSTALLATION

1. Retirer le couvercle du refroidisseur d'huile OEM en tirant le bas du couvercle à partir des œillets et en le soulevant du refroidisseur d'huile.
2. Voir Figure 1. Glisser le dessus du nouveau couvercle chromé (1) de façon que les deux languettes (2) s'engagent derrière le dessus du refroidisseur d'huile.

3. Appuyer sur le couvercle et aligner les goujons du couvercle (3) avec les œillets du refroidisseur d'huile, puis enfoncer les goujons dans les œillets.

REMARQUE

S'il est difficile d'attacher le dessus du couvercle au refroidisseur d'huile, desserrer les fixations du régulateur de tension pour avoir plus de place pour installer le couvercle sur le refroidisseur d'huile. Après avoir attaché le couvercle, serrer les fixations du régulateur de tension à un couple de 7,9–11,3 N·m (70–100 in-lbs).

4. Inspecter les œillets pour s'assurer qu'ils ne se sont pas déplacés ou qu'ils n'ont pas sauté du cadre du refroidisseur d'huile.