



INSTRUÇÕES

J04932

2011-01-27



KITS ALTO-FALANTE BOOM! AUDIO

INFORMAÇÕES GERAIS

Números do kit

77028-10, 77037-10, 77181-10, 76000074

Modelos

Para informações sobre os modelos correspondentes, veja o catálogo de peças e acessórios de varejo ou a seção de peças e acessórios do site www.harley-davidson.com (somente em inglês).

Tabela 1. Kits de alto-falante

Kit	Aplicação
77028-10	Kit de alto-falante dianteiro, modelos Road Glide
77037-10	Kit de alto-falante traseiro, todos os modelos
77181-10	Kit de alto-falante dianteiro, modelos Electra Glide/Trike
76000074	Kit de alto-falante dianteiro e amplificador Modelos Electra Glide

NOTA

Os alto-falantes fornecidos nesses kits têm uma impedância de 2 Ohms e são para uso **SOMENTE** com Sistema de Áudio Avançado Harley-Davidson® da Harmon/Kardon® de Rádio AM/FM/CD em acessórios selecionados. Veja o catálogo de P&A de varejo ou a seção de peças e acessórios do site www.harley-davidson.com (somente em inglês).

O uso desses alto-falantes em sistemas de áudio Harley-Davidson 2005 e anteriores **CAUSARÁ danos permanentes** a esses sistemas.

Manual de serviço necessário

▲ ATENÇÃO

A segurança do motociclista e do passageiro depende da instalação correta deste kit. Use os procedimentos apropriados do Manual de serviço. Se o procedimento não estiver dentro de suas capacidades ou se você não possuir as ferramentas corretas, deixe que uma concessionária Harley-Davidson efetue a instalação. A instalação inadequada deste kit poderá resultar em morte ou lesões graves. (00333b)

NOTA

Esta folha de instruções faz referência às informações do Manual de serviço. É necessário um Manual de serviço para este ano/modelo de motocicleta para esta instalação, estando este disponível nos concessionários Harley-Davidson.

Conteúdo do kit

Tabela 2. Conteúdo do kit 77028-10

Descrição (quantidade)	Peça N.º
Alto-falante, premium (2)	77026-10
Grade do alto-falante, esquerdo	Não é vendido separadamente
Grade do alto-falante, direito	Não é vendido separadamente

Tabela 3. Conteúdo do kit 77037-10

Descrição (quantidade)	Peça N.º
Alto-falante, premium (2)	77026-10
Aro de acabamento (2)	77050-10

Tabela 4. Conteúdo do kit 77181-10

Descrição (quantidade)	Peça N.º
Alto-falante, premium (2)	77026-10
Grade do alto-falante, esquerdo	Não é vendido separadamente
Grade do alto-falante, direito	Não é vendido separadamente
Parafuso, Phillips, auto-atarraxante (2)	Não é vendido separadamente

Tabela 5. Conteúdo do kit 76000074

Descrição (quantidade)	Peça N.º
Alto-falante, premium (2)	77026-10
Grade do alto-falante, esquerdo	Não é vendido separadamente
Grade do alto-falante, direito	Não é vendido separadamente
Parafuso, Phillips, auto-atarraxante (2)	Não é vendido separadamente
Amplificador, montado na carenagem	76000070
Chicote de fios, amplificador	69200105
Abraçadeiras (10)	10006

PREPARAÇÃO

NOTA

Para veículos equipados com sirene de segurança:

- Verifique se o controle remoto "hands-free" está presente.
- Gire o interruptor da chave de ignição para a posição de ignição (IGNITION).

▲ ATENÇÃO

Para impedir a partida acidental do veículo, o que poderá resultar em morte ou lesões graves, remova o fusível principal antes de continuar. (00251b)



1. Consulte o Manual de serviço e siga as instruções para a remoção do fusível principal.
2. **Alto-falantes da carenagem dianteira: Alto-falantes traseiros:** Remova as grades dos alto-falantes e os alto-falantes de suas caixas de acordo com as instruções do Manual de serviço.
 - a. Remova o pára-brisa e a carenagem externa de acordo com as instruções do Manual de serviço.
 - b. Siga as instruções do Manual de serviço para remover os adaptadores e os alto-falantes da carenagem dianteira.
 - c. **Somente para o kit 76000074:** Instale o novo kit de amplificador BOOM! Audio de acordo com a folha de instruções J05266 incluída com **esse** kit.
6. Veja Figura 2. Instale os terminais fêmea do chicote do veículo nos terminais espada (3) e (4) na traseira do alto-falante. Contatos de lâmina de tamanhos diferentes evitam erros na montagem.
7. Repita as etapas 1 a 6 para o alto-falante restante no lado oposto do veículo e depois prossiga para os **alto-falantes traseiros, todos os modelos, ou RETORNE PARA SERVIÇO** conforme adequado.

INSTALAÇÃO

Alto-falantes da carenagem dianteira, modelos Electra Glide

NOTA

Para evitar danos permanentes aos woofers e carenagens externas, os adaptadores dos alto-falantes originais DEVEM ser reutilizados depois que as seguintes modificações forem feitas.

1. Retire e descarte a grade plástica e o tecido das superfícies dos adaptadores originais. Limpe a sujeira e qualquer sinal de cola seca.

NOTA

As grades dos alto-falantes são específicas para cada lado. As grades são instaladas de forma que o tweeter fique no lado externo do veículo.

2. Veja Figura 1. Posicione a grade correta do **novo** alto-falante (2) contra a superfície do adaptador (1) conforme exibido, com a borda grossa do adaptador para **cima** e o tweeter (3) para o lado externo do veículo. Passe os fios do tweeter para fora entre a grade e o adaptador do lado externo. Posicione o **novo** alto-falante (4) na superfície traseira do adaptador como exibido, com os terminais espada (5) apontados para **cima**.
3. Veja Figura 2. Conecte os fios do tweeter montado na grade nos terminais espada (1) e (2) e na parte traseira do alto-falante. Contatos de lâmina de tamanhos diferentes evitam erros na montagem.
4. Alinhe os furos de montagem no alto-falante, no adaptador e na grade. Use os dois parafusos mais longos TORX® removidos anteriormente para prender todos os três componentes na carenagem interna através dos dois furos superiores. Veja Figura 1. Use um **novo** parafuso Phillips (6) do kit no orifício externo inferior, capturando o suporte da carenagem sob a cabeça do parafuso. O furo interno inferior não é usado.
5. Aperte o parafuso **inferior** com torque de 2,5–3,2 N·m (22–28 in-lbs). Aperte os parafusos **superiores** com torque de 4–5,7 N·m (35–50 in-lbs).



Figura 1. Componentes do kit de alto-falantes dianteiros Boom! Audio para Electra Glide e Trike



Figura 2. Terminais espada dos alto-falantes Bagger

Alto-falantes da carenagem dianteira, modelos Road Glide

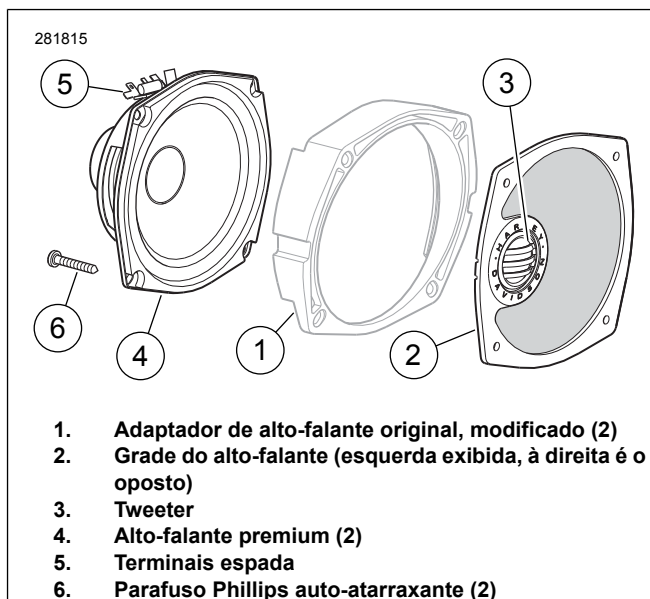
1. Retire e descarte a grade plástica e o tecido das superfícies dos adaptadores originais. Limpe a sujeira e qualquer sinal de cola seca.

NOTA

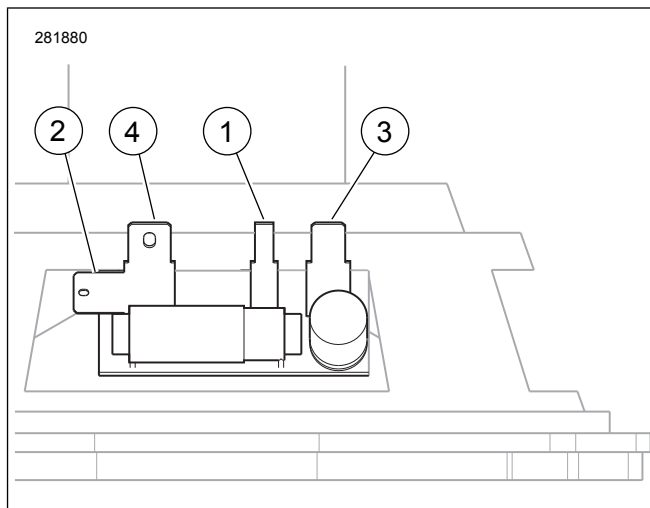
Para uma boa aderência da gaxeta na grade do alto-falante, a temperatura ambiente deve ser de **pelo menos 16 °C (60 °F)**.

2. Veja Figura 3. Remova a película da parte traseira da fita da gaxeta (4). Posicione cuidadosamente a gaxeta na **frente** do flange externo da grade do **novo** alto-falante (2) e pressione firmemente no local adequado ajustando todo o perímetro do flange. Corte o excesso de material da gaxeta; não deixe nenhuma folga.
3. Posicione o **novo** alto-falante (5) na superfície traseira do adaptador (1) como exibido, com os terminais espada apontados para a **parte interna e para baixo**. Alinhe os furos de montagem no alto-falante e no adaptador. Use os parafusos Phillips (6) removidos anteriormente para fixar o alto-falante no adaptador. Aperte os parafusos com torque de 0,7–1,4 N·m (6–12 in-lbs).
4. Posicione a grade do alto-falante contra a superfície do adaptador como exibido, com o tweeter (3) no lado externo do veículo. Passe os fios do tweeter para baixo e para fora, entre a grade e o adaptador.
5. Veja Figura 2. Conecte os fios do tweeter montado na grade nos terminais espada (1) e (2) e na parte traseira do alto-falante. Contatos de lâmina de tamanhos diferentes evitam erros na montagem.
6. Alinhe os furos de montagem no adaptador do alto-falante e na grade. Use os parafusos TORX® removidos anteriormente para fixar o adaptador e a grade na carenagem interna. O furo externo superior não é usado.
7. Aperte os parafusos com torque de 0,7–1,4 N·m (6–12 in-lbs).
8. Instale os terminais fêmea do chicote do veículo nos terminais espada (3) e (4) na traseira do alto-falante. Contatos de lâmina de tamanhos diferentes evitam erros na montagem.
9. Repita as etapas 1 a 8 para o alto-falante restante no lado oposto do veículo e depois prossiga para os **alto-falantes traseiros, todos os modelos**, ou **RETORNE PARA SERVIÇO** conforme adequado.

NOTA

Aguarde **PELO MENOS 24 horas** após a aplicação do realce antes de expor a área a lavagens vigorosas, fortes jatos d'água ou condições meteorológicas rigorosas.



Figura 3. Componentes do kit de alto-falantes dianteiro Boom! Audio para Road Glide

Alto-falantes traseiros, todos os modelos

1. Veja Figura 4. Posicione a grade do alto-falante (2) na superfície do alto-falante (1) como exibido, com os terminais espada do alto-falante (4) apontados para **baixo** e o tweeter (3) na parte inferior da grade. Passe os fios do tweeter para baixo e para fora, entre a grade e o adaptador.
2. Veja Figura 2. Conecte os fios do tweeter montado na grade nos terminais espada (1) e (2) e na parte traseira do alto-falante. Contatos de lâmina de tamanhos diferentes evitam erros na montagem.
3. Instale os terminais fêmea do chicote do veículo nos terminais espada (3) e (4) na traseira do alto-falante. Contatos de lâmina de tamanhos diferentes evitam erros na montagem.
4. Com o tweeter na parte inferior e os furos de montagem alinhados, instale o alto-falante e a grade na caixa do alto-falante com os quatro parafusos Phillips removidos anteriormente. Use um padrão cruzado para apertar todos os quatro parafusos .
5. Repita as etapas 1 a 4 para os alto-falantes restantes no lado oposto do veículo e depois prossiga para **RETORNO AO SERVIÇO**.

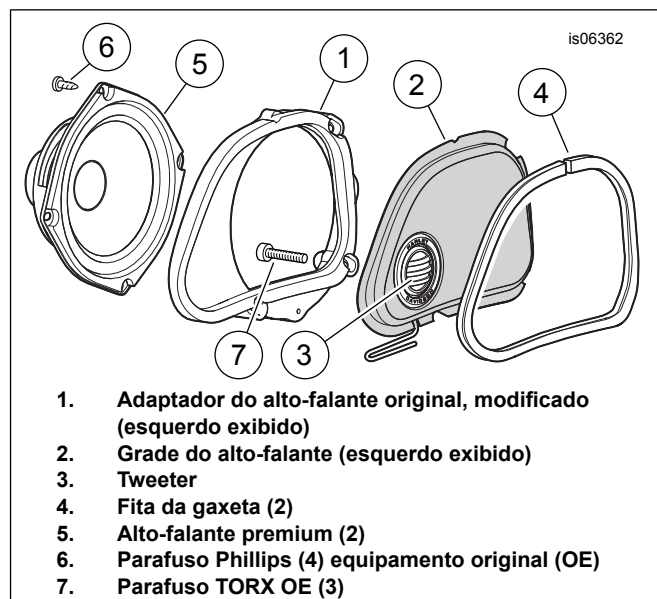

Figura 4. Componentes do kit de alto-falantes traseiros Boom! Audio

RETORNO PARA SERVIÇO

NOTA

Antes de instalar a carenagem externa, verifique se os alto-falantes estão funcionando corretamente entendendo que a qualidade e a fidelidade máximas do som não serão obtidas até que a carenagem externa esteja completamente instalada.

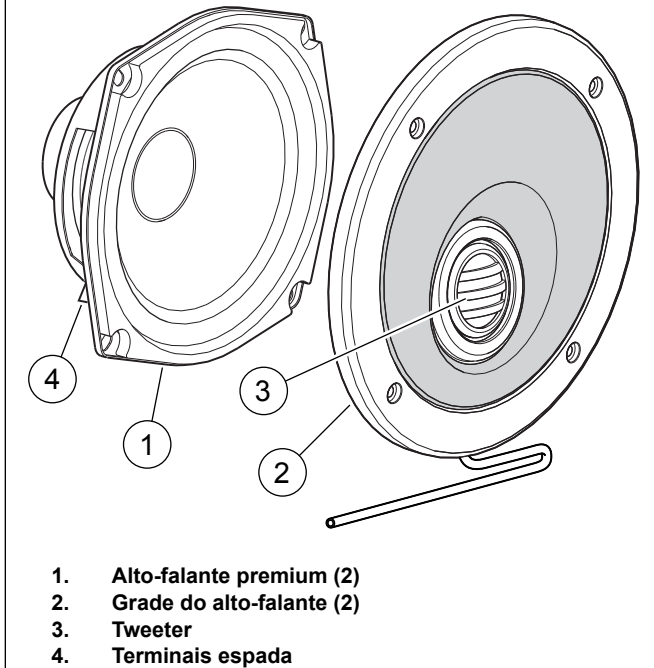
*Certifique-se de que o interruptor da chave de ignição esteja na posição desligado (OFF) **antes** de instalar o fusível principal.*

1. Veja o Manual de serviço e siga as instruções dadas para a instalação do fusível principal.
2. Vire o interruptor da chave de ignição para ignição (IGNITION), mas não dê partida na motocicleta.
3. Consulte a seção SISTEMA AVANÇADO DE ÁUDIO do Manual do proprietário e ligue o rádio ou o reproduzidor de CD. Certifique-se de que todos os alto-falantes estejam funcionando e que a função fader dianteira/traseira esteja funcionando corretamente. Caso contrário, verifique a fiação do alto-falante.
4. Instale o pára-brisa e a carenagem externa de acordo com as instruções do Manual de serviço.

AO USAR

Durante o uso, os tweeters estilo cúpula podem parecer assumir um tom alaranjado próximo à base da cúpula. Esse tom é uma propriedade natural do Ferrofluid usado para fornecer a funcionalidade adequada da bobina de voz. Isso não afeta o desempenho do alto-falante.