



INSTRUCCIONES

J04932

2011-01-27



KITS DE ALTAVOCES DE BOOM! AUDIO

GENERALIDADES

Kit número

77028-10, 77037-10, 77181-10, 76000074

Modelos

Para obtener información de la adaptación a los diferentes modelos, vea el catálogo de venta al detalle de P&A (piezas y accesorios) o la sección Piezas y accesorios en www.harley-davidson.com (inglés solamente).

Tabla 1. Kits de altavoces

Kit	Aplicación
77028-10	Kit de altavoces delanteros, modelos Road Glide
77037-10	Kits de altavoces traseros, todos los modelos
77181-10	Kit de altavoces delanteros, modelos Electra Glide/Trike
76000074	Kit de altavoces delanteros y amplificador, modelos Electra Glide

NOTA

Los altavoces que se proporcionan en estos kits tienen una impedancia de 2 ohmios y son para ser usados SOLAMENTE con la radio AM/FM/CD del Sistema Advanced Audio Harmon/Kardon® de Harley-Davidson® en adaptaciones seleccionadas. Vea el catálogo de venta al detalle de P&A (piezas y accesorios) o la sección Piezas y accesorios de www.harley-davidson.com (inglés solamente).

Usar estos altavoces en los sistemas de audio Harley-Davidson de 2005 y anteriores CAUSARÁ daño permanente a estos sistemas.

Manual de servicio requerido

⚠ ADVERTENCIA

La seguridad del motociclista y del pasajero dependen de la instalación correcta de este kit. Use los procedimientos correspondientes en el Manual de servicio. Si el procedimiento no está dentro de sus capacidades o no tiene las herramientas correctas, pida a un concesionario Harley-Davidson que realice la instalación. La instalación incorrecta de este kit podría causar la muerte o lesiones graves. (00333b)

NOTA

Esta hoja de instrucciones se refiere a la información en el Manual de servicio. Para esta instalación se necesita un Manual de servicio para este año/modelo de motocicleta y está disponible en un concesionario Harley-Davidson.

Contenido del kit

Tabla 2. Contenido del kit 77028-10

Descripción (cantidad)	Número de pieza
Altavoz, Premium (2)	77026-10
Parrilla del altavoz, izquierda	No se vende por separado
Parrilla del altavoz, derecha	No se vende por separado

Tabla 3. Contenidos del kit 77037-10

Descripción (cantidad)	Número de pieza
Altavoz, Premium (2)	77026-10
Anillo decorativo (2)	77050-10

Tabla 4. Contenidos del kit 77181-10

Descripción (cantidad)	Número de pieza
Altavoz, Premium (2)	77026-10
Parrilla del altavoz, izquierda	No se vende por separado
Parrilla del altavoz, derecha	No se vende por separado
Tornillo, cabeza Phillips, autorroscante (2)	No se vende por separado

Tabla 5. Contenidos del kit 76000074

Descripción (cantidad)	Número de pieza
Altavoz, Premium (2)	77026-10
Parrilla del altavoz, izquierda	No se vende por separado
Parrilla del altavoz, derecha	No se vende por separado
Tornillo, cabeza Phillips, autorroscante (2)	No se vende por separado
Amplificador, montado en el fuselaje	76000070
Arnés, amplificador	69200105
Correa de cables (10)	10006

PREPARACIÓN

NOTA

En los vehículos equipados con sirena de seguridad:

- Verifique que esté presente el llavero con mando a distancia de manos libres.
- Gire el interruptor de llave de encendido a IGNITION (encendido).

⚠ ADVERTENCIA

Extraiga el fusible principal antes de continuar para evitar el arranque accidental del vehículo, lo que podría ser la causa de muerte o de lesiones graves. (00251b)

1. Vea el Manual de servicio y siga las instrucciones para quitar el fusible principal.



2. **Altavoces del fuselaje delantero:Altavoces traseros:** Quite las parrillas de los altavoces y los altavoces de las cajas de los altavoces de acuerdo con las instrucciones en el Manual de servicio.
 - a. Quite el fuselaje exterior y el parabrisas, de acuerdo con las instrucciones en el Manual de servicio.
 - b. Siga las instrucciones en el Manual de servicio para quitar los altavoces y adaptadores del fuselaje delantero.
 - c. **Para el kit 7600074 solamente:** Instale el nuevo kit de Amplificador de BOOM! Audio de acuerdo con la hoja de instrucciones J05266 incluida en **este** kit.

INSTALACIÓN

Altavoces del fuselaje delantero, modelos Electra Glide

NOTA

Para evitar el daño permanente de los woofers y de los fuselajes exteriores, se **DEBE** volver a usar los adaptadores de los altavoces originales después de realizar las siguientes modificaciones.

1. Pele y deseche la parrilla de plástico y la tela de las superficies del adaptador de equipo original. Limpie toda la suciedad o todo adhesivo seco.

NOTA

Las parrillas de los altavoces tienen un lado específico. Las parrillas se instalan con el tweeter hacia el lado exterior del vehículo.

2. Vea Figura 1. Coloque la correcta parrilla **nueva** del altavoz (2) contra la superficie del adaptador (1), como se muestra, con el borde grueso del adaptador hacia **arriba** y el tweeter (3) en el lado exterior del vehículo. Pase los cables del tweeter hacia afuera entre la parrilla y el adaptador en el lado exterior. Coloque un altavoz **nuevo** (4) contra la superficie trasera del adaptador como se muestra, con los terminales de paleta (5) hacia **arriba**.
3. Vea Figura 2. Conecte los cables del tweeter ya montado en la parrilla en los terminales de paleta (1) y (2) en la parte trasera del altavoz. Los contactos de paleta de tamaño diferente impiden un armado incorrecto.
4. Alinee los agujeros de montaje del altavoz, del adaptador y de la parrilla. Use los dos tornillos TORX[®] más largos que se extrajeron anteriormente para sujetar los tres componentes al fuselaje interior a través de los dos agujeros superiores. Vea Figura 1. Use un tornillo de cabeza Phillips **nuevo** (6) del kit en el agujero exterior inferior, sujetando el brazo de soporte del fuselaje debajo de la cabeza del tornillo. No se usa el agujero inferior interior.
5. Apriete el tornillo **inferior** a 2,5–3,2 N·m (22–28 **in-lbs**). Apriete los tornillos **superiores** a 4–5,7 N·m (35–50 **in-lbs**).
6. Vea Figura 2. Instale los terminales hembra del arnés del vehículo en los terminales de paleta (3) y (4) en la parte trasera del altavoz. Los contactos de paleta de tamaño diferente impiden un armado incorrecto.

7. Repita los pasos 1 al 6 en el otro altavoz en el lado opuesto del vehículo, luego siga a **Altavoces traseros, todos los modelos** o **VUELTA AL SERVICIO** según sea necesario.



Figura 1. Componentes del kit de altavoces Boom! Audio delanteros para los Electra Glide y Trike



Figura 2. Terminales de paleta de altavoz "Bagger"

Altavoces del fuselaje delantero, modelos Road Glide

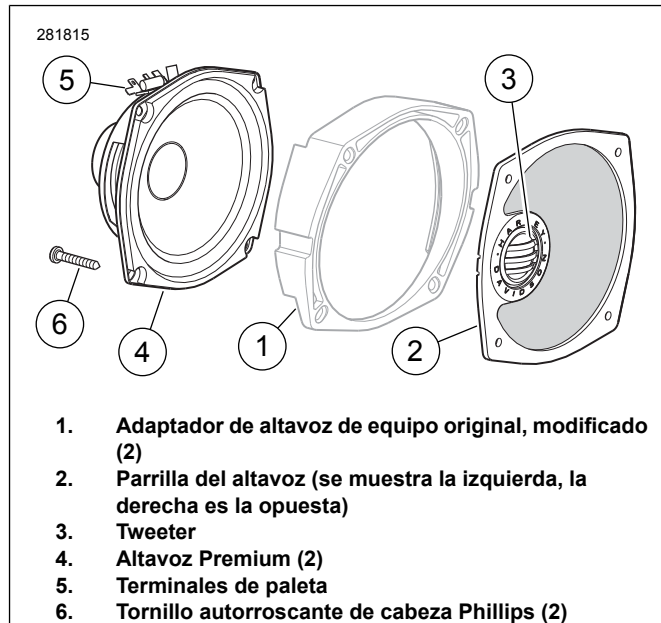
1. Pele y deseche la parrilla de plástico y la tela de las superficies del adaptador del equipo original. Limpie toda la suciedad o el adhesivo seco.

NOTA

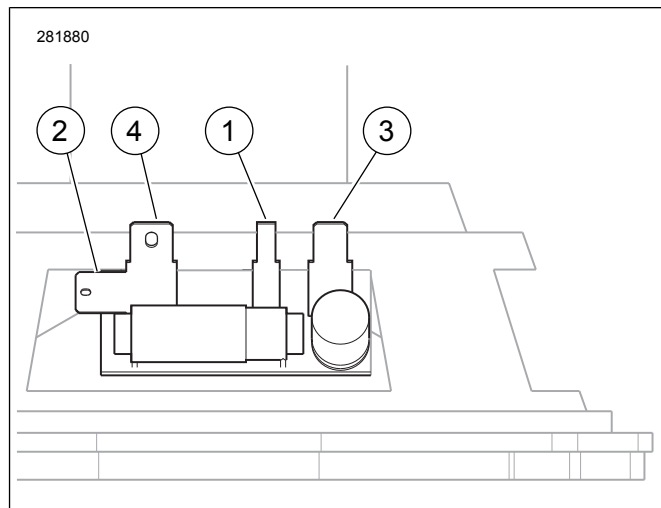
La temperatura ambiente debe ser **como mínimo** 16 °C (60 °F) para que la junta se adhiera a la parrilla del altavoz de forma correcta.

2. Vea Figura 3. Quite el forro del respaldo adhesivo de la cinta de la junta (4). Cuidadosamente coloque la junta en la **parte delantera** del reborde exterior de la parrilla **nueva** (2) del altavoz y presiónela firmemente en su posición mientras se mueve y trabaja alrededor del perímetro completo del reborde. Corte todo el material sobrante de la junta sin dejar espacio libre.
3. Coloque un altavoz **nuevo** (5) contra la superficie trasera del adaptador (1) como se muestra, con los terminales de paleta hacia **el interior y hacia abajo**. Alinee los agujeros de montaje del altavoz y del adaptador. Use los tornillos de cabeza Phillips (6) que se extrajeron anteriormente para sujetar el altavoz al adaptador. Apriete los tornillos a 0,7–1,4 N·m (6–12 **in-lbs**).
4. Coloque la parrilla del altavoz contra la superficie del adaptador como se muestra, con el tweeter (3) hacia el lado exterior del vehículo. Pase los cables del tweeter hacia abajo y hacia afuera entre la parrilla y el adaptador.
5. Vea Figura 2. Conecte los cables del tweeter montado en la parrilla en los terminales de paleta (1) y (2) en la parte trasera del altavoz. Los contactos de paleta de tamaño diferente impiden un armado incorrecto.
6. Alinee los agujeros de montaje del adaptador del altavoz y de la parrilla. Use los tornillos TORX® que se extrajeron anteriormente para sujetar el adaptador y la parrilla al fuselaje interior. No se usa el agujero exterior superior.
7. Apriete los tornillos a 0,7–1,4 N·m (6–12 **in-lbs**).
8. Instale los terminales hembra del arnés del vehículo en los terminales de paleta (3) y (4) en la parte trasera del altavoz. Los contactos de paleta de tamaño diferente impiden un armado incorrecto.
9. Repita los pasos 1 al 8 en el otro altavoz en el lado opuesto del vehículo, luego vaya a **Altavoces traseros, todos los modelos** o **VUELTA AL SERVICIO** según sea necesario.

NOTA

Permita COMO MÍNIMO 24 horas después de colocar la junta antes de exponer el área al lavado vigoroso, al rocío fuerte de agua o al clima extremo.

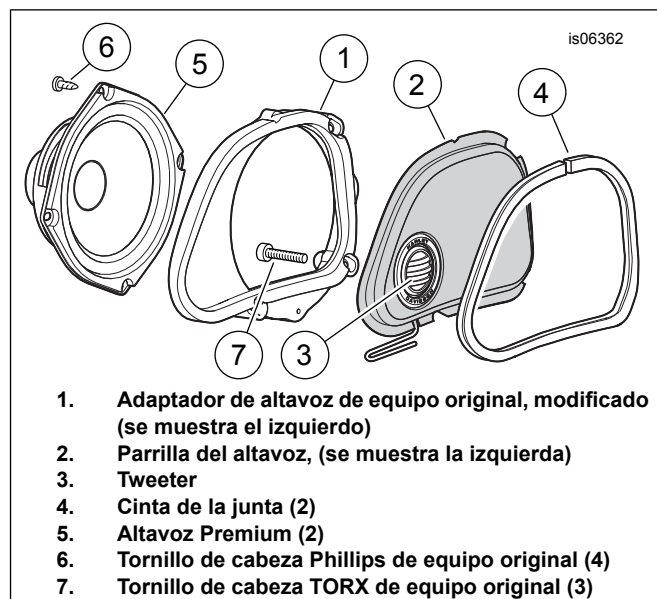

1. Adaptador de altavoz de equipo original, modificado (se muestra el izquierdo)
2. Parrilla del altavoz, (se muestra la izquierda)
3. Tweeter
4. Cinta de la junta (2)
5. Altavoz Premium (2)
6. Tornillo de cabeza Phillips de equipo original (4)
7. Tornillo de cabeza TORX de equipo original (3)

Figura 3. Componentes del kit de altavoces Boom! Audio delanteros para los Road Glide

Altavoces traseros, todos los modelos

1. Vea Figura 4. Coloque una parrilla de altavoz (2) contra la superficie de un altavoz (1) como se muestra, con los terminales de paleta del altavoz (4) apuntando **hacia abajo** y el tweeter (3) en la parte inferior de la parrilla. Pase los cables del tweeter hacia abajo y afuera entre la parrilla y el adaptador.
2. Vea Figura 2. Conecte los cables del tweeter montado en la parrilla en los terminales de paleta (1) y (2) en la parte trasera del altavoz. Los contactos de paleta de tamaño diferente impiden un armado incorrecto.
3. Instale los terminales hembra del arnés del vehículo en los terminales de paleta (3) y (4) en la parte trasera del altavoz. Los contactos de paleta de tamaño diferente impiden un armado incorrecto.
4. Con el tweeter en la parte inferior y los agujeros de montaje alineados, instale el altavoz y la parrilla en la caja del altavoz con los cuatro tornillos Phillips que se extrajeron anteriormente. Use un patrón cruzado para apretar los cuatro tornillos .
5. Repita los pasos 1 al 4 en el otro altavoz en el lado opuesto del vehículo y luego vaya a **VUELTA AL SERVICIO**.



Figura 4. Componentes del kit de altavoces traseros Boom! Audio

VUELTA AL SERVICIO

NOTA

Antes de instalar el fuselaje exterior, compruebe que los altavoces estén funcionando correctamente teniendo en cuenta que se logrará la calidad y fidelidad completa del sonido cuando se instale completamente el fuselaje exterior.

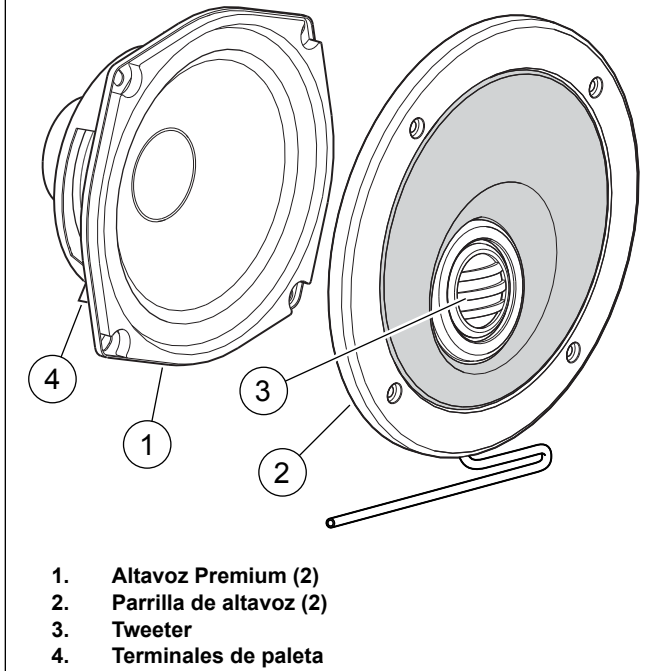
*Compruebe que el interruptor de llave de encendido esté en la posición OFF (apagado) **antes** de instalar el fusible principal.*

1. Vea el Manual de servicio y siga las instrucciones proporcionadas para instalar el fusible principal.
2. Gire el interruptor de llave a IGNITION (encendido), pero no arranque la motocicleta.
3. Vea la sección SISTEMA ADVANCED AUDIO en el Manual del propietario y ENCIENDA la radio o el reproductor de CD. Asegúrese de que todos los altavoces estén funcionando y que la función de fader (atenuador) delantero/trasero esté funcionando correctamente. Si no lo están, revise el cableado de los altavoces.
4. Instale el fuselaje exterior y el parabrisas, de acuerdo con las instrucciones en el Manual de servicio.

DURANTE EL USO

Durante el uso, es posible que los tweeters de domo parezcan tomar un color naranja cerca de la base del mismo. Este tinte es una propiedad natural del líquido ferromagnético usado para permitir el funcionamiento correcto del devanado de voz. Esto no afecta el funcionamiento del altavoz.