



## MOTOR DE CAIXA SCREAMIN' EAGLE PRO SE120R PARA UTILIZAÇÃO EM CORRIDAS

### GERAL

#### Kit n.º

19289-12

#### Modelos

Para informação sobre modelos correspondentes, veja o catálogo de vendas P&A ou a secção Peças e Acessórios ou a secção Parts and Accessories (Peças e Acessórios) no site [www.harley-davidson.com](http://www.harley-davidson.com) (apenas em inglês).

#### AVISO

**A instalação deste Kit exige que sejam feitas alterações ou um recalibramento para o funcionamento adequado. A não observância deste requisito poderá resultar numa condição de combustível fraca, que pode danificar o motor. (00623b)**

#### NOTA

*Este motor destina-se a ser utilizado apenas em corridas! Retire a etiqueta de emissões e a chapa de matrícula do chassis de fábrica.*

*Este motor foi montado com um Espaçador do Eixo da Cremalheira para Modelos Dyna (Peça N.º 24038-03).*

### CONTEÚDO DO KIT

Consulte as páginas Figura 7 a Figura 13 e Tabela 11 a Tabela 17.

#### Requisitos da instalação

- Óleo sintético para motores recomendado: Screamin' Eagle SYN3<sup>®</sup> 20W50 (Peça N.º 99824-03/00QT).
- Nos modelos Touring, é necessário proceder à substituição do Espaçador do Eixo da Cremalheira, utilizando a Peça N.º 24008-03, para os modelos de 2002 a 2005, ou a Peça N.º 24009-06, para os modelos de 2006.
- Os cabeçotes de cilindro incluídos neste kit foram maquinados de forma a poderem ser utilizados com flanges de admissão simétricas (equipamento original, desde 2006). Para modelos de 1999 a 2005, é necessário proceder à compra, em separado, de flanges de vedação da admissão simétricas (Peça N.º 26993-06), quantidade 2.
- Terão de ser instalados dispositivos de desbloqueio da compressão. Consulte o catálogo Screamin' Eagle Pro, ou contacte um concessionário Harley-Davidson.

- Um kit de embraiagem que suporte, no mínimo, um torque de 190 N·m (140 ft-lbs). A Harley-Davidson recomenda a instalação de uma embraiagem com sistema de pressão Screamin' Eagle (Peça N.º 37000121) e de uma mola de diafragma (Peça N.º 37951-98). Nas aplicações destinadas a corridas do tipo "drag racing", terá de ser utilizado um kit de embraiagem específico (Peça N.º 37976-08A).
- Estrutura do acelerador SE, Purificador de Ar e Injetores de Alto Rendimento. Consulte o catálogo Screamin' Eagle Pro ou contacte um concessionário Harley-Davidson.
- Kit de juntas de escape SE (Peça N.º 17048-98).
- Recomenda-se a utilização de um refrigerador de óleo. Consulte o Catálogo de Peças e Acessórios para Venda a Retalho, ou a secção de Peças e Acessórios do site [www.harley-davidson.com](http://www.harley-davidson.com).
- **Modelos EFI:** SE Pro Super Tuner - consulte o catálogo Screamin' Eagle Pro ou contacte um concessionário Harley-Davidson.
- Veja as secções apropriadas no manual de serviço para ver as ferramentas necessárias para instalar este kit.

#### ▲ ATENÇÃO

**A segurança do condutor e do passageiro depende da instalação correta deste kit. Use os procedimentos apropriados do Manual de serviço de oficina. Se o procedimento estiver para além das suas capacidades ou não dispuser das ferramentas adequadas, solicite a instalação a um concessionário Harley-Davidson. A instalação inadequada deste kit poderá provocar acidentes mortais ou lesões corporais graves. (00333b)**

#### NOTA

*Esta folha de instruções faz referência às informações do Manual de Serviço. Para a instalação deste modelo de motocicleta, é necessário ter um Manual de serviço. Este pode ser adquirido nos concessionários Harley-Davidson.*

### PREPARAÇÃO

#### NOTA

**Para veículos equipados com sirene de segurança:**

- Verifique se o comando remoto "hands-free" está presente.
- Com o controle remoto de segurança presente, LIGUE a ignição.

## Modelos EFI:

### ⚠ ATENÇÃO

Para evitar a pulverização de combustível, purgue o sistema de combustível de alta pressão antes de desligar a linha de alimentação. A gasolina é extremamente inflamável e altamente explosiva, o que pode provocar acidentes mortais ou lesões corporais graves. (00275a)

Purgue e desconecte a tubulação de alimentação de combustível.

## Para TODOS os Veículos:

### ⚠ ATENÇÃO

Para impedir a partida acidental do veículo, o que poderá provocar acidentes mortais ou lesões corporais graves, desligue os cabos da bateria (primeiro o negativo (-)) antes de continuar. (00307a)

### ⚠ ATENÇÃO

Desligue primeiro o cabo negativo (-) da bateria. Em caso de contacto do cabo positivo (+) com a massa, estando o cabo negativo (-) ligado, as faíscas resultantes podem provocar a explosão da bateria e acidentes mortais ou lesões corporais graves. (00049a)

1. Para saber como remover o assento, consulte o manual de serviço de oficina. Consulte as instruções fornecidas no manual de serviço de oficina para saber como desligar os cabos da bateria, começando pelo cabo do terminal negativo. Guarde todas as ferragens de montagem do assento.

## Para Modelos com Carburador:

### ⚠ ATENÇÃO

A gasolina poderá drenar da tubagem de combustível do carburador ao ser desligada do encaixe da válvula de combustível. A gasolina é extremamente inflamável e altamente explosiva, o que pode provocar acidentes mortais ou lesões corporais graves. Limpe o combustível derramado imediatamente e elimine a estopa de maneira adequada. (00256a)

1. DESLIGUE a válvula de suprimento de combustível. Remova a tubulação de combustível da válvula.

## REMOÇÃO

### Remova o Motor Original (EO)

1. Levante o motociclo.

### ⚠ ATENÇÃO

Ao fazer manutenção no sistema de combustível, não fume e não permita a presença de faíscas ou chama exposta nas proximidades. A gasolina é extremamente inflamável e altamente explosiva, o que pode provocar acidentes mortais ou lesões corporais graves. (00330a)

2. Remova o depósito de combustível, de acordo com as instruções fornecidas no manual de serviço de oficina.

3. Para saber como remover o motor do chassis, consulte a secção "MOTOR" do manual de serviço de oficina adequado.

## INSTALAÇÃO DO MOTOR SE120R

1. Antes de instalar o motor, certifique-se de que não há detritos ou contaminantes no circuito do óleo. Para obter informações sobre como limpar o reservatório de óleo, consulte o manual de serviço de oficina. O serviço de limpeza do reservatório deverá ser executado por um revendedor autorizado ou por um técnico qualificado.
2. Retire as tampas/bujões que se encontram no ponto de passagem do óleo entre o motor e o coletor da transmissão.
3. Para saber como instalar o motor no chassis, consulte a secção "MOTOR" do manual de serviço de oficina adequado.
4. **Nos Modelos Touring:** remova o espaçador do eixo da cremalheira e proceda à sua substituição pelo espaçador adequado, conforme descrito na secção "PEÇAS ADICIONAIS NECESSÁRIAS".

## Montagem final

1. Instale o depósito de combustível, de acordo com as instruções fornecidas no manual de serviço de oficina.
2. Instale o assento, de acordo com as instruções fornecidas no manual de serviço de oficina.

### ⚠ ATENÇÃO

Após instalar o assento, puxe-o para cima para se certificar de que está travado na posição certa. Ao dirigir, um assento solto pode se deslocar e causar a perda do controlo, o que pode provocar a morte ou lesões corporais graves. (00070b)

### AVISO

O ECM deve ser recalibrado ao instalar este kit. A falha em recalibrar o ECM apropriadamente pode resultar em danos graves no motor. (00399b)

3. Descarregue a nova calibração do ECM quando instalar este kit. Consulte o catálogo Screamin' Eagle Pro ou contacte um concessionário Harley-Davidson.
4. Ligue o motor e deixe-o a trabalhar. Repita diversas vezes para verificar se está operando corretamente.

## OPERAÇÃO

1. Para saber como fazer a rodagem inicial de um motor novo, consulte as "REGRAS DE CONDUÇÃO PARA FINS DE RODAGEM INICIAL" que constam do manual do proprietário.

## MANUTENÇÃO

1. Consulte a "TABELA DE MANUTENÇÃO" fornecida no manual de serviço de oficina adequado ou no manual do proprietário.

2. Para obter informações sobre os procedimentos de montagem e desmontagem, consulte a secção "MOTOR" do manual de serviço de oficina.

## ESPECIFICAÇÕES DO MOTOR SE120R

### NOTA

As seguintes secções fornecem informações exclusivas, que não se encontram disponíveis na secção "MOTOR" do manual de serviço de oficina, sobre os motores Twin Cam 96™ alpha das plataformas Touring e Dyna.

**Tabela 1. Motor: SE Twin Cam 120R**

Item	Especificações	
Taxa de compressão	10.5:1	
Cilindro	4,060 pol.	103,12 mm
Curso	4,625 pol.	117,48 mm
Cilindrada	119,75 pol <sup>3</sup>	1962,39 cc
Sistema de lubrificação	Cárter seco pressurizado com refrigerador de óleo	

## TOLERÂNCIAS DE FABRICO

Para obter qualquer especificação que não conste das seguintes tabelas, consulte as especificações dos motores Twin-Cam 96™ fornecidas no manual de serviço de oficina.

**Tabela 2. Cabeçotes dos cilindros**

ITEM	Polegadas	MM
Guia da válvula no cabeçote (apertada)	0,0020-0,0033	0,051-0,084
Válvula de admissão assente no cabeçote (apertada)	0,004-0,0055	0,102-0,140
Encaixe da válvula de escape no cabeçote (apertada)	0,004-0,0055	0,102-0,140

**Tabela 3. Válvulas**

ITEM	Polegadas	MM
Guia de encaixe (admissão e escape)	0,0011-0,0029	0,028-0,074
Largura do encaixe	0,034-0,062	0,86-1,57
Saliência da haste no entalhe do cabeçote do cilindro	1,990-2,024	50,55-51,41

**Tabela 4. Especificações das Molas da Válvula**

ITEM	PRESSÃO	DIMENSÃO
Travado	180 lbs (79 kg)	1,800 pol. (45,7 mm)
Aberto	500 lbs (196 kg)	1,177 pol. (29,9 mm)
Comprimento livre	n/a	2,210 pol. (56,1 mm)

**Tabela 5. Pistões**

Folga do Pistão:	Polegadas	MM
Ajuste do pistão ao cilindro (Frouxo)	0,0026-0,0036	0,066-0,091
Ajuste do pino do pistão (Frouxo)	0,0003-0,0008	0,007-0,020

**Tabela 5. Pistões**

Folga do Pistão:	Polegadas	MM
Folga da extremidade do anel superior	0,012-0,020 0,016-0,024	0,304-0,505 0,406-0,609
Folga da extremidade do 2º anel	0,008-0,028	0,203-0,711
Folga no trilho do anel de controlo de óleo		
Folga lateral do anel superior	0,0010-0,0022	0,025-0,055
Folga lateral do 2º anel	0,0010-0,0022	0,025-0,055
Folga lateral do anel de controlo do óleo	0,0003-0,0072	0,007-0,182

**Tabela 6. Especificações da Cambota - SE266E**

Admissão	Especificações
Abre	24 BTDC
Fecha	58 ABDC
Duração	262 °
Elevação Máx. da Válvula	0,658 pol. (16,713 mm)
Elevador da Válvula @ TDC	0,208 pol. (5,283 mm)
Sistema de escape	Especificações
Abre	69 BBDC
Fecha	17 ATDC
Duração	266 °
Elevação Máx. da Válvula	0,658 pol. (16,713 mm)
Elevador da Válvula @ TDC	0,178 pol. (4,521 mm)
Temporização da Cambota @ 0,053 pol. (1,346 mm), no que se refere ao Elevador da Alavanca, em Graus Medidos Relativamente à Cambota	

## LIMITES DE DESGASTE DE SERVIÇO

Use os limites de desgaste como guia para a substituição da peça.

### NOTA

Para obter qualquer especificação que não conste das seguintes tabelas, consulte as especificações dos motores Twin-Cam 96 fornecidas no manual de serviço de oficina

**Tabela 7. Cilindros**

ITEM	SUBSTITUA SE O DESGASTE ULTRAPASSAR	
	Polegadas	MM
Cone	0.002	0.051
Arredondamento descentrado	0.002	0.051
Deformação das superfícies da junta simples ou da junta tórica: parte de cima	0.006	0.152
Deformação das superfícies da junta simples ou da junta tórica: base	0.004	0.102

**Tabela 8. Furo do Cilindro**

ITEM	SUBSTITUA SE O DESGASTE ULTRAPASSAR	
	Polegadas	MM
Padrão	4.062	103.17
0,010 pol. tamanho acima do padrão	4.072	103.43

Tabela 9. Pistões

Limite de Desgaste do Encaixe do Pistão no Cilindro (Frouxo)	Polegadas	MM
Encaixe no cilindro (Frouxo)	0.0061	0.155
Ajuste do pino do pistão (Frouxo)	0.0011	0.028
Folga da extremidade do anel superior	0.030	0.762
Folga da extremidade do 2º anel	0.034	0.863
Folga no trilho do anel de controlo de óleo	0.038	0.965
Folga lateral do anel superior	0.0030	0.076
Folga lateral do 2º anel	0.0030	0.076
Folga lateral do anel de controlo do óleo	0.0079	0.200

## MANUTENÇÃO OU SUBSTITUIÇÃO DE CILINDROS SE120R

1. Levante o motociclo.

### NOTA

Desarme o sistema de segurança.

2. Retire o assento seguindo as instruções do Manual de Serviço de Oficina.

### ▲ ATENÇÃO

Ao fazer manutenção no sistema de combustível, não fume e não permita a presença de faíscas ou chama exposta nas proximidades. A gasolina é extremamente inflamável e altamente explosiva, o que pode provocar acidentes mortais ou lesões corporais graves. (00330a)

3. Retire o fusível principal. Consulte a secção do manual de serviço de oficina referente ao seu motociclo.
4. Remova o depósito de combustível, de acordo com as instruções fornecidas no manual de serviço de oficina.

## Remoção dos componentes do motor

1. Para saber como remover a unidade de filtro de ar existente, consulte o manual de serviço de oficina.
2. Remova o sistema de escape existente, seguindo os procedimentos indicados no manual de serviço de oficina.
3. Desmonte a extremidade da parte de cima do motor. Consulte as secções adequadas do manual de serviço de oficina referentes ao motor em questão.

## Instalação dos Componentes da Extremidade da Parte de Cima do Motor

### NOTA

Ver Figura 1. A utilização da junta de base do cilindro de 4,060 pol. (1) e da junta de cabeçote de cilindro (2) elimina a necessidade de juntas tóricas. Não utilize juntas tóricas nas cavilhas cilíndricas ou nos encaixes cilíndricos.

Ao instalar uma nova junta na base (1), faça-o com o lado convexo virado para baixo e com o lado côncavo virado para cima.

1. Consulte o manual de serviço de oficina adequado e monte o motor, com as seguintes alterações:

- a. Monte a extremidade da parte de cima do motor, utilizando as juntas da base e as juntas dos cabeçotes fornecidas no kit. Consulte a secção adequada do manual de serviço de oficina referente ao motor em questão.

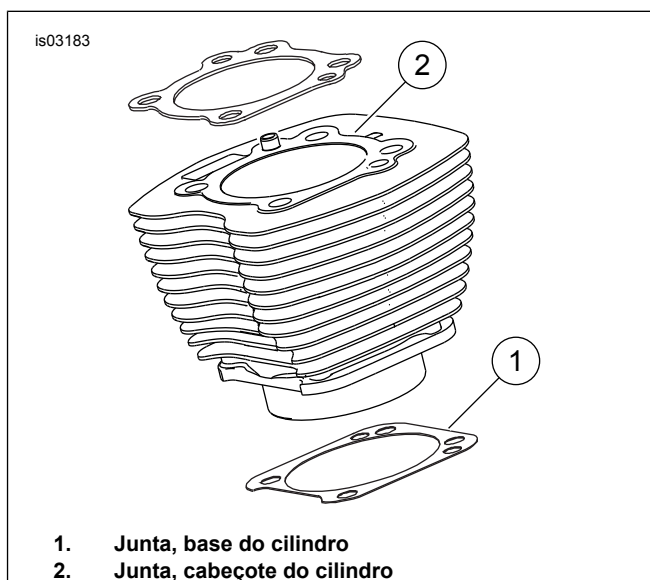

1. Junta, base do cilindro
2. Junta, cabeçote do cilindro

Figura 1. Juntas do Cilindro

## Montagem final

1. Instale o depósito de combustível, de acordo com as instruções fornecidas no manual de serviço de oficina.
2. consulte o manual de serviço para instalar o fusível principal.

### ▲ ATENÇÃO

Após instalar o assento, puxe-o para cima para se certificar de que está travado na posição certa. Ao dirigir, um assento solto pode se deslocar e causar a perda do controlo, o que pode provocar a morte ou lesões corporais graves. (00070b)

3. Instale o assento, de acordo com as instruções fornecidas no manual de serviço de oficina.

## MANUTENÇÃO OU SUBSTITUIÇÃO DO PISTÃO SE120R

1. Consulte a secção "MOTOR" do manual de serviço.

## INSTALAÇÃO

### ▲ ATENÇÃO

Para impedir a partida acidental do veículo, o que poderá provocar acidentes mortais ou lesões corporais graves, desligue os cabos da bateria (primeiro o negativo (-)) antes de continuar. (00307a)

### ⚠ ATENÇÃO

Desligue primeiro o cabo negativo (-) da bateria. Em caso de contacto do cabo positivo (+) com a massa, estando o cabo negativo (-) ligado, as faíscas resultantes podem provocar a explosão da bateria e acidentes mortais ou lesões corporais graves. (00049a)

1. Para saber como remover o assento, consulte o manual de serviço de oficina. Consulte as instruções fornecidas no manual de serviço de oficina para saber como desligar os cabos da bateria, começando pelo cabo do terminal negativo.

### ⚠ ATENÇÃO

Ao fazer manutenção no sistema de combustível, não fume e não permita a presença de faíscas ou chama exposta nas proximidades. A gasolina é extremamente inflamável e altamente explosiva, o que pode provocar acidentes mortais ou lesões corporais graves. (00330a)

2. Consulte a secção "MOTOR": Para obter informações sobre os procedimentos de remoção do cabeçote do cilindro, do próprio cilindro e do pistão, consulte as secções do manual de serviço de oficina "DESMONTAGEM DO MOTOCICLO PARA FINS DE SERVIÇO DE OFICINA" e "REVISÃO DA EXTREMIDADE DA PARTE SUPERIOR, DESMONTAGEM".
3. Siga os procedimentos indicados na secção "MOTOR": Para saber como inspecionar as peças, consulte as secções "MANUTENÇÃO E REPARAÇÃO DA SUBUNIDADE, EXTREMIDADE DA PARTE DE CIMA / CILINDRO / HASTE DE LIGAÇÃO SUPERIOR, do manual de serviço de oficina.
4. Consulte a secção "MOTOR": Para obter instruções sobre a furação e a retificação, consulte a secção "MANUTENÇÃO E REPARAÇÃO DA SUBUNIDADE DO CILINDRO", do manual de serviço de oficina.

#### NOTA

Instale o anel da parte superior (face cilíndrica) e o segundo anel (face cônica "Napier") com a marca "N" virada para cima. Os trilhos do anel de óleo podem ser instalados com qualquer dos lados virado para cima.

A utilização da junta de base do cilindro de 4,060 pol. e da junta de cabeçote de cilindro, que se encontram incluídas no kit, elimina a necessidade de juntas tóricas (Peça N.º 11273). **Não utilize** juntas tóricas nas cavilhas cilíndricas ou nos encaixes cilíndricos.

Ao instalar uma nova junta na base, faça-o com o lado convexo virado para baixo e com o lado côncavo virado para cima.

#### NOTA

Verificação do ajuste entre o pistão e o cilindro nesta localização por Tabela 5, para fins de referência.



Figura 2. Medidas do Pistão

5. Ver Figura 2. Meça a largura do pistão (1) na horizontal, a 90 graus, de ambos os lados do orifício do pino do pistão, e 1,275 pol. para baixo, a partir da superfície da plataforma (parte superior) do pistão (2). Para saber como encaixar o pistão no cilindro, consulte o Tabela 5.
6. Os pistões incluídos neste kit são específicos para a parte dianteira e para a parte traseira. Instale o pistão que contém a marca "FRONT" (frente) no cilindro da parte dianteira, com a seta a apontar para a **parte dianteira** do motor. Instale o pistão que contém a marca "REAR" (trás) no cilindro da parte traseira, com a seta a apontar para a **parte dianteira** do motor.
7. Consulte a secção "MOTOR": Para obter informações sobre os procedimentos de instalação do pistão, do cilindro e do cabeçote do cilindro, consulte a secção "REVISÃO DA EXTREMIDADE DA PARTE SUPERIOR, MONTAGEM", do manual de serviço de oficina.

## Instalação do Anel de Retenção do Pino do Pistão (Anel de Fixação)

#### NOTA

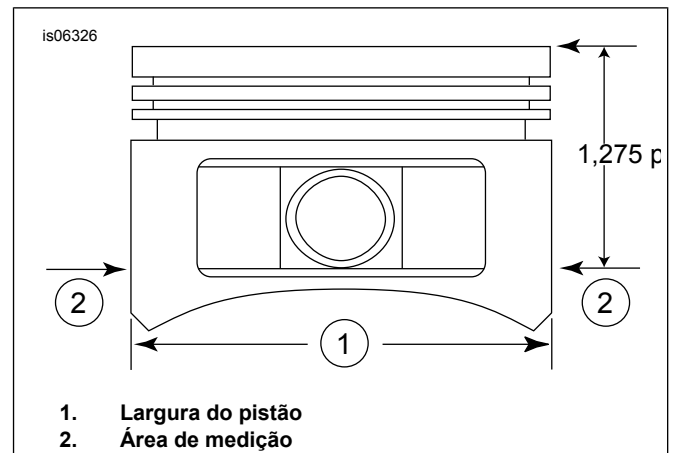
A abertura do anel de retenção, quando instalado, terá de ficar na posição das 12h00 ou das 6h00 dos ponteiros do relógio.

1. Ver Figura 3. Introduza a extremidade aberta do anel de retenção (1) no entalhe (2) da ranhura (3) que se encontra em torno do pino do pistão, de forma a que, depois de o anel ter sido instalado, a abertura do mesmo fique na posição das 12h00 ou das 6h00 dos ponteiros do relógio.



Figura 3. Grampo circular e pistão



Figura 4. Instale o grampo circular

2. Ver Figura 4 . Posicione o seu polegar (1) conforme ilustrado. Prima com firmeza, até que cerca de 85% do anel de retenção (2) fique encaixado na ranhura.
3. Com muito cuidado, para não arranhar ou danificar o pistão, utilize uma chave de fendas pequena para cravar o anel de retenção no resto da ranhura. Repita o processo para instalar os restantes anéis de retenção.

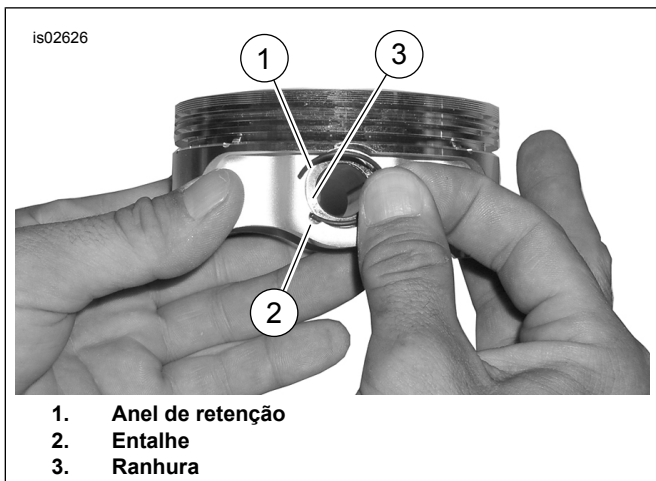
**NOTA**

*Certifique-se de que o anel de retenção do pistão fica totalmente encaixado, caso contrário, OCORRERÃO DANOS NO MOTOR.*

4. Consulte a secção "MOTOR": Para obter mais informações sobre os procedimentos finais de remontagem, consulte a secção "MONTAGEM DO MOTOCICLO APÓS A REPARAÇÃO", do manual de serviço de oficina.



Figura 5. Montagem do Pistão

Tabela 10. Montagem do Pistão

Item	Descrição (quantidade)
1	Pistão (dianteiro, padrão)
2	Pistão (traseiro, padrão)
3	• Conjunto de anilhas, padrão (2)
4	• Pino do pistão (2)
5	• Anel de retenção (4)
1	Pistão (dianteiro, +0,010)
2	Pistão (traseiro, +0,010)
3	• Conjunto de anilhas (+0,010) (2)
4	• Pino do pistão (2)
5	• Anel de retenção (4)

## SUBSTITUIÇÃO/MANUTENÇÃO DAS HASTES DAS VÁLVULAS

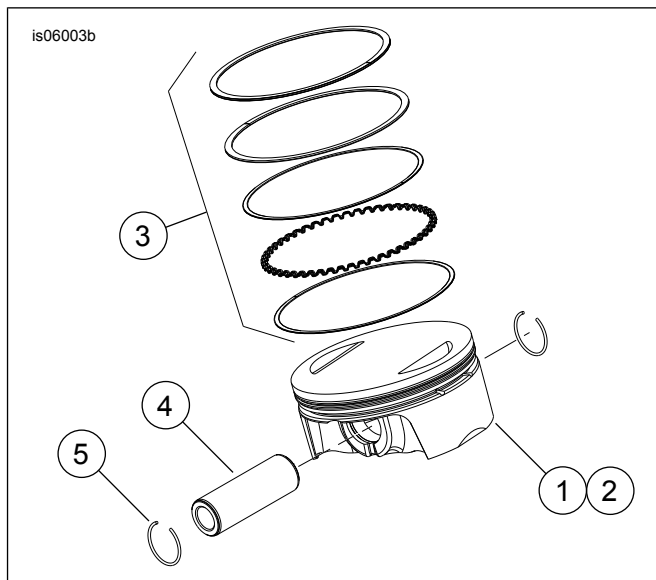
1. Consulte a secção "MOTOR" do manual de serviço.

**NOTA**

*Para instalar ou remover as hastes das válvulas, siga os procedimentos indicados no manual de serviço de oficina adequado. As hastes das válvulas encontram-se assinaladas com as indicações "Admissão" e "Escape".*

*As hastes das válvulas são direcionais. Certifique-se de que as extremidades maiores das hastes das válvulas se encontram instaladas nos encaixes do elevador.*

is06297

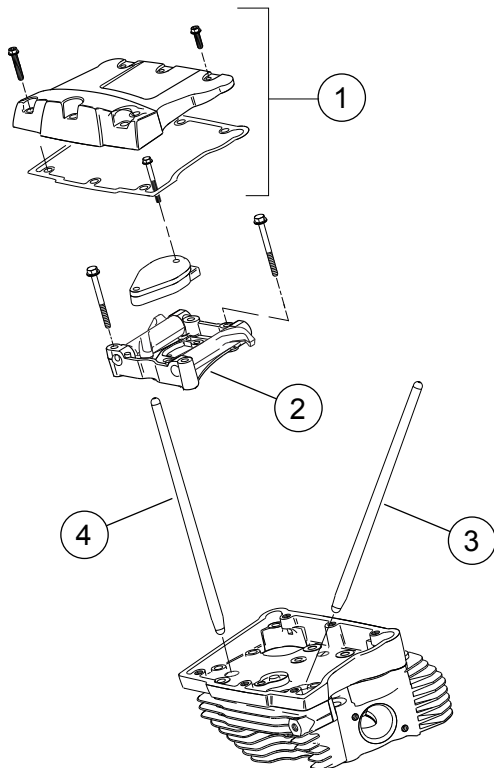

1. Montagem da cobertura da alavanca
2. Montagem da placa de apoio do braço da alavanca
3. Haste da válvula de admissão traseira
4. Haste da válvula de escape traseira

**Figura 6. Varetas de compressão**

## **SUBSTITUIÇÃO/MANUTENÇÃO DOS CABEÇOTES DOS CILINDROS**

1. Consulte a secção "MOTOR" do manual de serviço.

### **NOTA**

Ver Figura 9. Os cabeçotes de substituição (1) têm emblemas com o texto "RETIFICADO POR CNC". Se pretender, reutilize os emblemas, ou compre novos emblemas "120R" (12).

2. Aplique fixador de roscas Loctite 246 Medium Strength/High Temperature Threadlocker and Sealer (comprado à parte) nos parafusos e instale os emblemas "120R". Aperte com um binário de 1,1–2,3 N·m (10–12 in-lbs)

# PEÇAS DE REPOSIÇÃO

is06774c



Figura 7. Montagem do Motor SE120R, Completa

Tabela 11. Motor de Caixa Screamin' Eagle Pro SE120R para Utilização em Corridas

Item	Descrição (quantidade)	Núm. ref.
1	Montagem do motor, completa	19289-12



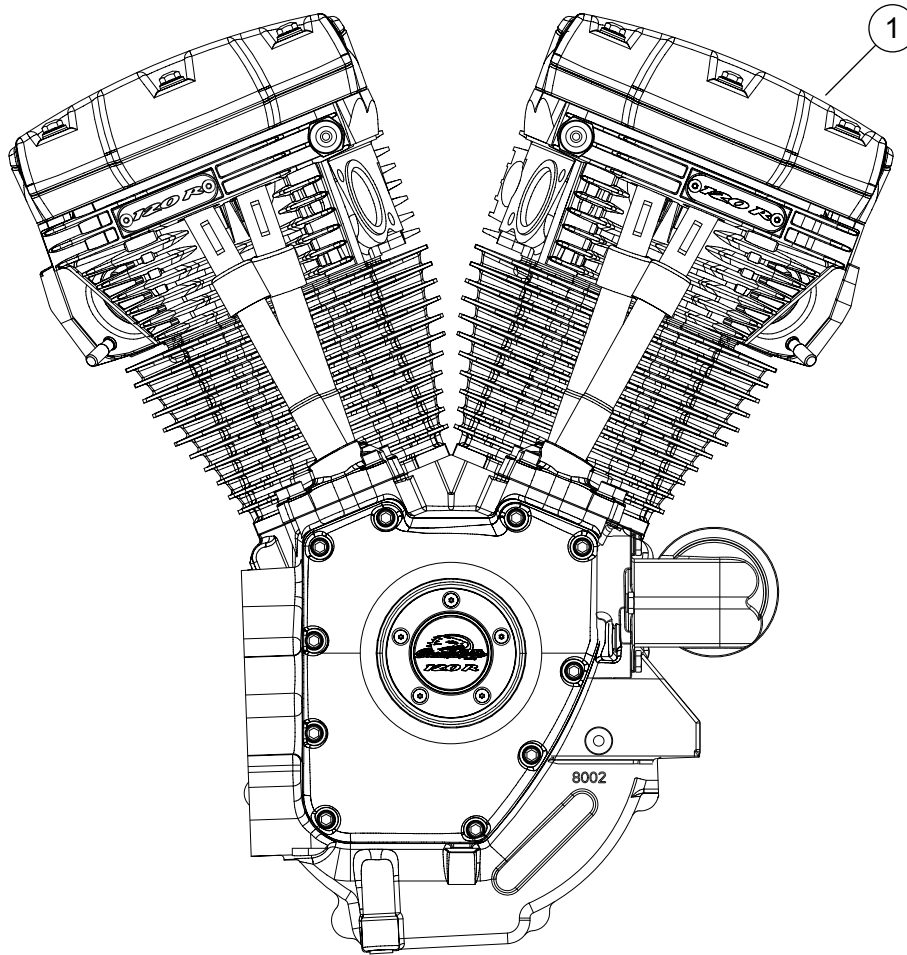
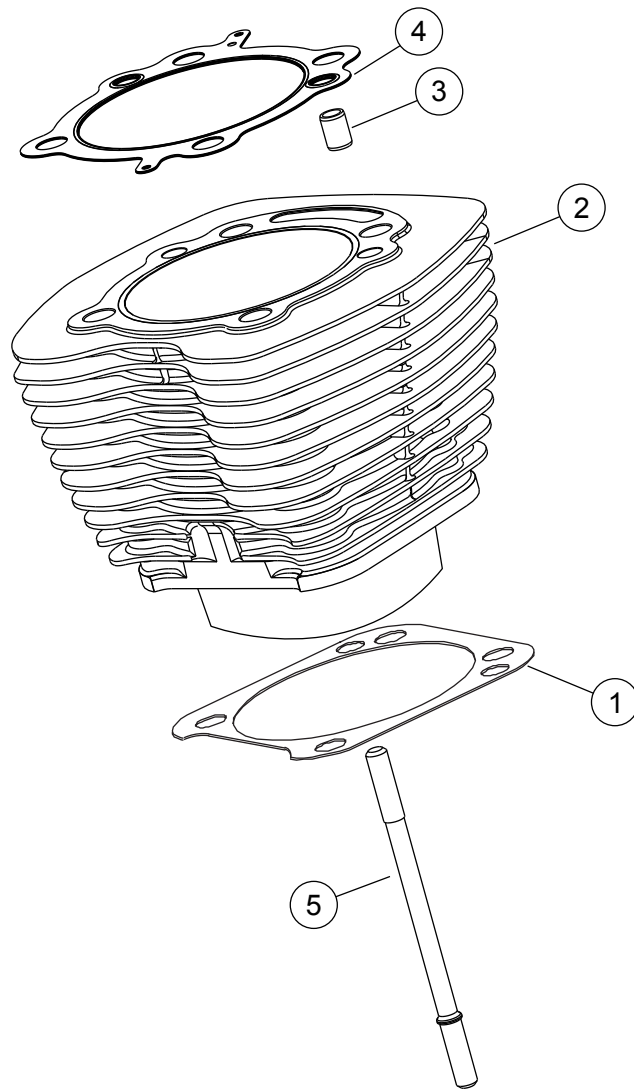

**Figura 8. Peças de reposição: Motor de Caixa Screamin' Eagle Pro SE120R para Utilização em Corridas**

**Tabela 12. Peças de reposição: Motor de Caixa Screamin' Eagle Pro SE120R para Utilização em Corridas**

Item	Descrição (quantidade)	Núm. ref.
1	Junta da base, cilindro (2)	16736-04A
2	Kit do cilindro SE, 4,060 pol., (preto) (inclui os itens 1, 3, 4, 1105 e 1086A)	16550-04C
3	Pino cavilha, aro (4)	16595-99A
4	Junta, cabeça do cilindro (2)	16104-04
5	Pino, cilindro (8)	16834-99A
6	Kit de juntas, revisão do motor (não inclui a junta do cabeçote do cilindro, nem a junta da base, nem os elementos de vedação da haste da válvula) (Não Ilustrados)	17053-99C
7	Kit de juntas, extremidade superior, (não inclui a junta do cabeçote do cilindro, nem a junta da base, nem os elementos de vedação da haste da válvula) (Não Ilustrados)	17052-99C



Figura 9. Peças de reposição: Motor de Caixa Screamin' Eagle Pro SE120R para Utilização em Corridas

Tabela 13. Peças de reposição: Motor de Caixa Screamin' Eagle Pro SE120R para Utilização em Corridas

Item	Descrição (quantidade)	Núm. ref.
1	Unidade de cabeçote de cilindro, parte traseira, com o emblema "RETIFICADO POR CNC" (inclui os itens 2 a 11)	16921-11
	Unidade de cabeçote de cilindro, parte dianteira, com o emblema "RETIFICADO POR CNC" (inclui os itens 2 a 11)	16917-11
2	• Cabeçote de cilindro (maquinado, com os itens B, C, D e E instalados)	Não é vendido separadamente
3	• Anel, mola da válvula, parte superior (4)	Consultar os Kits de Serviço de Oficina
4	• Anel, mola da válvula, parte inferior (4)	Consultar os Kits de Serviço de Oficina
5	• Tacha, porta do escape (4)	16715-83
6	• Válvula de admissão (2)	18190-08
7	• Válvula de escape (2)	18183-03
8	• Vedação, válvula (4)	18046-98
9	• Unidade da mola da válvula (4)	Consultar os Kits de Serviço de Oficina
10	• Retentor, anel da válvula (8). Também se encontra incluído no Kit 18281-02A	18240-98
11	• Bujão de libertação automática da compressão (2)	16648-08

**Tabela 13. Peças de reposição: Motor de Caixa Screamin' Eagle Pro SE120R para Utilização em Corridas**

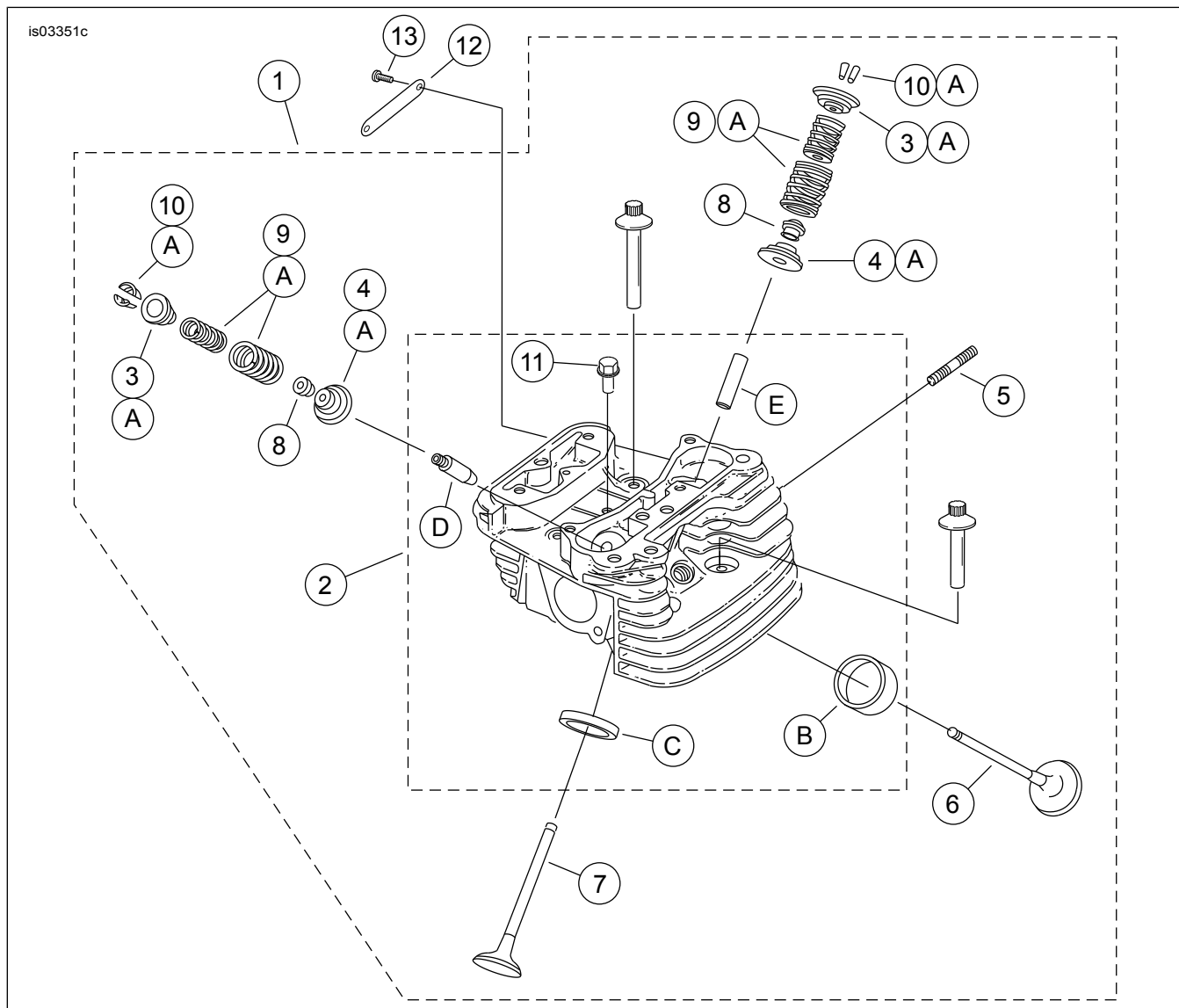
<b>Item</b>	<b>Descrição (quantidade)</b>	<b>Núm. ref.</b>
12	Emblema, "120R"	17136-10
13	Parafuso, cabeça arredondada, TORX (2)	94634-99
14	Parafuso, rosca interna, 3-3/16 polegadas (4)	16478-85A
15	Parafuso, rosca interna, 1-7/8 polegadas (4)	16480-92A
16	Velas de ignição (não ilustradas) (2)	32186-10
<b>Kits de Serviço de Oficina:</b>		
A	Kit de Mola da Válvula, Screamin' Eagle	18281-02A
<b>As seguintes peças Screamin' Eagle encontram-se disponíveis separadamente:</b>		
B	Encaixe da válvula, admissão	18191-08
C	Encaixe da válvula, escape	18048-98A
D	Guia da válvula, admissão (para fins de serviço de oficina)	
	• (+ 0,003 pol.)	18158-05
	• (+ 0,002 pol.)	18156-05
	• (+ 0,001 pol.)	18154-05
E	Guia da válvula, escape (para fins de serviço de oficina)	
	• (+ 0,003 pol.)	18157-05
	• (+ 0,002 pol.)	18155-05
	• (+ 0,001 pol.)	18153-05



Figura 10. Motor de Caixa Screamin' Eagle Pro SE120R para Utilização em Corridas

Tabela 14. Peças de reposição: Motor de Caixa Screamin' Eagle Pro SE120R para Utilização em Corridas

Item	Descrição (quantidade)	Núm. ref.
1	Parafuso flangeado de cabeça sextavada 5/16-18 X 2-1/2 (grau 8) (8)	1039
2	Parafuso de cabeça sextavada 5/16-18 X 1.0, com anilha de bloqueio (6)	3692A
3	Parafuso de cabeça sextavada 5/16-18 X 1-3/4, com anilha de bloqueio (10)	3693A

**Tabela 14. Peças de reposição: Motor de Caixa Screamin' Eagle Pro SE120R para Utilização em Corridas**

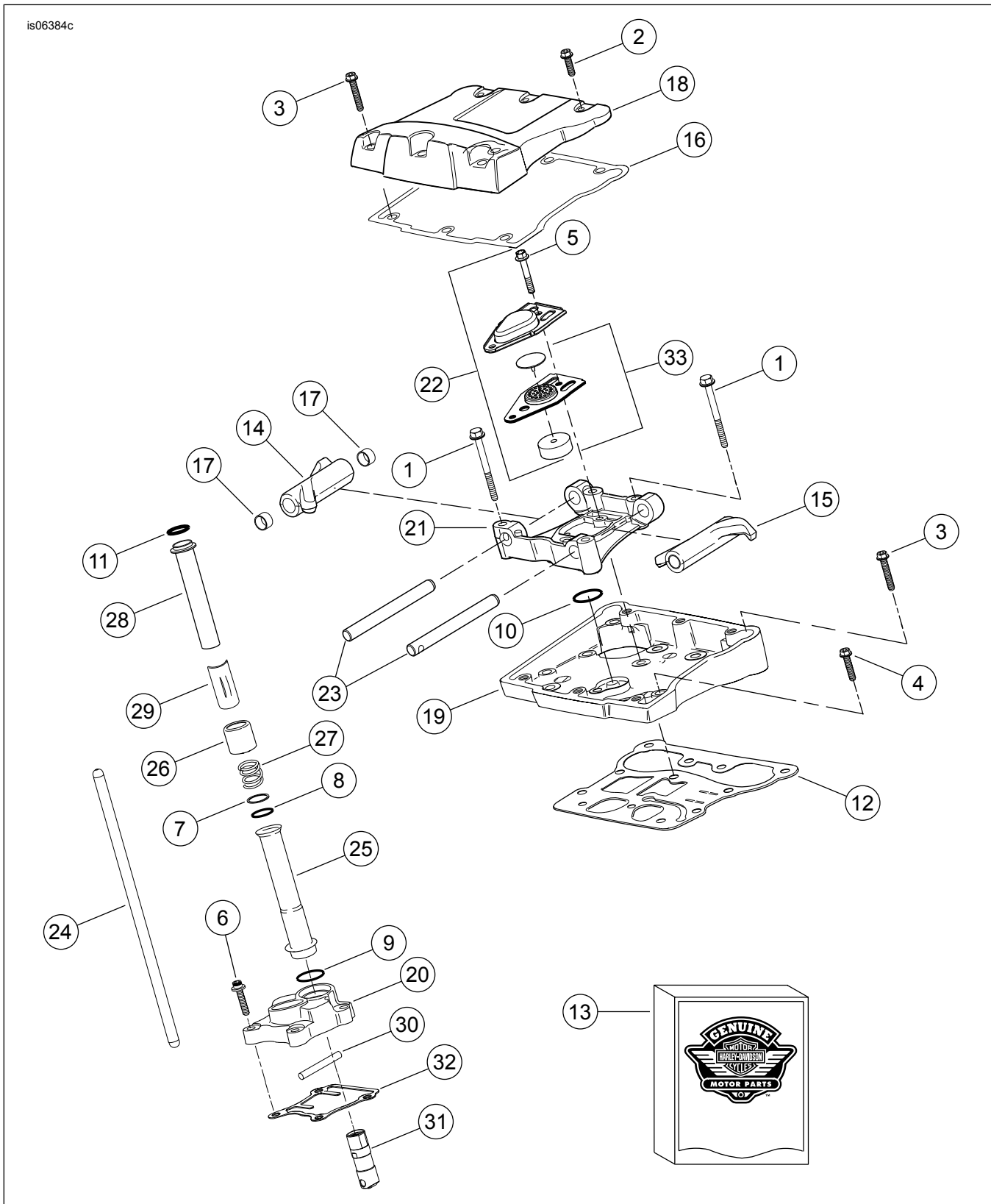
Item	Descrição (quantidade)	Núm. ref.
4	Parafuso flangeado de cabeça sextavada 5/16-18 X 1-1/4, com anilha de bloqueio (8)	3736B
5	Parafuso de cabeça sextavada 1/4-20 X 1-11/16 (grau 8), com anilha de bloqueio, (4)	4400
6	Parafuso Allen 1/4-20 X 1, com anilha de bloqueio (8)	4741A
7	Anilha 11/16 X 29/32 X 1/32 (4)	6762B
8	Junta tórica, cobertura da haste da válvula (4)	11132A
9	Junta tórica, cobertura da haste da válvula (4)	11145A
10	O-ring (2)	11270
11	Junta tórica (4)	11293
12	Junta, caixa da alavanca (2)	16719-99B
13	Kit de junta, serviço de oficina da cambota	17045-99D
14	Braço da alavanca, admissão dianteira, escape traseiro, com buchas (2)	17360-83A
15	Braço da alavanca, admissão traseira, escape dianteiro, com buchas (2)	17375-83A
16	Junta, cobertura da alavanca (2)	17386-99A
17	Buchas, braço da alavanca (8)	17428-57
18	Cobertura da alavanca, (cromada) (2)	17572-99
19	Caixa da alavanca, (cromada) (2)	17578-10
20	Cobertura do elevador, parte dianteira (cromada) Cobertura do elevador, parte traseira (cromada)	17964-99 17966-99
21	Suporte, braço da alavanca (2)	17594-99
22	Conjunto de respiro (2)	17025-03A
23	Eixo, braço da alavanca (4)	17611-83
24	Kit de haste da válvula Perfect Fit (+0,030 pol.)	18401-03
25	Cobertura, haste da válvula, parte inferior (4)	17939-99
26	Tampa, cobertura da mola (4)	17945-36B
27	Mola, cobertura da haste da válvula (4)	17947-36
28	Cobertura, parte superior da haste da válvula (4)	17948-99
29	Retentor, tampa de mola (4)	17968-99
30	Pino, antirrotação (2)	18535-99
31	Kit de elevadores hidráulicos (inclui 4 elevadores)	18572-13
32	Junta, cobertura do elevador (2)	18673-07
33	Conjunto do defletor, respiradouro (2)	26500002



Figura 11. Peças de Serviço de Oficina; Motor de Caixa Screamin' Eagle Pro SE120R para Utilização em Corridas

Tabela 15. Peças de reposição: Motor de Caixa Screamin' Eagle Pro SE120R para Utilização em Corridas

Item	Descrição (quantidade)	Núm. ref.
1	Anel de retenção	11177A
2	Conjunto de anilhas de pistão, padrão (2) Unidade de anilha do pistão, 0,010 pol. acima do tamanho (2)	22526-10 22529-10
3	Kit de pistão, dianteiro e traseiro com conjuntos de anilhas, pino de pistão e anilhas de bloqueio, padrão Kit de pistões para a parte dianteira e para a parte traseira, com conjuntos de anilhas, pinos de pistão e anilhas de bloqueio, 0,010 pol. acima do tamanho	22574-10 22576-10
4	Anilha de bloqueio, pino de pistão (4)	22097-99
5	Pino do pistão (2)	22310-10
6	Kit de montagem do volante	2410007

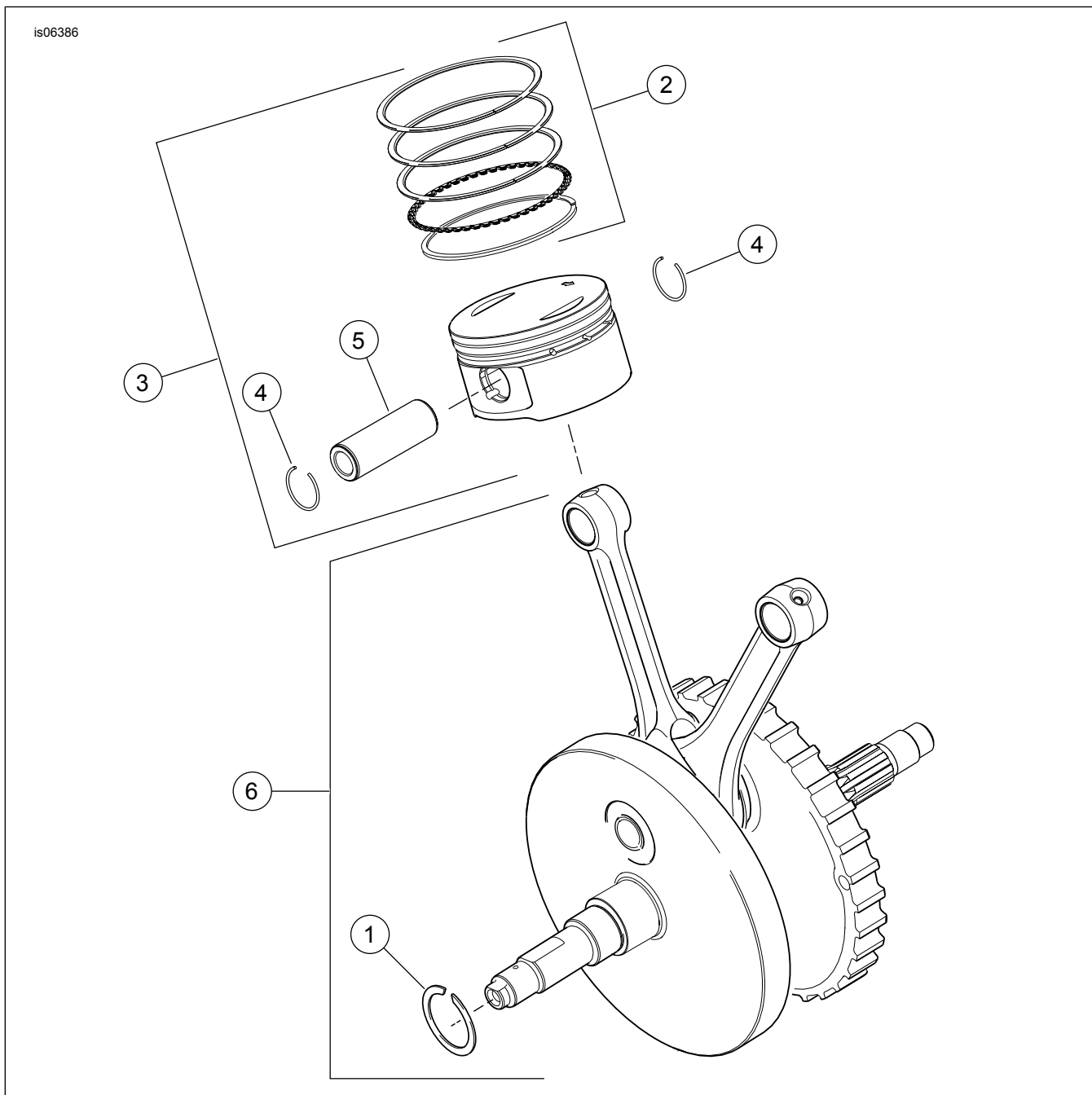
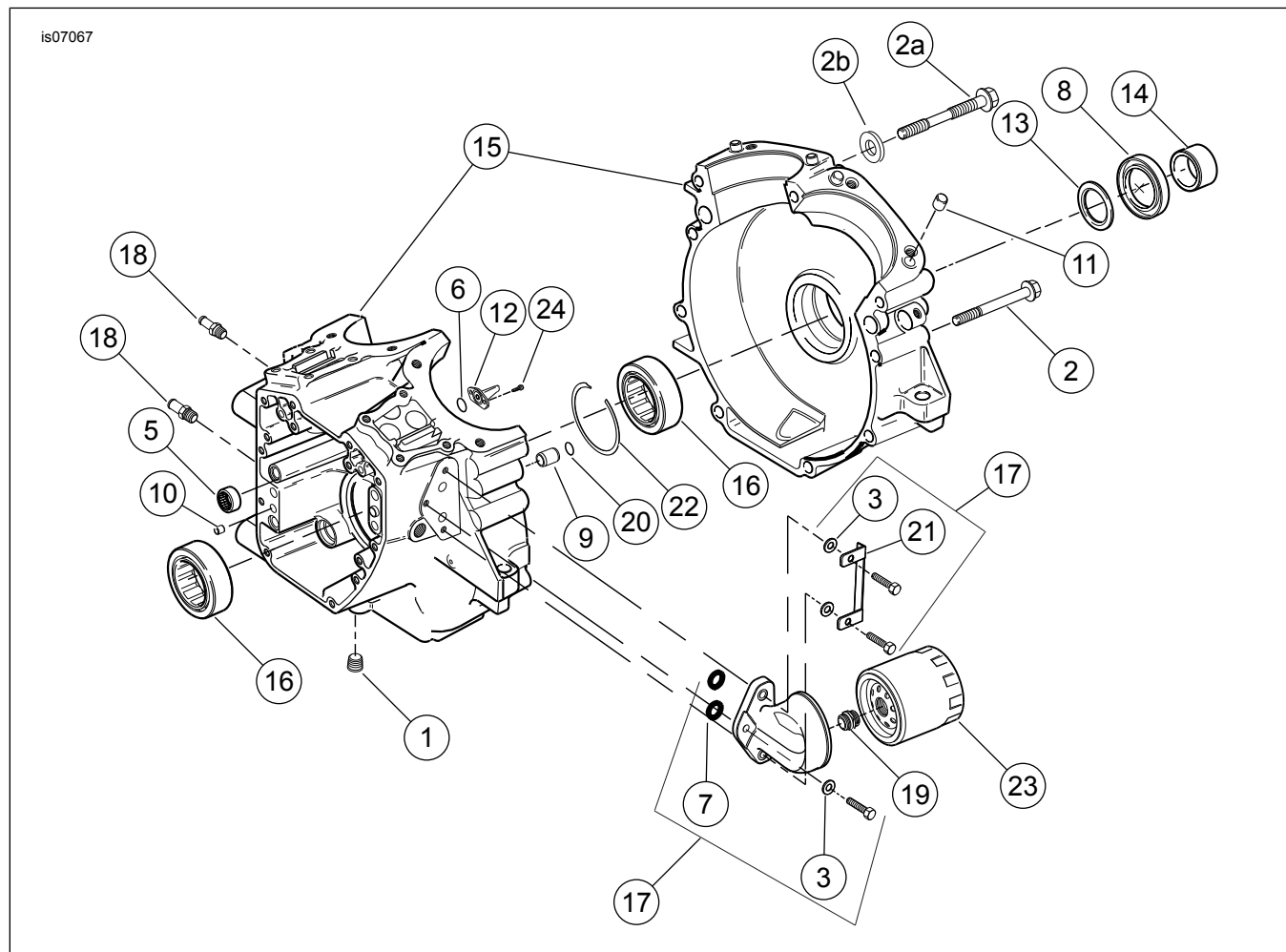

**Figura 12. Peças de reposição: Motor de Caixa Screamin' Eagle Pro SE120R para Utilização em Corridas**

**Tabela 16. Peças de reposição: Motor de Caixa Screamin' Eagle Pro SE120R para Utilização em Corridas**

Item	Descrição (quantidade)	Núm. ref.
1	Bujão (3)	765
2	Parafuso flangeado de cabeça sextavada, 5/16-18 x 3,0 polegadas (8)	895
2a	Parafuso, parte superior central do cárter	1105
2b	Anilha, vedação	1086A
3	Anilha (3)	6099
4	Anilha 1-1/4 x 1-53/64 x 1/8 (2)	8972
5	Kit de rolamento de agulhas, (o kit contém 2 unidades)	24017-10
6	O-ring (2)	10930
7	O-ring (2)	11293
8	Selo do óleo	12068
9	Pino da cavilha (2)	16574-99A
10	Pino da cavilha (2)	16589-99A
11	Cavilha (4)	16595-99A
12	Jato de arrefecimento do pistão, com 10930 (2)	22315-06A
13	Kit de rolamento, lado esquerdo, com 8972, 24605-07, 35114-02 e guia interna	24004-03B
14	Espaçador, eixo da engrenagem (apenas para modelos Dyna)	24038-03
15	Conjunto do cárter, (preto) com 5, 12, 13, 16, 22, 24 e 3983 parafusos (não ilustrados)	24400031
16	Rolamento, principal (2)	24605-07
17	Kit de montagem do filtro de óleo, com kit de placa de bloqueio, adaptador e juntas-tóricas	26261-99
18	Encaixe, reto (3)	26314-99
19	Adaptador, filtro de óleo	26352-95A
20	Junta tórica (2)	26432-76A
21	Kit de placa de bloqueio, com parafusos, juntas tóricas e anilhas	35071-99
22	Anel de retenção	35114-02
23	Filtro de óleo (cromado)	63798-99A
24	Parafuso, TORX <sup>®</sup> 8-32 x 3/8 (4)	68042-99



Figura 13. Peças de reposição: Motor de Caixa Screamin' Eagle Pro SE 120R para Utilização em Corridas

Tabela 17. Peças de reposição: Motor de Caixa Screamin' Eagle Pro SE 120R para Utilização em Corridas

Item	Descrição (quantidade)	Núm. ref.
1	Pino-guia	601
2	Parafuso, tensor de corrente do came principal (2)	942

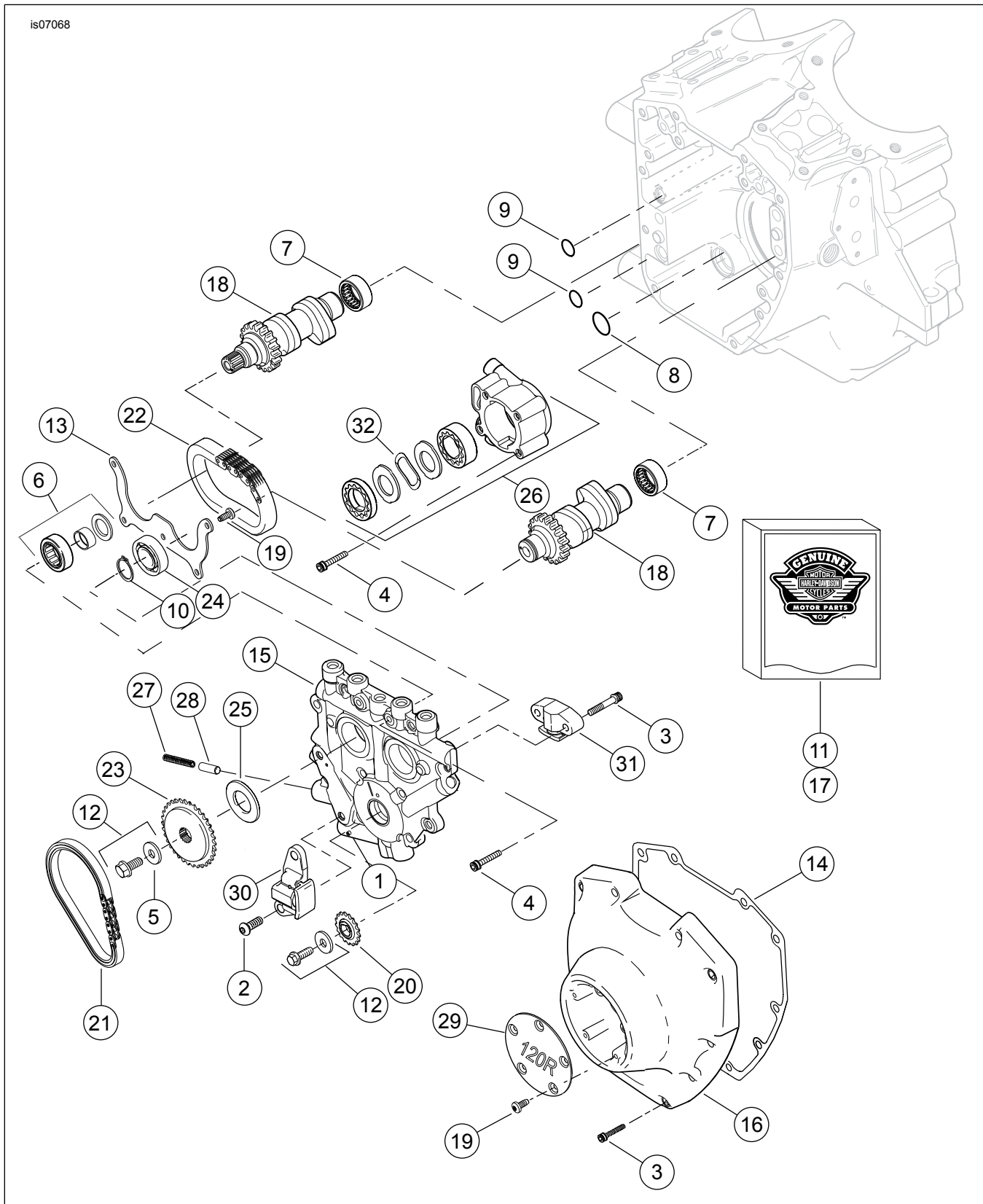

**Tabela 17. Peças de reposição: Motor de Caixa Screamin' Eagle Pro SE 120R para Utilização em Corridas**

Item	Descrição (quantidade)	Núm. ref.
3	Parafuso, cobertura da cambota, 1/4-20 x 1-1/4, serrilhado, com anilha de bloqueio (grau 8), (10) Parafuso, tensor da corrente do came secundário, 1/4-20 x 1-1/4, serrilhado, com anilha de bloqueio (grau 8), (2)	4740A 4740A
4	Parafuso Allen, 1/4-20 x 1, com anilha de bloqueio (8)	4741A
5	Anilha, 3/8 x 1-1/8 x 7/32	6294
6	Conjunto de rolamentos, com rolamento, guia interna, anilha e junta tórica	8983
7	Kit de rolamento de agulhas, (o kit contém 2 unidades)	24017-10
8	O-ring	11293
9	O-ring (2)	11301
10	Anel de retenção	11494
11	Kit de junta, serviço de oficina da cambota	17045-99D
12	Kit de retenção da engrenagem da cambota, com 6294, parafusos e anilha	25566-06
13	Placa, retenção de rolamentos	1200018
14	Gaxeta, tampa do excêntrico	25244-99A
15	Placa de suporte do came, com válvula de desvio	25400018
16	Cobertura do came, (cromada)	25369-01B
17	Kit de corrente e sistema de fixação da cambota, com 25566-06, 25673-06, 25675-06 e 25728-06	25585-06
18	Cambota, kit dianteiro e traseiro, SE266E	25400029
19	Parafuso, cabeça TORX 8-32 x 3/8 (5)	68042-99
20	Engrenagem, acionamento do came no eixo da cambota, 17 T	25673-06
21	Corrente, acionamento do came principal	25675-06
22	Corrente, acionamento do came secundário	25607-99
23	Engrenagem, cambota, 34 T	25728-06
24	Rolamento de esfera	8990A
25	Espaçador, alinhamento da engrenagem de acionamento do came, 0,287 pol. de espessura Espaçador, alinhamento da engrenagem de acionamento do came, 0,297 pol. de espessura Espaçador, alinhamento da engrenagem de acionamento do came, 0,307 pol. de espessura Espaçador, alinhamento da engrenagem de acionamento do came, 0,317 pol. de espessura Espaçador, alinhamento da engrenagem de acionamento do came, 0,327 pol. de espessura Espaçador, alinhamento da engrenagem de acionamento do came, 0,337 pol. de espessura Espaçador, alinhamento da engrenagem de acionamento do came, 0,347 pol. de espessura Espaçador, alinhamento da engrenagem de acionamento do came, 0,357 pol. de espessura	25722-00 25723-00 25721-00 25719-00 25717-00 25725-00 11889 11890
26	Unidade da bomba de óleo	62400001
27	Mola, válvula de descarga	26210-99
28	Válvula de descarga, bomba de óleo	26400-82B
29	Cobertura, 120R	25495-10
30	Tensor de corrente, corrente de acionamento do came principal	39968-06
31	Tensor de corrente, corrente de acionamento do came secundário	39969-06
32	Mola, separador	40323-00