



SE120R SCREAMIN' EAGLE PRO RACE-USE SANDIK MOTOR

GENEL

Kit Numarası

19289-12

Modeller

Model donanım bilgisi için P&A Perakende Satış Kataloğuna veya www.harley-davidson.com adresinden Parçalar ve Aksesuarlar (sadece İngilizce) bölümüne başvurun.

DIKKAT

Bu kitin takılması, düzgün çalışması için püskürtmede değişiklik ve yeniden kalibrasyon yapılmasını gerektirir. Bunun yapılmaması yakıtın seyrelmesi durumuna neden olarak motorun hasar görmesiyle sonuçlanabilir. (00623b)

NOT

Bu motor sadece yarışlarda kullanıma uygundur! Emisyon etiketini ve plakayı orijinal şasiden çıkarın.

Bu motor bir Dyna Sproket Mili Ara Parçası (Parça No. 24038-03) ile monte edilmiştir.

KİT İÇERİKLERİ

Şekil 7 ile Şekil 13 ve Tablo 11 ile Tablo 17 arasına bakın.

Montaj Gereklilikleri

- Önerilen sentetik motor yağı, Screamin' Eagle SYN3[®] 20W50 (Parça No. 99824-03/00QT).
- Touring modellerinde 2002-2005 modelleri için 24008-03 Parça Numaralı veya 2006 modelleri için 24009-06 Parça Numaralı Sproket Mili Ara Parçasıyla değiştirilmesi gerekir.
- Bu kitle yer alan silindir başlıkları simetrik emme flanşları (2006'dan bu yana orijinal ekipman) ile birlikte kullanılmak üzere işlenmiştir. 1999-2005 modellerinde 2 adet simetrik emme sızdırmazlık flanşının (Parça No. 26993-06) ayrı olarak satın alınması gerekir.
- Dekompresyon takılması gerekir. Screamin' Eagle Pro Kataloğuna başvurun veya bir Harley-Davidson bayisi ile iletişime geçin.
- Minimum 190 N·m (140 ft-lbs) torku destekleyen bir debriyaj kiti. Harley-Davidson, Screamin' Eagle baskı debriyajı (Parça No. 37000121) ve diyafram yayının (Parça No. 37951-98) takılmasını önermektedir. Drag yarış uygulamalarında debriyaj kiti (Parça No. 37976-08A) kullanılır.
- SE ventüri boğazı, Hava Filtresi ve Yüksek Akımlı enjektörler. Screamin' Eagle Pro Kataloğuna bakın veya bir Harley-Davidson bayisi ile iletişime geçin.
- SE egzoz contası kiti (Parça No. 17048-98).

- Yağ soğutucu kullanılması önerilmektedir. P&A Perakende Satış Kataloğuna veya www.harley-davidson.com'da Parçalar ve Aksesuarlar bölümüne bakın.
- **EFI Modelleri:** SE Pro Super Tuner - Screamin' Eagle Pro Kataloğuna bakın veya bir Harley-Davidson bayisi ile iletişime geçin.
- Bu kiti monte ederken gereken özel aletler için servis kılavuzundaki ilgili bölümlere bakın.

⚠ UYARI

Sürücünün ve yolcunun güvenliği bu kitin doğru takılmasına bağlıdır. İlgili servis el kitabı prosedürlerinden faydalanın. Prosedürü gerçekleştirebilecek yetkinliğe veya doğru aletlere sahip değilseniz, takma işlemini Harley-Davidson bayisine yaptırın. Bu kitin düzgün takılmaması ölüme veya ciddi yaralanmalara neden olabilir. (00333b)

NOT

Bu talimat kılavuzu, servis kılavuz bilgileriyle ilgilidir. Motosiklet modelinizin bir servis kılavuzu bu montaj için gereklidir. Bir Harley-Davidson bayisinde bir tane bulunur.

HAZIRLIK

NOT

Güvenlik sireni bulunan araçlar için:

- Eller serbest Fob anahtarının mevcut olduğunu doğrulayın.
- Güvenlik fob anahtarı mevcutken, kontak anahtarını ON (açık) konumuna getirin.

EFI Modelleri:

⚠ UYARI

Yakıt sıçramasını önlemek için, besleme hattı bağlantısını sökmeden önce sistemden yüksek basınçlı yakıtı atın. Benzin, ölüme veya ciddi yaralanmaya neden olabilen son derece yanıcı ve patlayıcı bir maddedir. (00275a)

Yakıt besleme hattını boşaltın ve bağlantısını kesin.

TÜM Araçlar için:

⚠ UYARI

Aracın ölüm veya ciddi yaralanmaya neden olabilecek şekilde kazara çalışmasını önlemek için devam etmeden önce akü kablolarını (önce negatif (-) kablo olmak üzere) çıkartın. (00307a)

▲ UYARI

Önce eksi (-) akü kablosunun bağlantısını kesin. Artı (+) kablonun eksi (-) kablo bağlantısını toprak bağlantısına temas etmesi durumunda, oluşan kıvılcıklar akünün ölüm veya ciddi yaralanmaya yol açacak şekilde patlamasına neden olabilir. (00049a)

1. Seleyi sökmek için servis el kitabına bakın. Akü kablolarının bağlantısını kesmek için servis el kitabına bakın, önce eksi kabloyu çıkarın. Tüm sele montajı donanımını saklayın.

Karbonlanmış Modeller için:

▲ UYARI

Yakıt valfi tertibatından ayrıldığında karbüratör yakıt hattından benzin sızabilir. Benzin, ölüme veya ciddi yaralanmaya neden olabilen son derece yanıcı ve patlayıcı bir maddedir. Sıçrayan yakıtı hemen silin ve bezleri uygun bir şekilde atın. (00256a)

1. Yakıt besleme valfini OFF (KAPALI) konuma getirin. Yakıt hattını valften çıkarın.

ÇIKARMA

OE Motoru Çıkarma

1. Motosikleti kaldırın.

▲ UYARI

Yakıt sisteminde bakım yaparken sigara içmeyin ve çevrede açık alev veya kıvılcım olmamasına özen gösterin. Benzin, ölüme veya ciddi yaralanmaya neden olabilen son derece yanıcı ve patlayıcı bir maddedir. (00330a)

2. Yakıt deposunu servis el kitabındaki talimatlara göre çıkarın.
3. Motoru şasiyenin çıkarmak için ilgili servis el kitabının MOTOR bölümüne bakın.

SE120R MOTOR KURULUMU

1. Motoru takmadan önce, yağlama sisteminde birikinti veya pislik olmadığından emin olun. Yağ deposunu yıkamak için servis el kitabına bakın. Depo yıkama çalışmasını yetkili bir bayiye veya vasıflı bir teknisyene yaptırın.
2. Motor-şanzıman arayüzündeki yağ kanalı kapaklarını/tapalarını çıkarın.
3. Motoru şasiye takmak için ilgili servis el kitabının MOTOR bölümüne bakın.
4. **Touring Modelleri için:** Sproket mili ara parçasını çıkarın ve GEREKLİ EK PARÇALAR bölümünde listelenen uygun ara parçayla değiştirin.

Son Montaj

1. Yakıt deposunu servis el kitabındaki talimatlara göre takın.
2. Seleyi servis el kitabındaki talimatlara göre takın.

▲ UYARI

Seleyi taktıktan sonra, yerine oturduğundan emin olmak için seleyi yukarı doğru çekin. Sürüş sırasında, gevşek bir sele ölüm veya ciddi yaralanmaya neden olabilecek kontrol kaybına neden olabilir. (00070b)

DIKKAT

Bu kiti takarken ECM'nin kalibrasyonunu tekrar yapmanız gerekir. ECM'nin düzgün kalibre edilmemesi motorda ciddi hasara neden olabilir. (00399b)

3. Bu kiti takarken yeni ECM kalibrasyonunu indirin. Screamin' Eagle Pro Kataloğuna bakın veya bir Harley-Davidson bayisi ile iletişime geçin.
4. Marşa basın ve motoru çalıştırın. Uygun şekilde çalıştığından emin olmak için birkaç kez tekrar edin.

ÇALIŞMA

1. Yeni motoru alıştırmak için kullanıcı el kitabı içindeki RODAJ SÜRÜŞ KURALLARI'na bakın.

BAKIM

1. Uygun servis el kitabında veya kullanıcı el kitabındaki BAKIM PROGRAMI'na bakın.
2. Montaj ve söküm çalışmaları için servis el kitabının MOTOR bölümüne bakın.

SE120R MOTOR TEKNİK ÖZELLİKLERİ

NOT

Aşağıdaki bölümler, Touring veya Dyna platformlarındaki uygun Twin Cam 96 alfa motorlar için servis el kitabı MOTOR bölümünde bulunmayan benzersiz bilgiler sağlar.

Tablo 1. Motor: SE Twin Cam 120R

Öge	Teknik Özellik	
Kompresyon Oranı	10,5:1	
İç Çap	4,060 inç	103,12 mm
Strok	4,625 inç	117,48 mm
Silindir Hacmi	119,75 inç küp	1962,39 cc
Yağlama sistemi	Basıncılı kuru karter kuru karter	

ÜRETİM TOLERANSLARI

Aşağıdaki tablolarda gösterilmeyen teknik özellikler için servis el kitabındaki Twin-Cam 96 teknik özelliklerine bakın.

Tablo 2. Silindir Başlıkları

ÖGE	İNÇ	MM
Başlıktaki supap kılavuz (sıkı)	0.0020-0.0033	0.051-0.084
Başlıktaki emme valfi yuvası (sıkı)	0.004-0.0055	0.102-0.140
Başlıktaki egzoz valfi yuvası (sıkı)	0.004-0.0055	0.102-0.140

Tablo 3. Valfler

ÖGE	İNÇ	MM
Geçmeli kılavuz (emme ve egzoz)	0.0011-0.0029	0.028-0.074
Sele genişliği	0.034-0.062	0.86-1.57
Silindir başlığı göb-eğindeki valf ucu çıkıntısı	1.990-2.024	50.55-51.41

Tablo 4. Valf Yayı Teknik Özellikleri

ÖGE	BASINÇ	EBAT
Kapalı	180 lbs (79 kg)	1,800 inç (45,7 mm)
Aç	500 lbs (196 kg)	1,177 inç (29,9 mm)
Serbest uzunluk	-	2,210 inç (56,1 mm)

Tablo 5. Pistonlar

Piston Açıklığı:	İNÇ	MM
Piston silindir mesafesi (Gevşek)	0.0026-0.0036	0.066-0.091
Piston pim mesafesi (Gevşek)	0.0003-0.0008	0.007-0.020
Üst Halka Sonu Boşluğu	0.012-0.020	0.304-0.505
İkinci Halka Sonu Boşluğu	0.016-0.024	0.406-0.609
Yağ Kontrol Halkası Ray Boşluğu	0.008-0.028	0.203-0.711
Üst Halka Yan Boşluğu	0.0010-0.0022	0.025-0.055
İkinci Halka Yan Boşluğu	0.0010-0.0022	0.025-0.055
Yağ Kontrol Halkası Yan Boşluğu	0.0003-0.0072	0.007-0.182

Tablo 6. Kam Teknik Özellikleri - SE266E

Giriş	Teknik Özellik
Açılır	24 BTDC
Kapanır	58 ABDC
Süre	262 °
Maks. Supap Açılımı	16,713 mm (0,658 inç)
TDC'de valf açılımı	5,283 mm (0,208 inç)
Egzoz	Teknik Özellik
Açılır	69 BBDC
Kapanır	17 ATDC
Süre	266 °
Maks. Supap Açılımı	16,713 mm (0,658 inç)
TDC'de valf açılımı	4,521 mm (0,178 inç)
1,346 mm'de (0,053 inç) Krank Mili Derecelerinde Supap Açılımı Kam Zamanlaması	

SERVİS AŞINMA SINIRLARI

Parça değişimi için aşınma sınırlarını kılavuz olarak kullanın.

NOT

Aşağıdaki tablolarda gösterilmeyen teknik özellikler için servis el kitabındaki Twin-Cam 96 teknik özelliklerine bakın

Tablo 7. Silindir

ÖGE	AŞINMA DAHA FAZLAYSA DEĞİŞTİRİN	
	İNÇ	MM
Konik	0.002	0.051
Oval	0.002	0.051

Tablo 7. Silindir

ÖGE	AŞINMA DAHA FAZLAYSA DEĞİŞTİRİN	
	İNÇ	MM
Ana Tapa O-halka yüzeylerinde çarpıklık: üst	0.006	0.152
Ana Tapa O-halka yüzeylerinde çarpıklık: taban	0.004	0.102

Tablo 8. Silindir Delik Çapı

ÖGE	AŞINMA DAHA FAZLAYSA DEĞİŞTİRİN	
	İNÇ	MM
Standart	4.062	103.17
0,010 inç büyük boy	4.072	103.43

Tablo 9. Pistonlar

Piston silindir mesafesi Aşınma Sınırı (Gevşek)	İNÇ	MM
Silindir mesafesi (Gevşek)	0.0061	0.155
Piston Pim Mesafesi (Gevşek)	0.0011	0.028
Üst Halka Sonu Boşluğu	0.030	0.762
İkinci Halka Sonu Boşluğu	0.034	0.863
Yağ Kontrol Halkası Ray Boşluğu	0.038	0.965
Üst Halka Yan Boşluğu	0.0030	0.076
İkinci Halka Yan Boşluğu	0.0030	0.076
Yağ Kontrol Halkası Yan Boşluğu	0.0079	0.200

SE120R SİLİNDİRLERİN BAKIMI YA DA DEĞİŞTİRİLMESİ

1. Motosikleti kaldırın.

NOT

Güvenlik sistemini devre dışı bırakın.

2. Seleyi Servis El Kitabındaki talimatlara göre sökün.

⚠ UYARI

Yakıt sisteminde bakım yaparken sigara içmeyin ve çevrede açık alev veya kıvılcım olmamasına özen gösterin. Benzin, ölüme veya ciddi yaralanmaya neden olabilen son derece yanıcı ve patlayıcı bir maddedir. (00330a)

3. Ana sigortayı çıkarın. Motosikletiniz için servis el kitabına bakın.
4. Yakıt deposunu servis el kitabındaki talimatlara göre çıkarın.

Motor Bileşenlerini Çıkarma

1. Mevcut hava filtresi tertibatını çıkarmak için servis el kitabına bakın.
2. Servis el kitabındaki prosedürleri izleyerek mevcut egzoz sistemini çıkarın.
3. Motorun üst ucunu sökün. Servis el kitabındaki ilgili motor bölümlerine bakın.

Üst Motor Bileşenlerini Takma

NOT

Bkz. Şekil 1 . 4,060 inç'lik silindir taban contası (1) ve silindir başlığı contası (2), O-halka ihtiyacını ortadan kaldırır. Silindir dübellerinde veya silindir geçme bağlantılarında O-halka kullanmayın.

Yeni taban contasını (1) takarken, kabartmalı tarafı aşağı ve içbükey tarafı yukarı bakacak şekilde takın.

- İlgili servis el kitabına bakın ve aşağıdaki değişiklikleri yaparak motoru monte edin:
 - Motorun üst tarafını kit içerisinde verilen taban contalarını ve başlık contalarını kullanarak monte edin. Servis el kitabındaki ilgili motor bölümüne bakın.

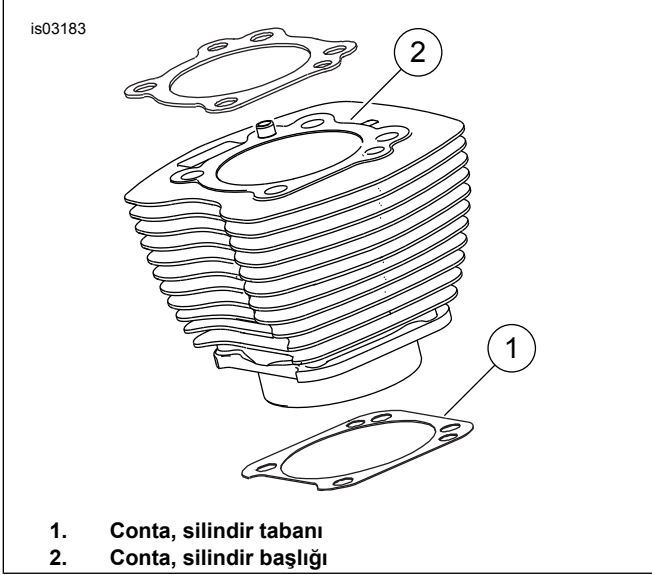

Şekil 1. Silindir Contaları

Son Montaj

- Yakıt deposunu servis el kitabındaki talimatlara göre takın.
- Ana sigorta montajı için servis kılavuzuna bakın.

▲ UYARI

Seleyi taktıktan sonra, yerine oturduğundan emin olmak için seleyi yukarı doğru çekin. Sürüş sırasında, gevşek bir sele ölüm veya ciddi yaralanmaya neden olabilecek kontrol kaybına neden olabilir. (00070b)

- Seleyi servis el kitabındaki talimatlara göre takın.

SE120R PİSTONUN BAKIMI YA DA DEĞİŞTİRİLMESİ

- Servis el kitabının MOTOR bölümüne bakın.

KURULUM

▲ UYARI

Aracın ölüm veya ciddi yaralanmaya neden olabilecek şekilde kazara çalışmasını önlemek için devam etmeden önce akü kablolarını (önce negatif (-) kablo olmak üzere) çıkartın. (00307a)

▲ UYARI

Önce eksi (-) akü kablosunun bağlantısını kesin. Artı (+) kablonun eksi (-) kablo bağılyken toprak bağlantısına temas etmesi durumunda, oluşan kıvılcımlar akünün ölüm veya ciddi yaralanmaya yol açacak şekilde patlamasına neden olabilir. (00049a)

- Seleyi sökmek için servis el kitabına bakın. Akü kablolarının bağlantısını kesmek için servis el kitabına bakın, önce eksi kabloyu çıkarın.

▲ UYARI

Yakıt sisteminde bakım yaparken sigara içmeyin ve çevrede açık alev veya kıvılcım olmamasına özen gösterin. Benzin, ölüme veya ciddi yaralanmaya neden olabilen son derece yanıcı ve patlayıcı bir maddedir. (00330a)

- Servis el kitabında MOTOR: Silindir başlığı, silindir ve piston çıkarma prosedürleri için SERVİS İÇİN MOTOSİKLET PARÇALARININ SÖKÜLMESİ ve ÜST UÇ BAKIMI, SÖKME bölümlerine bakın.
- MOTOR: Parçaların kontrolü için servis el kitabının ALT TERTİBAT BAKIM VE ONARIMI, ÜST UÇ/SİLİNDİR/ÜST BAĞLANTI ÇUBUĞU bölümlerine bakın.
- Bkz. MOTOR: Delik büyütme ve honlama talimatları için servis el kitabının ALT TERTİBAT BAKIM VE ONARIMI, SİLİNDİR bölümüne bakın.

NOT

Üst segman (kurşun şekilli) ve ikinci segmanı (konik şekilli burunlu) "N" işareti yukarı bakacak şekilde takın. Yağ segmanı çerçevesini dilediğiniz tarafa yukarı bakacak şekilde takabilirsiniz.

Kitte yer alan 4,060 inç'lik silindir taban contası ve silindir başlığı contası O-halka (Parça No. 11273) ihtiyacını ortadan kaldırır. Silindir dübellerinde veya silindir geçme bağlantılarında O-halka kullanmayın .

Yeni taban contasını takarken, kabartmalı tarafı aşağı ve içbükey tarafı yukarı bakacak şekilde takın.

NOT

Bu konumda piston-silindir mesafesini kontrolü referansı için bkz. Tablo 5 .

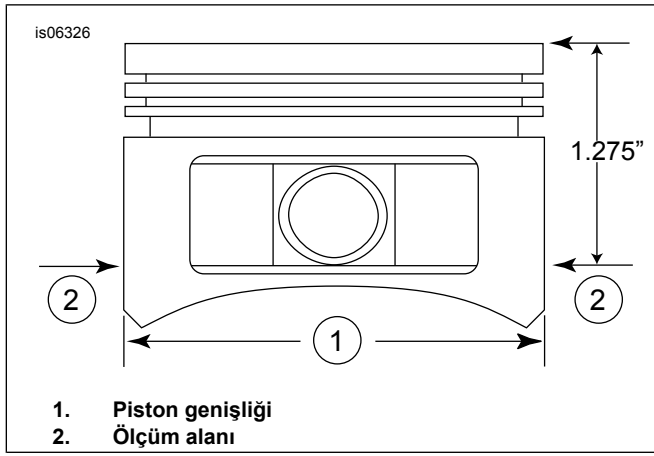

Şekil 2. Piston Ölçümleri

- Bkz. Şekil 2 . Piston genişliğini (1), piston pim deliğinin her iki tarafından yatay olarak 90 derece ve piston (2) blok yüzünde (üst) aşağı doğru 1,275 inç olacak şekilde ölçün. Bu konumda piston-silindir mesafesi için bkz. Tablo 5 .
- Bu kittede yer alan pistonlar ön ve arkaya göre farklılık gösterir. "FRONT" (ön taraf) ibaresinin bulunduğu pistonu ok, motorun **önünü** gösterecek şekilde ön silindire takın. "REAR" (arka taraf) ibaresinin bulunduğu pistonu ok, motorun **önünü** gösterecek şekilde arka silindire takın.
- Servis el kitabında MOTOR: Piston, silindir ve silindir başlığı takma prosedürleri için servis el kitabının ÜST UÇ BAKIMI, MONTAJ bölümüne bakın.

Piston Pimi Tutma Halkası (C Klips) Montajı

NOT

C klips boşluğu takıldığında saat 12 veya 6 pozisyonunda olmalıdır.

- Bkz. Şekil 3 . Boşluğun takıldığında saat 12 veya 6 pozisyonunda olması için C klipsin (1) açık ucunu piston pim göbeğinin etrafındaki olukta (3) bulunan çentiğe (2) takın.

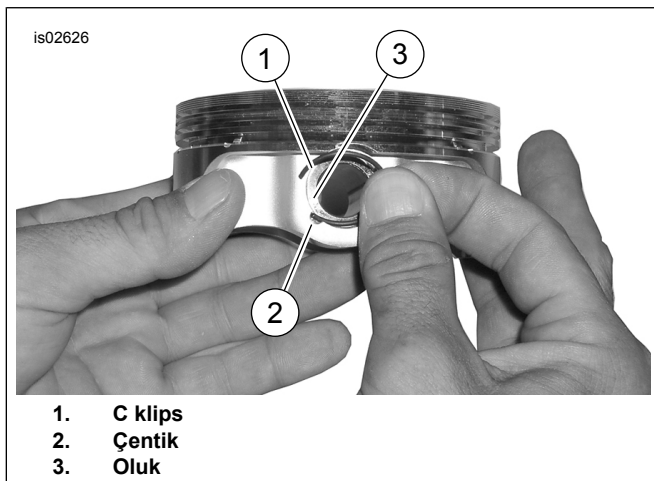

Şekil 3. C Klips ve Piston

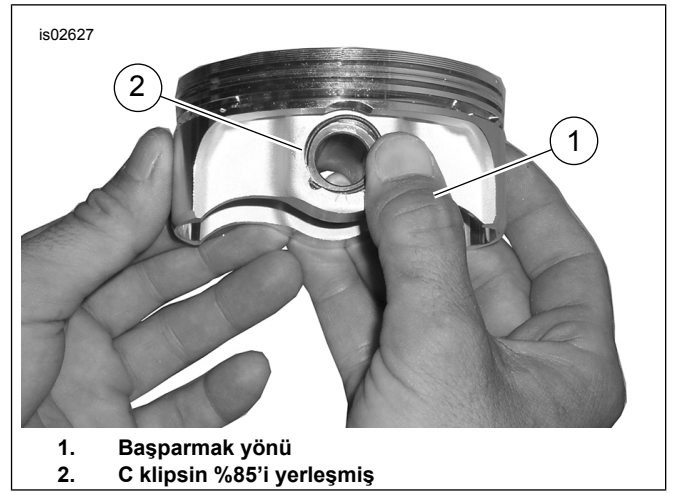

Şekil 4. C Klipsi Takın

- Bkz. Şekil 4 . Başparmağınızı (1) gösterildiği gibi yerleştirin. C klipsin (2) yaklaşık %85'i oluğa yerleşene kadar sıkıca bastırın.
- Pistonu çizmeyin veya zedelemeyin, C klipsi oluğun kalan kısmına yerleştirmek için küçük düz başlı bir tornavida kullanın. Aynı işlemleri kalan C klipsler için de tekrarlayın.

NOT

Piston C klipsinin yerine tamamen oturduğundan emin olun, aksi takdirde MOTOR ZARAR GÖRECEKTİR.

- Servis el kitabında MOTOR: PARÇALAR SÖKÜLDÜKTEN SONRA MOTOSİKLETİ BİRLEŞTİRME bölümüne bakın.

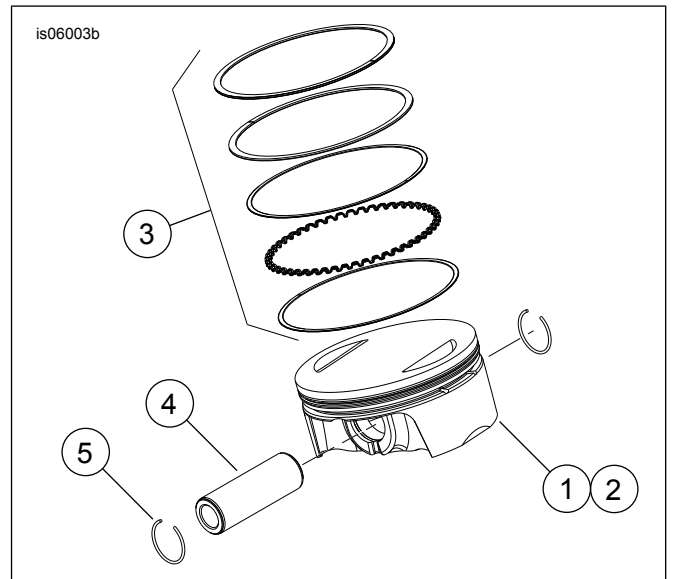

Şekil 5. Piston Aksamı

Tablo 10. Piston Aksamı

Öge	Tanım (Miktar)
1	Piston (ön, standart)
2	Piston (arka, standart)
3	• Halka seti, standart (2)
4	• Piston pimi (2)
5	• C klips (4)

Tablo 10. Piston Aksamı

Öge	Tanım (Miktar)
1	Piston (ön, +0,010)
2	Piston (arka, +0,010)
3	• Halka seti, +0,010 (2)
4	• Piston pimi (2)
5	• C klips (4)

İTME ÇUBUKLARINI DEĞİŞTİRME/BAKIMINI YAPMA

1. Servis el kitabının MOTOR bölümüne bakın.

NOT

İtme çubuklarını takmak veya çıkarmak için ilgili servis el kitabındaki prosedürleri takip edin. İtme çubukları Intake (emme) ve Exhaust (egzoz) olarak işaretlenmiştir.

İtme çubuklarının yönleri farklıdır. İtme çubuklarının büyük itici soketlerine aşağı doğru takıldığını kontrol edin.

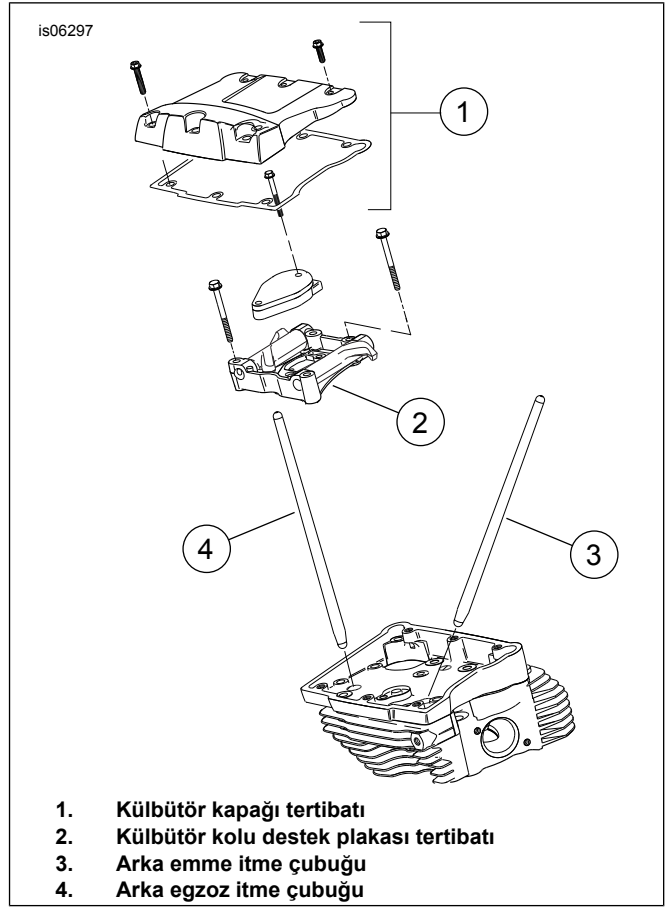

Şekil 6. İtem Rodları

SİLİNDİR BAŞLIKLARINI DEĞİŞTİRME/BAKIMINI YAPMA

1. Servis el kitabının MOTOR bölümüne bakın.

NOT

Bkz. Şekil 9 . Yedek silindir başlıklarında (1) "CNC PORTED" (CNC port işlemi uygulanmış) madalyonu vardır. İsterseniz bunları yeniden kullanın veya yeni "120R" madalyonları (12) satın alın.

2. "120R" madalyonları takmak için vidalara Loctite 246 Medium Strength/High Temperature Threadlocker and Sealer (ayrı olarak satın alınır) uygulayın. Şu değerlerde sıkın: 1,1–2,3 N·m (10–12 in-lbs)

SERVİS PARÇALARI

is06774c

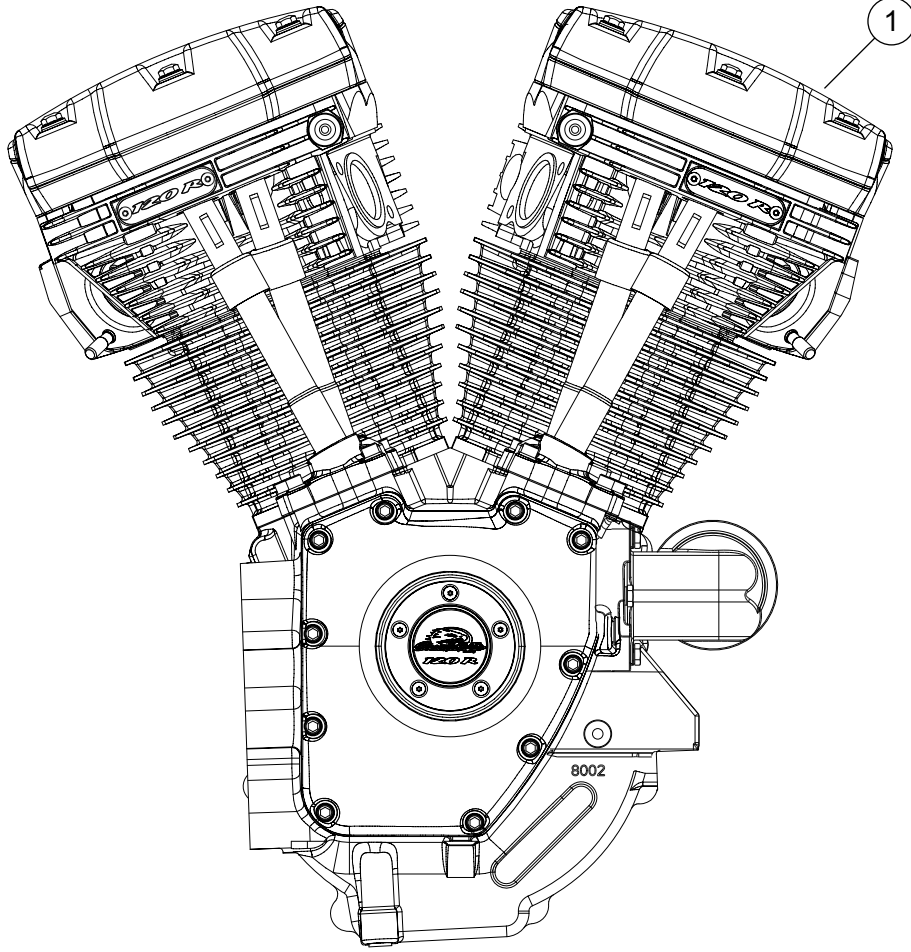

Şekil 7. Motor Tertibatı, SE120R Komple

Tablo 11. SE120R Screamin' Eagle Pro Race-Use Sandık Motor

Öge	Tanım (Miktar)	Parça Numarası
1	Motor tertibatı, komple	19289-12

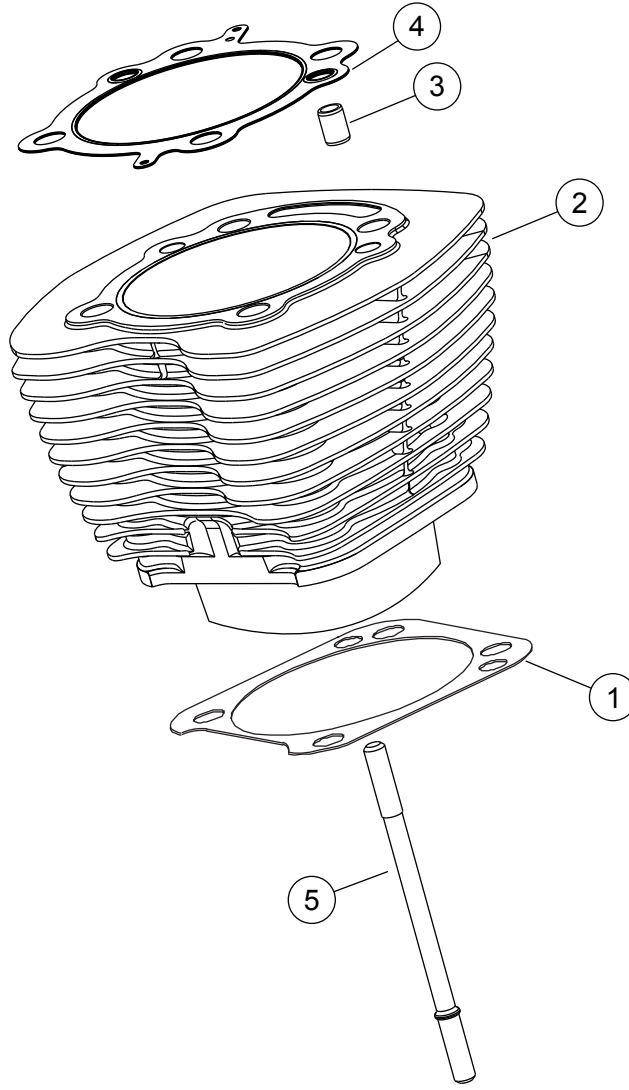

Şekil 8. Servis Parçaları: SE120R Screamin' Eagle Pro Race-Use Sandık Motor

Tablo 12. Servis Parçaları: SE120R Screamin' Eagle Pro Race-Use Sandık Motor

Öge	Tanım (Miktar)	Parça Numarası
1	Taban contası, silindir (2)	16736-04A
2	SE silindir kiti, 4,060 inç, (siyah) (1, 3, 4, 1105 ve 1086A parçalarını içerir)	16550-04C
3	Sabitlenme pimi, halka (4)	16595-99A
4	Conta, silindir başlığı (2)	16104-04
5	Bijon, silindir (8)	16834-99A
6	Conta kiti, motor revizyonu (silindir başlığı contası, taban contası ve supap ucu contaları dahil değildir) (Gösterilmiyor)	17053-99C
7	Conta kiti, üst uç (silindir başlığı contası, taban contası ve supap ucu contaları dahil değildir) (Gösterilmiyor)	17052-99C

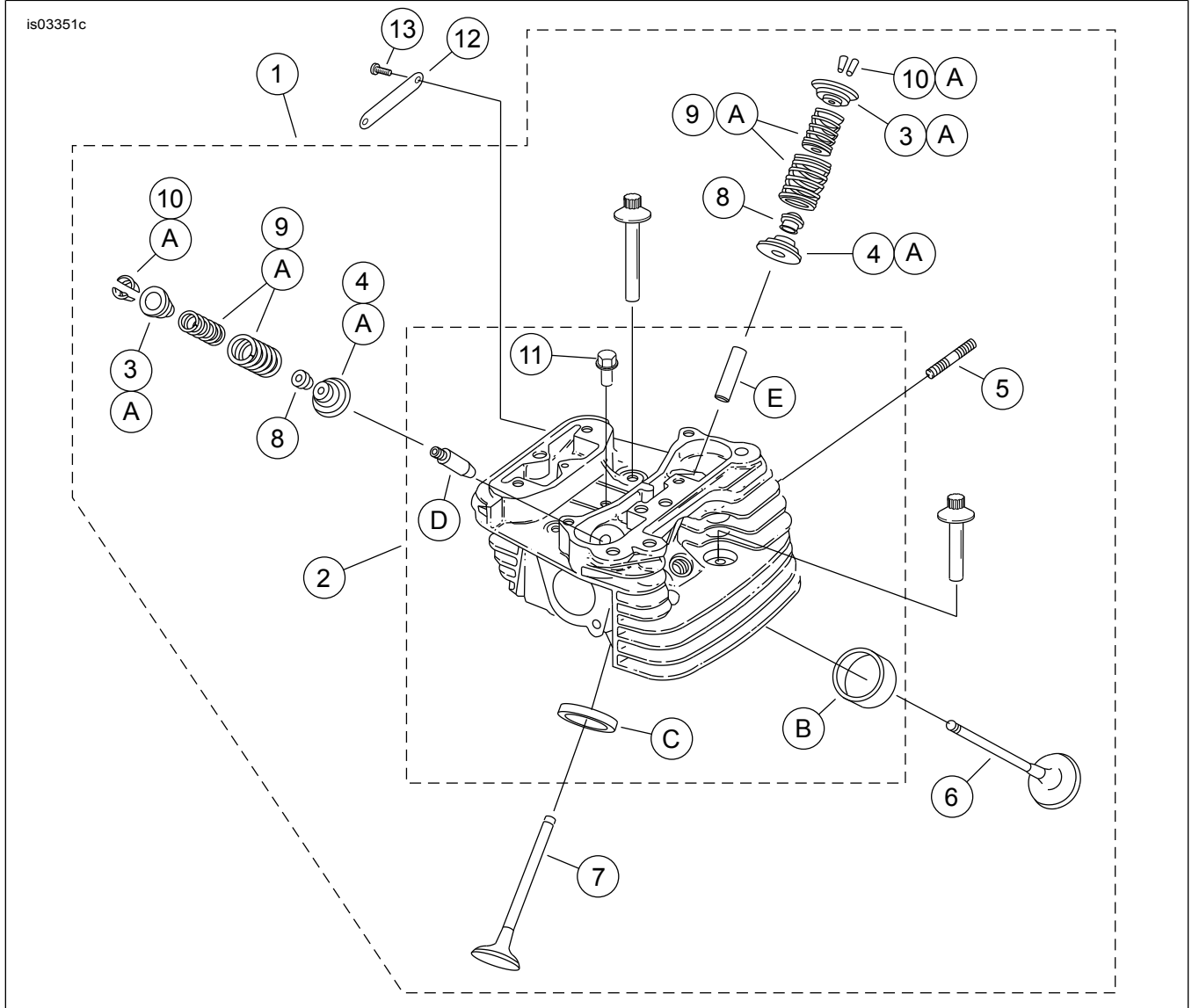

Şekil 9. Servis Parçaları: SE120R Screamin' Eagle Pro Race-Use Sandik Motor

Tablo 13. Servis Parçaları: SE120R Screamin' Eagle Pro Race-Use Sandik Motor

Öğe	Tanım (Miktar)	Parça Numarası
1	Silindir başlığı tertibatı, "CNC PORTED" (CNC port işlemi uygulanmış) madalyonun (2 ile 11 arasındaki parçaları içerir) bulunduğu arka taraf	16921-11
	Silindir başlığı tertibatı, "CNC PORTED" (CNC port işlemi uygulanmış) madalyonun (2 ile 11 arasındaki parçaları içerir) bulunduğu ön taraf	16917-11
2	• Silindir başlığı (işlenmiş, B, C, D ve E numaralı parçalar takılıdır)	Ayrı Satılmaz
3	• Manşon, supap yayı, üst (4)	Servis Kitlerine Bakın
4	• Manşon, supap yayı, alt (4)	Servis Kitlerine Bakın
5	• Saplama civatası, egzoz portu (4)	16715-83
6	• Emme valfi (2)	18190-08
7	• Egzoz valfi (2)	18183-03
8	• Conta, valf (4)	18046-98
9	• Supap yayı birimi (4)	Servis Kitlerine Bakın
10	• Tutucu, supap manşonu (8). Ayrıca Kit 18281-02A ile birlikte verilir	18240-98
11	• Otomatik dekompresyon tapası (2)	16648-08
12	Madalyon, "120R"	17136-10

Tablo 13. Servis Parçaları: SE120R Screamin' Eagle Pro Race-Use Sandık Motor

Öge	Tanım (Miktar)	Parça Numarası
13	Vida, yuvarlak başlı, TORX (2)	94634-99
14	Vida, içten dişli, 3-3/16 inç (4)	16478-85A
15	Vida, içten dişli, 1-7/8 inç (4)	16480-92A
16	Bujiler (gösterilmiyor) (2)	32186-10
Servis Kitleri:		
A	Valf Yayı Kiti, Screamin' Eagle	18281-02A
Aşağıdaki Screamin' Eagle parçaları ayrı olarak satın alınabilir:		
B	Supap yuvası, emme	18191-08
C	Supap yuvası, egzoz	18048-98A
D	Supap kılavuzu, emme (servis için)	
	• (+ 0,003 inç)	18158-05
	• (+ 0,002 inç)	18156-05
	• (+ 0,001 inç)	18154-05
E	Supap kılavuzu, egzoz (servis için)	
	• (+ 0,003 inç)	18157-05
	• (+ 0,002 inç)	18155-05
	• (+ 0,001 inç)	18153-05

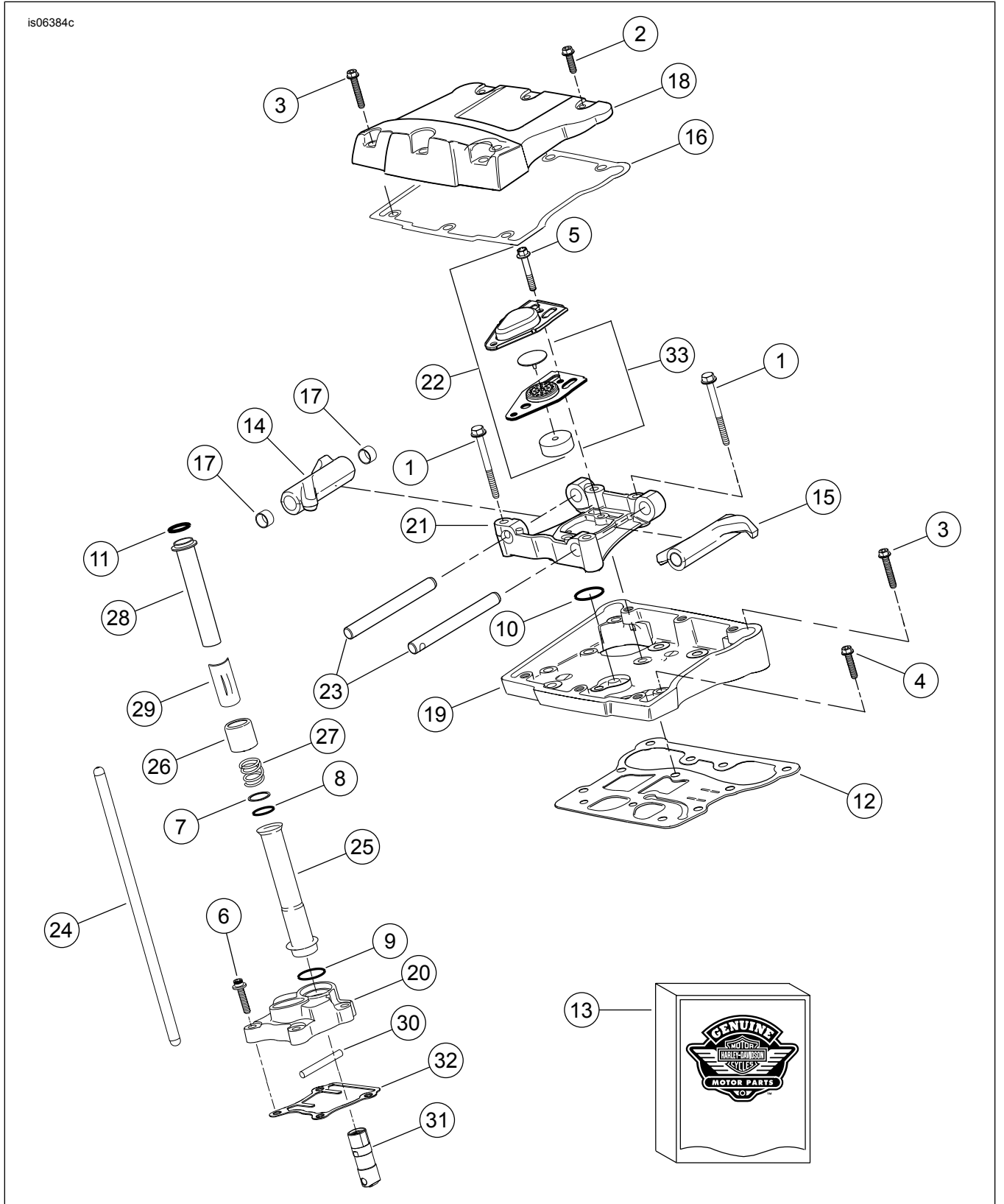

Şekil 10. SE120R Screamin' Eagle Pro Race-Use Sandik Motor

Tablo 14. Servis Parçaları: SE120R Screamin' Eagle Pro Race-Use Sandik Motor

Öge	Tanım (Miktar)	Parça Numarası
1	Vida 5/16-18 X 2-1/2 altıgen başlı flanşlı (derece 8) (8)	1039
2	Vida 5/16-18 X 1,0 altıgen başlı, kilit parçalı (6)	3692A
3	Vida 5/16-18 X 1-3/4 altıgen başlı, kilit parçalı (10)	3693A

Tablo 14. Servis Parçaları: SE120R Screamin' Eagle Pro Race-Use Sandık Motor

Öğe	Tanım (Miktar)	Parça Numarası
4	Vida 5/16-18 X 1-1/4 altıgen başlı flanşlı, kilit parçalı (8)	3736B
5	Vida 1/4-20 X 1-11/16 altıgen başlı (derece 8), kilit parçalı (4)	4400
6	Vida 1/4-20 X 1 soket başlı, kilit parçalı (8)	4741A
7	Rondela 11/16 x 29/32 x 1/32 (4)	6762B
8	O-halka, itme çubuğu kapağı (4)	11132A
9	O-halka, itme çubuğu kapağı (4)	11145A
10	O-halka (2)	11270
11	O-halka (4)	11293
12	Conta, külbütör yuvası (2)	16719-99B
13	Conta kiti, kam servisi	17045-99D
14	Külbütör kolu, ön emme, arka egzoz, burçlarla birlikte (2)	17360-83A
15	Külbütör kolu, arka emme, ön egzoz, burçlarla birlikte (2)	17375-83A
16	Conta, külbütör kapağı (2)	17386-99A
17	Burç, külbütör kolu (8)	17428-57
18	Külbütör kapağı (krom) (2)	17572-99
19	Külbütör yuvası (krom) (2)	17578-10
20	İtici kapağı, ön (krom)	17964-99
	İtici kapağı, arka (krom)	17966-99
21	Destek, külbütör kolu (2)	17594-99
22	Havalandırma grubu (2)	17025-03A
23	Mil, külbütör kolu (4)	17611-83
24	Perfect Fit itme çubuğu kiti (+0,030 inç)	18401-03
25	Kapak, itme çubuğu, alt (4)	17939-99
26	Başlık, kapak yayı (4)	17945-36B
27	Yay, itme çubuğu kapağı (4)	17947-36
28	Kapak, itme çubuğu üst kısım (4)	17948-99
29	Tutucu, yay başlığı (4)	17968-99
30	Pim, anti-rotasyon (2)	18535-99
31	Hidrolik itici kiti (4 itici dahildir)	18572-13
32	Conta, itici kapağı (2)	18673-07
33	Deflektör tertibatı, havalandırma (2)	26500002

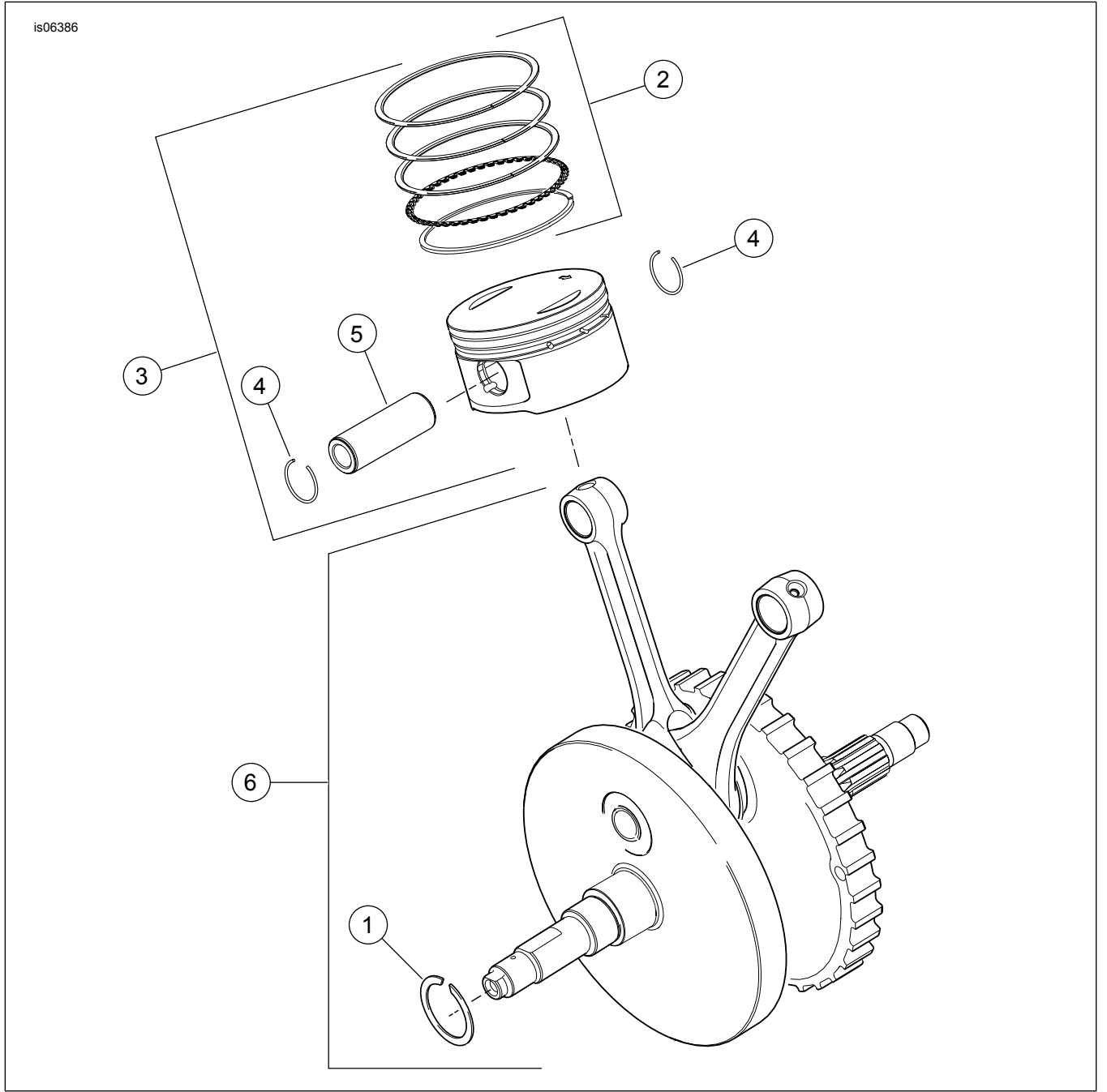

Şekil 11. Servis Parçaları; SE120R Screamin' Eagle Pro Race-Use Sandik Motor

Tablo 15. Servis Parçaları: SE120R Screamin' Eagle Pro Race-Use Sandik Motor

Öge	Tanım (Miktar)	Parça Numarası
1	Tespit halkası	11177A
2	Segman seti, standart (2) Piston segmanı seti, 0,010 inç büyük boy (2)	22526-10 22529-10
3	Piston kiti, ön ve arka, halka setleri, piston pimi ve kilitleme halkaları ile, standart Piston kiti, ön ve arka, segman setleri, piston pimi ve kilitleme halkaları dahil, 0,010 inç büyük boy	22574-10 22576-10
4	Kilitleme halkası, piston pimi (4)	22097-99
5	Piston pimi (2)	22310-10
6	Volan tertibatı kiti	2410007

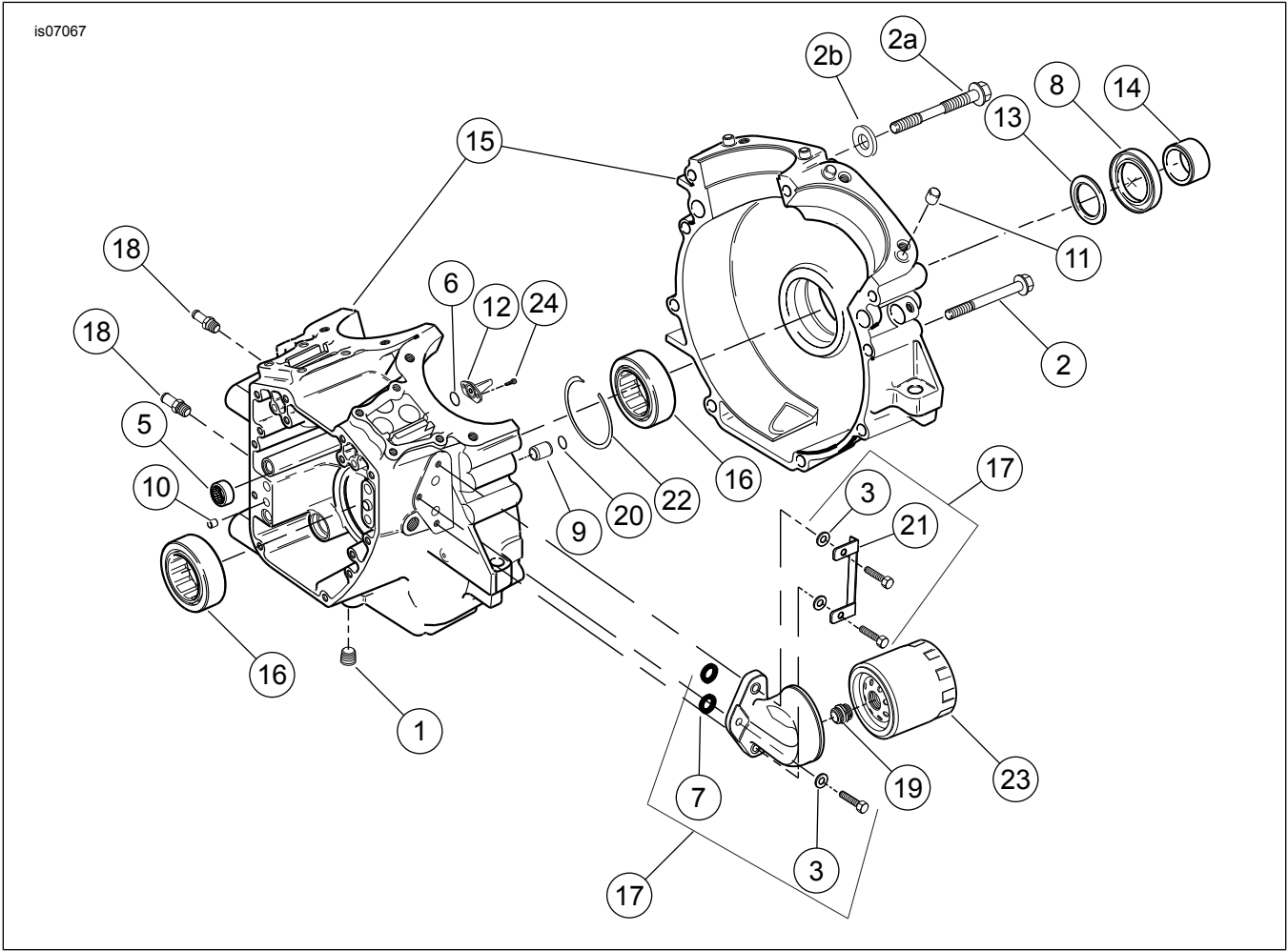

Şekil 12. Servis Parçaları: SE120R Screamin' Eagle Pro Race-Use Sandik Motor

Tablo 16. Servis Parçaları: SE120R Screamin' Eagle Pro Race-Use Sandik Motor

Öge	Tanım (Miktar)	Parça Numarası
1	Tapa (3)	765
2	Vida 5/16-18 X 3,0 inç, altıgen başlı flanşlı (8)	895
2a	Vida, karterin üst orta bölümü	1105
2b	Pul, conta	1086A
3	Pul (3)	6099
4	Rondela 1-1/4 x 1-53/64 x 1/8 (2)	8972
5	İğne yatağı kiti (kitte 2 adet bulunmaktadır)	24017-10
6	O-halka (2)	10930
7	O-halka (2)	11293
8	Yağ keçesi	12068
9	Sabitleme pimi (2)	16574-99A
10	Sabitleme pimi (2)	16589-99A
11	Sabitleme pimi (4)	16595-99A
12	Piston soğutma jeti, 10930 (2) ile	22315-06A
13	Yatak kiti, 8972, 24605-07, 35114-02 ve iç zarf dahil sol taraf	24004-03B
14	Ara parça, sproket mili (sadece Dyna modelleri)	24038-03
15	Karter seti, (siyah) 5, 12, 13, 16, 22, 24 ve 3983 numaralı civatalar dahil (gösterilmiyor)	24400031
16	Yatak, ana (2)	24605-07
17	Yağ filtresi montaj kiti, kilit plaka kiti, adaptör ve O-halkalar dahil	26261-99
18	Bağlantı parçası, düz (3)	26314-99
19	Adaptör, yağ filtresi	26352-95A
20	O-Halka (2)	26432-76A
21	Vidalar, O-halkalar ve rondelalar dahil kilit plakası kiti	35071-99
22	Tespit halkası	35114-02
23	Yağ filtresi (krom)	63798-99A
24	Vida, TORX® 8-32 x 3/8 (4)	68042-99

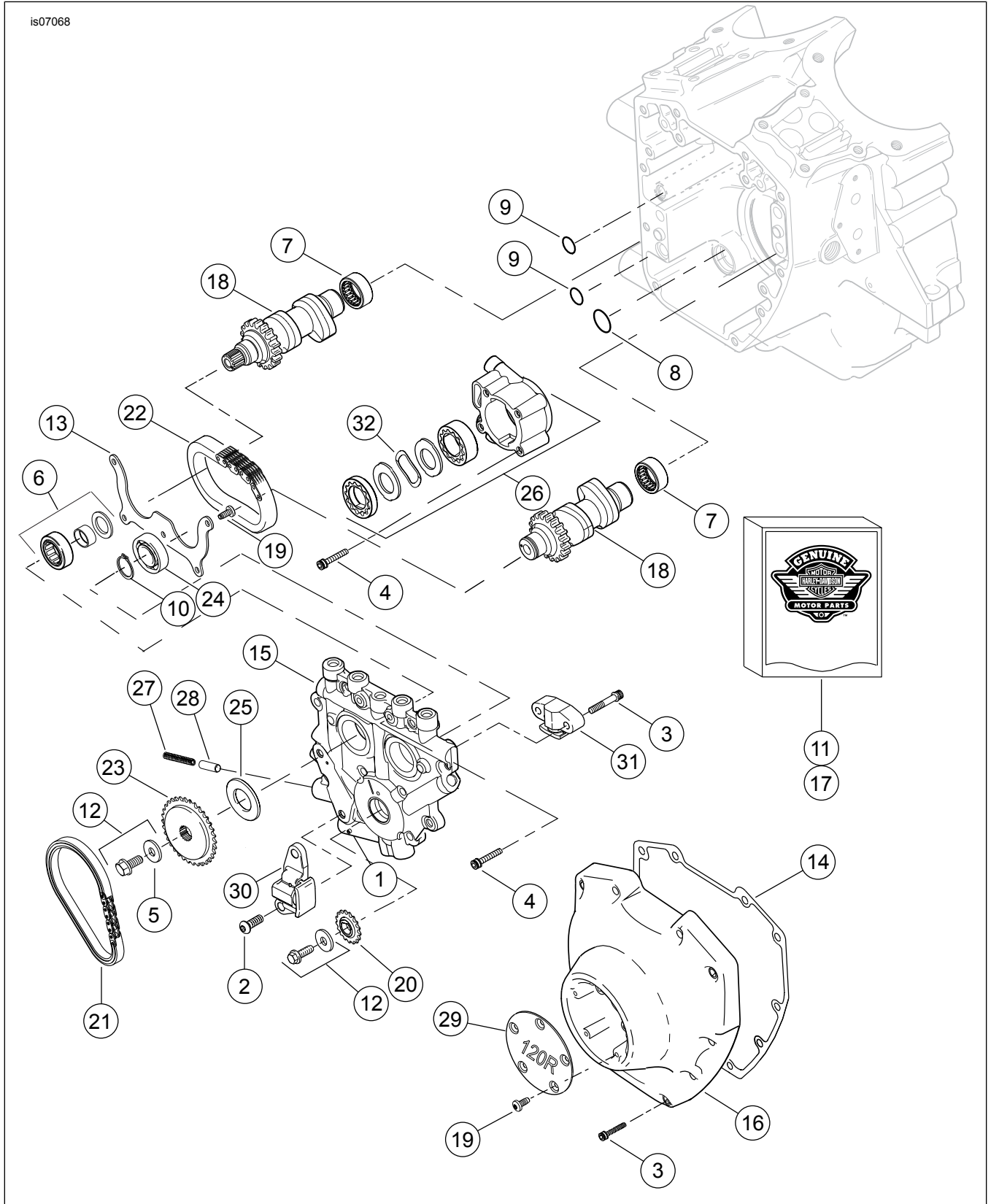

Şekil 13. Servis Parçaları: SE 120R Screamin' Eagle Pro Race-Use Sandık Motor

Tablo 17. Servis Parçaları: SE120R Screamin' Eagle Pro Race-Use Sandık Motor

Öge	Tanım (Miktar)	Parça Numarası
1	Yuvarlak pim	601
2	Vida, ana kam zinciri gergisi (2)	942

Tablo 17. Servis Parçaları: SE120R Screamin' Eagle Pro Race-Use Sandık Motor

Öğe	Tanım (Miktar)	Parça Numarası
3	Vida, kam kapağı, 1/4-20 x 1-1/4, kilit parçalı tırtıllı (derece 8), (10)	4740A
	Vida, ikincil kam gergisi, 1/4-20 x 1-1/4, kilit parçalı tırtıllı (derece 8), (2)	4740A
4	Vida, 1/4-20 X 1, soket başlı, kilit parçalı (8)	4741A
5	Rondela 3/8 x 1-1/8 x 7/32	6294
6	Yatak, iç rulman, iç zarf, rondela ve O-halka dahil yatak tertibatı	8983
7	İğne yatağı kiti (kitte 2 adet bulunmaktadır)	24017-10
8	O-halka	11293
9	O-halka (2)	11301
10	Tespit halkası	11494
11	Conta kiti, kam servisi	17045-99D
12	Kam tahrik sproketi tutma kiti, 6294, vidalar ve rondela dahil	25566-06
13	Plaka, yatak tespiti	1200018
14	Conta, kam kapağı	25244-99A
15	Kam destek plakası, aşırma valfi dahil	25400018
16	Kam kapağı (krom)	25369-01B
17	Eksantrik mili ve bağlayıcı kiti, 25566-06, 25673-06, 25675-06 ve 25728-06 dahil	25585-06
18	Eksantrik mili, ön ve arka kit, SE266E	25400029
19	Vida, 8-32 x 3/8 TORX başlı (5)	68042-99
20	Sproket, krank mili üzerindeki kam sürücü, 17 T	25673-06
21	Zincir, ana kam sürücü	25675-06
22	Zincir, ikincil kam sürücü	25607-99
23	Sproket, kam sürücü, 34 T	25728-06
24	Bilyeli yatak	8990A
25	Ara parça, kam tahrik sproketi hizalama, 0,287 inç kalınlığında	25722-00
	Ara parça, kam tahrik sproketi hizalama, 0,297 inç kalınlığında	25723-00
	Ara parça, kam tahrik sproketi hizalama, 0,307 inç kalınlığında	25721-00
	Ara parça, kam tahrik sproketi hizalama, 0,317 inç kalınlığında	25719-00
	Ara parça, kam tahrik sproketi hizalama, 0,327 inç kalınlığında	25717-00
	Ara parça, kam tahrik sproketi hizalama, 0,337 inç kalınlığında	25725-00
	Ara parça, kam tahrik sproketi hizalama, 0,347 inç kalınlığında	11889
	Ara parça, kam tahrik sproketi hizalama, 0,357 inç kalınlığında	11890
26	Yağ pompası montajı	62400001
27	Yay, tahliye vanası	26210-99
28	Tahliye vanası, yağ pompası	26400-82B
29	Kapak, 120R	25495-10
30	Zincir gergisi, ana kam tahrik zinciri	39968-06
31	Zincir gergisi, ikincil kam tahrik zinciri	39969-06
32	Yay, ayırıcı	40323-00