



KIT DI ESPANSIONE DEGLI ALTOPARLANTI PER CVO

GENERALITÀ

Questo kit deve essere installato da un concessionario autorizzato Harley-Davidson. Per l'installazione corretta del kit sono necessari materiali, attrezzi o formazione speciali, disponibili esclusivamente presso un concessionario autorizzato.

Numero kit

76000275

Modelli

Questo kit è adatto solo ai modelli FLHXSE2 2011 e FLTRXSE 2012.

NOTA

L'amplificatore e gli altoparlanti di questo kit fanno parte di un impianto che ha un'impedenza di un Ohm e devono essere utilizzati UNICAMENTE con l'impianto radio Advanced Audio AM/FM/CD su particolari configurazioni. Vedere il catalogo di vendita al dettaglio delle parti ed accessori o la sezione Parts and Accessories (Parti ed accessori) sul sito web www.harley-davidson.com (solo in inglese).

L'uso di questi altoparlanti negli impianti audio Harley-Davidson installati sino al 2005 **DANNEGGERÀ permanentemente** questi impianti.

Requisiti di installazione

È necessaria la sostituzione dei coperchi delle borse. Questi prodotti sono disponibili presso il concessionario Harley-Davidson.

NOTA

L'acquisto di questo kit dà diritto a un software appositamente sviluppato per l'equalizzazione del suono da usare insieme all'impianto audio avanzato. Questa esclusiva equalizzazione è stata progettata per ottimizzare le prestazioni e la risposta sonora degli altoparlanti delle borse.

Anche se questo kit non viene installato da un concessionario Harley-Davidson, questo particolare **software** di equalizzazione è disponibile senza alcun addebito presso un qualunque concessionario mediante il Digital Technician II. Il concessionario può addebitare il costo della manodopera per l'aggiornamento del software.

▲ AVVERTENZA

La sicurezza del pilota e del passeggero dipende dalla corretta installazione di questo kit. Attenersi alle procedure appropriate illustrate nel manuale di manutenzione. Se non si è in grado di eseguire la procedura o non si dispone degli attrezzi adeguati, rivolgersi a un concessionario Harley-Davidson per l'installazione. Un'installazione non corretta di questo kit può causare lesioni gravi o mortali. (00333b)

NOTA

Questo foglio di istruzioni fa riferimento alle informazioni riportate nel manuale di manutenzione. Per questa installazione è necessario un manuale di manutenzione della motocicletta per il modello di quest'anno, oltre al supplemento al manuale di manutenzione del modello FLHXSE2 2011 o FLTRXSE 2012. Tutti sono disponibili presso un concessionario Harley-Davidson.

Sovraccarico elettrico

NOTA

Se si montano troppi accessori elettrici, si rischia di sovraccaricare l'impianto di carica del veicolo. Se gli accessori elettrici che funzionano contemporaneamente consumano più corrente elettrica di quanta possa generarne l'impianto di carica del veicolo, il consumo può scaricare la batteria e danneggiare l'impianto elettrico del veicolo. (00211d)



Figura 1. Schema del sistema kit di espansione altoparlanti per CVO



▲ AVVERTENZA

Quando si installano gli accessori elettrici, accertarsi di non superare l'ampereaggio nominale del fusibile o dell'interruttore automatico che protegge il circuito modificato. Se si supera l'ampereaggio massimo si possono causare guasti elettrici, con pericolo di lesioni gravi o mortali. (00310a)

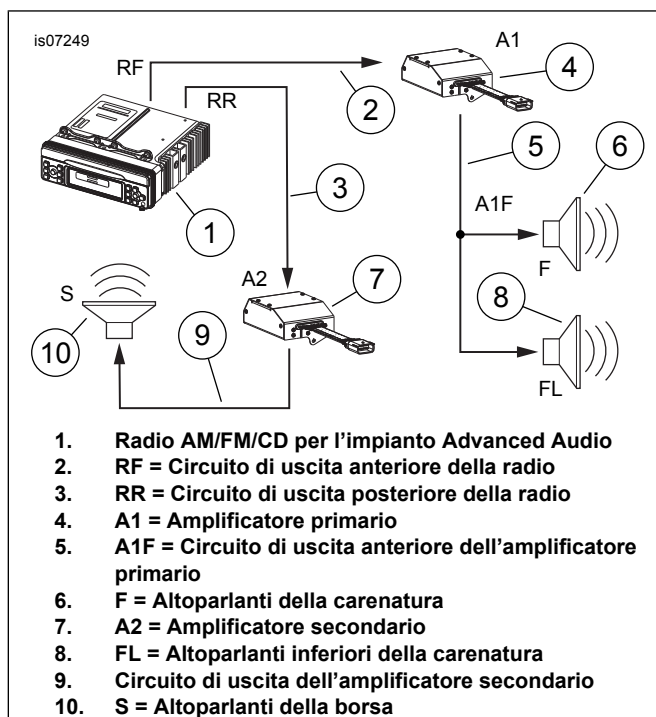
L'amplificatore installato con questo kit di espansione degli altoparlanti assorbe dall'impianto elettrico fino a **16 A** di corrente aggiuntiva.

Contenuto del kit

Vedere Figura 7, Tabella 1 e Tabella 2.

PREPARAZIONE DELLE BORSE

Rimozione del coperchio delle borse

NOTA

- Verificare che il portachiavi elettronico sia presente.
- Rimuovere tutti gli oggetti dalle borse.
- Le borse non devono essere rimosse dal veicolo per eseguire il procedimento di **rimozione dei coperchi**.
- Quando si rimuovono i coperchi, fare attenzione ad evitare di danneggiare il fondo delle borse.

1. Rimuovere due viti per staccare la fascetta di sicurezza **solo dal coperchio della borsa**.
2. Rimuovere cinque viti per staccare il coperchio dalla chiusura della borsa. La chiusura può restare fissata al fondo della borsa. Conservare le viti e la piastra di appoggio per l'installazione del **nuovo** coperchio della borsa. Il coperchio rimosso può essere riciclato o smaltito correttamente.
3. Ripetere per il coperchio restante della borsa.

Esecuzione del foro sulla borsa

1. Stendere un tappetino o una coperta pulita sulla superficie di lavoro per proteggere le superfici verniciate della borsa.
2. Rimuovere il fondo di una borsa dal veicolo secondo le istruzioni del manuale di manutenzione. Poggiarlo, con la parte esterna rivolta verso il basso, sulla superficie di lavoro protetta.
3. Vedere Figura 7. Prendere dal kit la maschera per la foratura (7).

NOTA

La maschera di plastica è pronta per l'uso. La maschera di carta (che potrebbe trovarsi in alcuni kit) deve essere ritagliata prima dell'uso.

4. Vedere Figura 2. Agganciare la scanalatura (2) nella maschera (1) sulla staffa di montaggio posteriore della borsa (3). Allineare il foro nella maschera sull'occhiello posteriore (4). Fissare al suo posto la maschera con del nastro come mostrato (5).

5. Contrassegnare le posizioni dei due fori (6) con un punzone per centri. Tracciare il contorno della sfinestratura per il connettore (7) sulla parete interna della borsa. Rimuovere la maschera.
6. Eseguire con il trapano due fori da 7,25 mm (9/32 in) di diametro al centro delle punzonature. Ritagliare con attenzione l'apertura per il connettore.
7. Mettere da parte la borsa e ripetere i punti 2-6 per la borsa del lato opposto.
8. Prendere la borsa di sinistra. Vedere Figura 7. Procurarsi dal kit il corretto cablaggio di collegamento (8) dell'altoparlante della borsa, un coprispina (10) e due viti (11).
9. Inserire i connettori del cablaggio di collegamento [149R] e [42S], dal lato esterno, attraverso l'apertura rettangolare nella parete della borsa verso l'interno, in modo che il connettore dell'attacco del pannello a 12 vie [288] (elemento E) si inserisca nell'apertura.



Figura 2. Foratura della borsa per il connettore di montaggio a pannello a 12 vie

10. Vedere Figura 5. Installare il coprispina (3) sopra il connettore dell'attacco del pannello (1) ed il cablaggio di collegamento dalla parte **interna** della borsa. Inserire due viti, dall'**esterno**, attraverso la flangia del connettore e la parete della borsa e nei fori filettati del coprispina. Serrare ad una coppia di 3,95–4,52 N·m (35–40 in-lbs). Disporre il cablaggio sul fondo della borsa.
11. Installare il cablaggio di collegamento dell'altoparlante della borsa restante (Figura 7, elemento 9) nella borsa destra allo stesso modo.

PREPARAZIONE DEL VEICOLO

NOTA

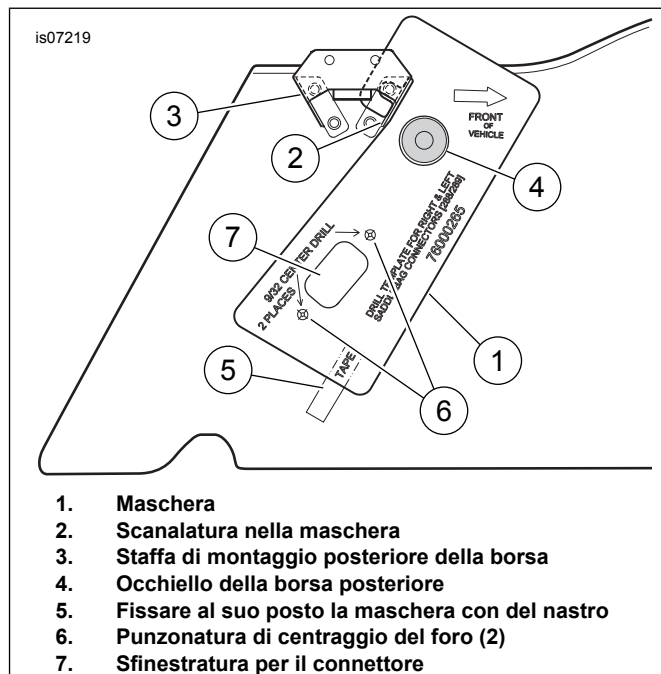
- Verificare che il portachiavi elettronico sia presente.

- Portare il commutatore a chiave di accensione su **IGNITION** (accensione).

▲ AVVERTENZA

Per evitare schizzi di combustibile, spurgare l'impianto dal combustibile ad alta pressione prima di scollegare la tubazione di alimentazione. La benzina è estremamente infiammabile e altamente esplosiva e l'inosservanza di misure di sicurezza adeguate può causare lesioni gravi o mortali. (00275a)

1. Seguire le istruzioni nel manuale di manutenzione per liberare la tubazione di mandata del combustibile dalla benzina ad alta pressione e rimuovere la tubazione.

▲ AVVERTENZA

Per prevenire l'avviamento indesiderato del veicolo e conseguenti lesioni gravi o mortali, estrarre il fusibile principale prima di procedere. (00251b)

2. Vedere il manuale di manutenzione e seguire le istruzioni per rimuovere il coperchio laterale di sinistra ed il fusibile principale.
3. Portare il commutatore a chiave di accensione su OFF (spento).
4. Rimuovere la sella. Conservare la sella e la bulloneria di montaggio.

▲ AVVERTENZA

Durante la manutenzione dell'impianto di alimentazione, non fumare né generare scintille o fiamme libere nelle vicinanze. La benzina è estremamente infiammabile e altamente esplosiva e l'inosservanza di misure di sicurezza adeguate può causare lesioni gravi o mortali. (00330a)

5. Rimuovere dal serbatoio del combustibile la console della strumentazione (se in dotazione) seguendo le istruzioni del manuale di manutenzione.
6. Vedere sul manuale di manutenzione le istruzioni di rimozione del serbatoio del combustibile.
7. Vedere il manuale di manutenzione per rimuovere la carenatura esterna ed il parabrezza.
8. Sganciare i fermi sul coperchio del passacavi. Rimuovere il coperchio.
9. Installare le basi della borsa sul veicolo, seguendo le istruzioni del manuale di manutenzione.

GRUPPO BORSE

Gruppo coperchio della borsa

NOTA

Prima dell'installazione è necessario applicare una finitura di vernice ai coperchi non finiti delle borse.

1. Vedere Figura 7. Procurarsi la guarnizione (H), la staffa di montaggio (I), due piastre di usura (G) ed il coperchio con finitura di vernice della borsa (F) da uno dei kit coperchi delle borse (acquistati separatamente).

NOTA

*La temperatura ambiente dovrebbe essere di **almeno 16 °C (60 °F)** affinché le piastre di usura e la guarnizione aderiscano bene al coperchio della borsa.*

2. Vedere Figura 3. Rimuovere il rivestimento dal retro adesivo di una delle piastre di usura (2). Posizionare con cautela la piastra di usura sul coperchio della borsa (1), centrandola sulla linguetta (3) e premere decisamente per insediarla. Tenere ferma la piastra di usura in posizione con una pressione costante per circa un minuto. Ripetere con la seconda piastra di usura sull'altro lato del coperchio.
3. Vedere Figura 7. Appoggiare la staffa di montaggio (I) sulla flangia del coperchio della borsa, allineando i cinque fori di montaggio.

NOTA

- Orientare la guarnizione con il **bordo alto** verso il labbro esterno del coperchio, come indicato nella Figura 3.
- Iniziare l'installazione della guarnizione al centro del lato verso l'interno del coperchio, quello opposto alla cerniera (vedere Figura 5, elemento 14).
- L'adesivo della guarnizione terrà ferma la staffa di montaggio.



Figura 3. Assemblare le piastre di usura e la guarnizione sul coperchio della borsa

4. Rimuovere gradualmente il rivestimento dal retro adesivo (Figura 3, elemento 5) della guarnizione del coperchio della borsa (4) mentre si preme la guarnizione in sede intorno al perimetro interno del coperchio (1), come illustrato.
5. Mettere il coperchio, lato guarnizione verso il basso, su un tappetino o una coperta pulita della superficie di lavoro.
6. Vedere Figura 7. Procurarsi dal kit un gruppo altoparlante della borsa (22), il guscio dell'altoparlante (19) e quattro viti N° 8-18 x 31,8 mm (1.25 in) di lunghezza (23).

7. Dalla parte inferiore del coperchio della borsa e con la grande apertura rettangolare (B) verso la parte anteriore, collocare il cestello dell'altoparlante sotto l'apposita cavità ed insediarlo, facendolo scattare nel coperchio.
8. Inserire una vite, dalla parte superiore, attraverso ciascun foro di montaggio nell'altoparlante. Con il tweeter (A) verso la parte anteriore della borsa, installare l'altoparlante nella cavità sulla parte anteriore del coperchio della borsa.
9. Allineare le quattro viti ai fori di montaggio nel guscio e serrare ad una coppia di 25,4–38,1 N·m (10–15 in-lbs).
10. Procurarsi dal kit altoparlante la griglia corretta (20 o 21), quattro rondelle di gomma (24) e quattro viti N° 8-18 x 19 mm (0.75 in) di lunghezza (25).
11. Collocare una rondella di gomma nel pozzetto che circonda ciascun foro di montaggio della griglia nel coperchio.
12. Insediare la griglia sulla superficie dell'altoparlante. Dalla parte inferiore del coperchio della borsa, inserire le viti attraverso i fori nel coperchio e nei cuscinetti di montaggio della griglia. Serrare le viti ad una coppia di 25,4–38,1 N·m (10–15 in-lbs).
13. Ripetere le operazioni ai punti 1-12 per il coperchio della borsa del lato opposto.
14. Fissare il **nuovo** coperchio alla chiusura della borsa e serrare a fondo con le cinque viti (C) rimosse precedentemente. Serrare ad una coppia di 2,3–2,8 N·m (20–25 in-lbs).

NOTA

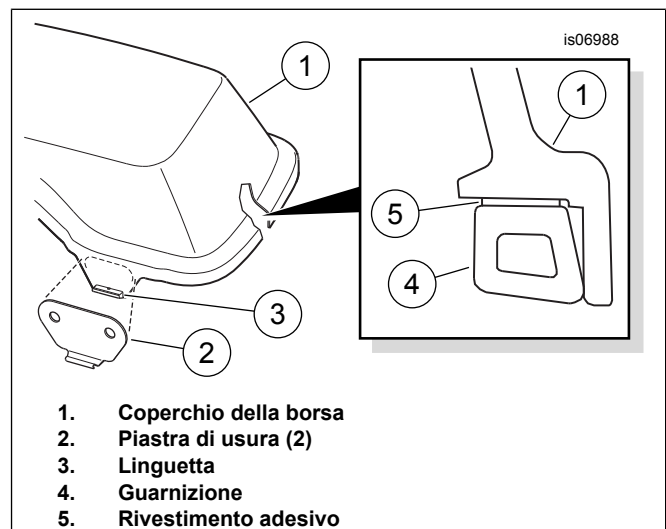
Vedere Figura 4. Per chiarezza, la cerniera di chiusura della borsa viene illustrata con i perni rimossi.

15. Procurarsi dal kit due cuscinetti in schiuma (Figura 7, elemento 12). Tagliare un pezzo a metà, come indicato nella Figura 4. Rimuovere il rivestimento dal retro adesivo del cuscinetto **non tagliato** e fissarlo al lato piatto del segmento di collegamento della cerniera della chiusura (3). Rimuovere il rivestimento dal retro adesivo di una delle parti tagliate del cuscinetto e fissare questa al lato cerniera del segmento di collegamento della chiusura, come illustrato.

NOTA

Il segmento restante del cuscinetto di schiuma può essere tagliato e utilizzato secondo necessità per eliminare eventuali vibrazioni della borsa provocate dal funzionamento degli altoparlanti.

16. Assemblare la borsa restante allo stesso modo.



Figura 4. Installare i cuscinetti di schiuma sulla cerniera della chiusura della borsa (illustrato il lato di sinistra)

Installazione del cablaggio della borsa di sinistra

1. Passare alla borsa di sinistra.
2. Vedere Figura 5. Disporre il cablaggio di collegamento dell'altoparlante della borsa (installato nella borsa precedentemente):
 - a. verso il fondo della borsa, e
 - b. verso la parte posteriore, lungo la parete lato interno.
 - c. Disporre il tratto lungo del cablaggio, con il connettore [42S], lungo la parte posteriore della borsa,
 - d. in avanti lungo la parete esterna, e
 - e. verso l'alto davanti all'ormeggio del coperchio della borsa.
3. Disporre il connettore [42S] attraverso l'apertura nella parte inferiore (6) del guscio dell'altoparlante (5), il più vicino possibile al connettore dell'altoparlante, e collegarlo al connettore dell'altoparlante.
4. Procurarsi dal kit cinque fermacavi (7) e cinque fascette fermacavi (8). Rimuovere il rivestimento dal retro adesivo di ciascun fermacavi e fissare alle pareti interne della borsa, a circa 25 mm (1 in) al di sopra della parte inferiore della borsa, come illustrato. Fissare il cablaggio di collegamento ai fermacavi con le fascette fermacavi.
5. Vedere Figura 7. Procurarsi dal kit l'amplificatore posteriore (1), la staffa (2), l'ancoraggio con prigioniero a T (3), la vite (4), il coperchio (5) e tre fermi a pressione (6).

6. Rimuovere il rivestimento dalla parte posteriore adesiva della staffa dell'amplificatore. Posizionare con cautela la staffa sull'angolo posteriore verso l'interno della borsa nell'orientamento illustrato e premere insediando con decisione. Tenere la staffa in posizione applicando una pressione costante per alcuni minuti.
7. Posizionare l'amplificatore sulla staffa, con i coni di metallo su un lato ben insediati negli occhielli di gomma della staffa.
8. Fissare l'amplificatore alla staffa con la vite (4).
9. Fissare il connettore con il prigioniero a T al connettore dell'amplificatore.
10. Collegare il connettore del cablaggio di collegamento dell'altoparlante della borsa [149R] al connettore dell'amplificatore. Fissare l'ancoraggio al prigioniero a T sulla staffa dell'amplificatore.
11. Collocare il coperchio di schiuma sull'amplificatore e installare il coperchio alla staffa dell'amplificatore con le tre viti a pressione.

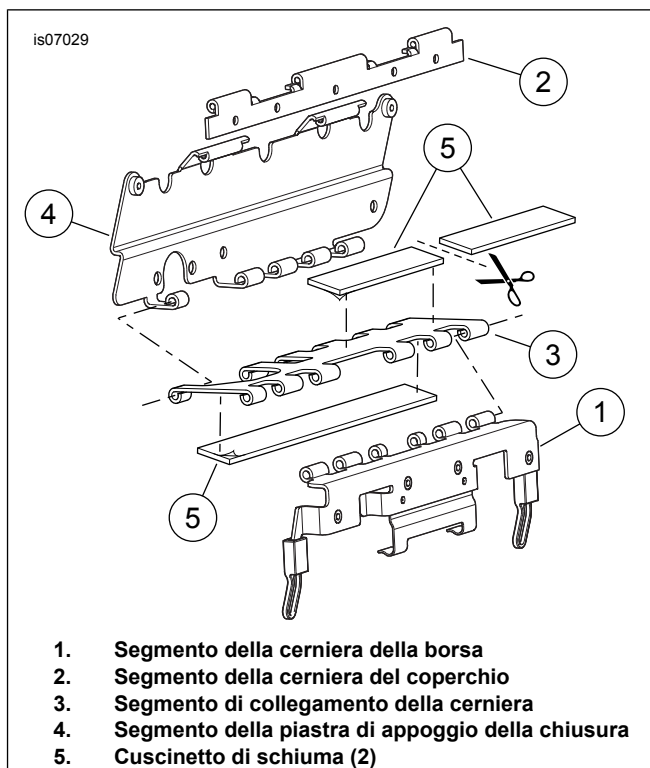
Installazione del cablaggio della borsa di destra

1. Passare alla borsa sul lato destro. Disporre il cablaggio di collegamento dell'altoparlante della borsa (installato nella borsa precedentemente) allo stesso modo della borsa sinistra, con l'eccezione seguente:
 - Vedere Figura 5. Disporre **entrambi** i tratti di cablaggio verso il basso quindi all'indietro, intorno alla parte esterna, quindi verso l'alto davanti all'ormeggio del coperchio della borsa.
2. Disporre il connettore [41S] (elemento 12) attraverso l'apertura nella parte inferiore (6) del guscio dell'altoparlante (5), il più vicino possibile al connettore dell'altoparlante e collegarlo al connettore dell'altoparlante .
3. Affiggere cinque fermacavi (7) alle pareti interne della borsa, a circa 25 mm (1 in) al di sopra del fondo della borsa, come mostrato. Fissare il cablaggio di collegamento ai fermacavi con le fascette fermacavi (8).
4. **Se sul coperchio della borsa viene installato un modulo iPod**, seguire le istruzioni più avanti nel documento. **Se sul coperchio della borsa NON viene installato un modulo iPod**, avvolgere il tratto con il connettore [274] (11) del cablaggio sulla parete laterale del coperchio della borsa. Fissare la matassina con una fascetta fermacavi (8). Utilizzare un fermacavi (7) fissato al coperchio per evitare danni al connettore o alla borsa.

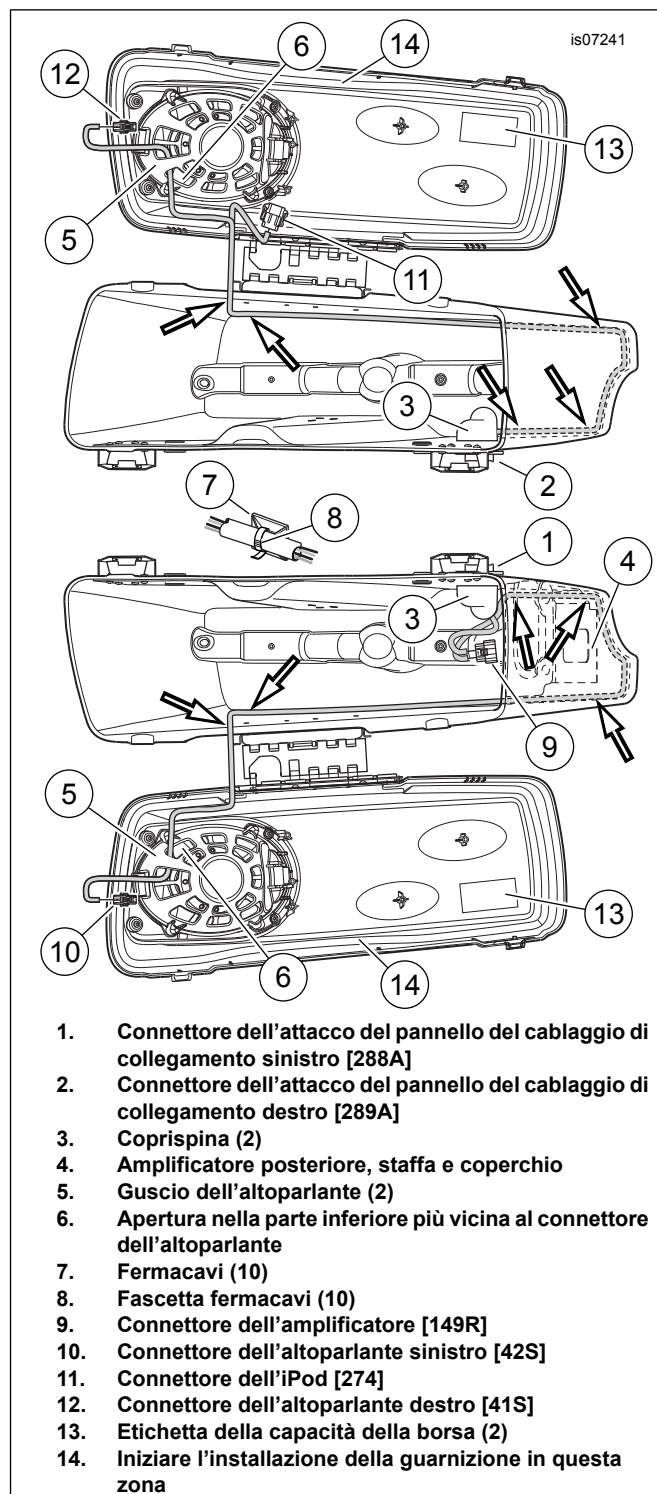

1. Connettore dell'attacco del pannello del cablaggio di collegamento sinistro [288A]
2. Connettore dell'attacco del pannello del cablaggio di collegamento destro [289A]
3. Coprispina (2)
4. Amplificatore posteriore, staffa e coperchio
5. Guscio dell'altoparlante (2)
6. Apertura nella parte inferiore più vicina al connettore dell'altoparlante
7. Fermacavi (10)
8. Fascetta fermacavi (10)
9. Connettore dell'amplificatore [149R]
10. Connettore dell'altoparlante sinistro [42S]
11. Connettore dell'iPod [274]
12. Connettore dell'altoparlante destro [41S]
13. Etichetta della capacità della borsa (2)
14. Iniziare l'installazione della guarnizione in questa zona

Figura 5. Disposizione del cablaggio all'interno delle borse

Entrambe le borse

1. Affiggere l'etichetta della capacità della borsa (13) alla parte interna del coperchio di ciascuna borsa.



Figura 6. Schema elettrico, cablaggio dell'impianto audio 69200477

CABLAGGIO DEL VEICOLO

Installare il cablaggio dell'audio

1. Vedere Figura 7. Prendere dal kit il cablaggio dell'audio (17).

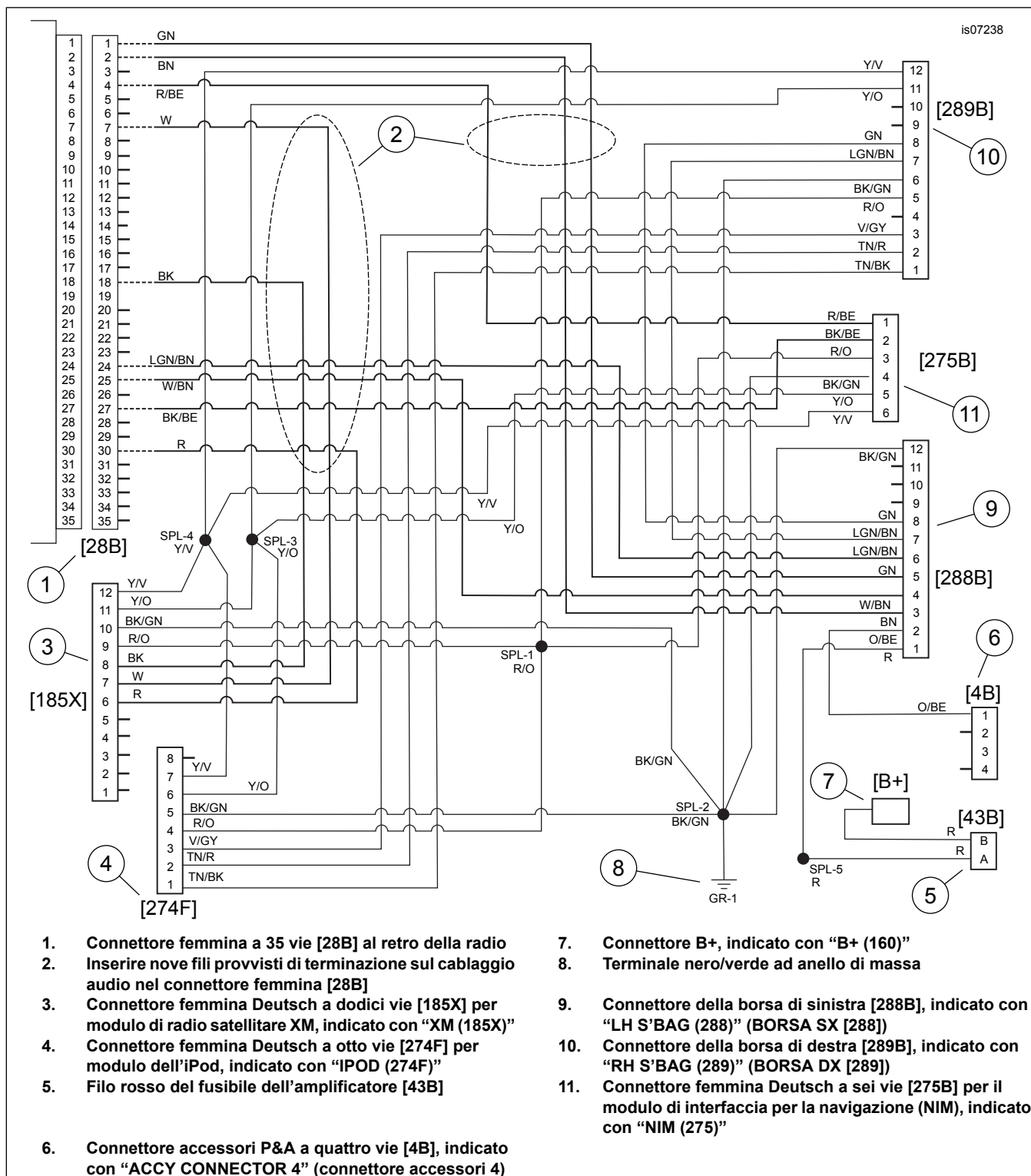
NOTA

Su ogni connettore del cablaggio è indicata la posizione del connettore corrispondente sul veicolo. Per la descrizione e la posizione del connettore, vedere il manuale di manutenzione.

2. Inserire il connettore a dodici vie, indicato con "LH S'BAG 288" (BORSA SX 288) nella presa sulla borsa di sinistra (vedere Figura 5, elemento 1). Il connettore ha una chiave che impedisce di montarlo in modo errato. Accertarsi che si insedi con un clic.
3. Far passare il cablaggio in avanti verso la parte anteriore del parafango posteriore. Usare le fascette fermacavi prese dal kit per fissare quel tratto del cablaggio in corrispondenza del sostegno posteriore superiore della borsa, in modo che il cablaggio sulla parte posteriore sia abbastanza lasco da arrivare comodamente alla borsa.
4. Collegare il connettore a dodici vie, indicato con "RH S'BAG 289" (BORSA DX 289) (2), nella presa sulla borsa di destra. Accertarsi che si insedi con un clic. Fissare quel tratto del cablaggio al sostegno posteriore superiore della borsa nello stesso modo.
5. Passare il cablaggio in avanti, sistemandolo ordinatamente all'interno del tubo del telaio di destra e lungo il lato di destra della cavità della batteria. Evitare la testa della vite di montaggio della protezione anteriore della borsa, in modo che il cablaggio non venga schiacciato dalla sella.

NOTA

Se il connettore B+ o il connettore maschio [4A] sul veicolo sono già in uso, è disponibile presso un concessionario Harley-Davidson un adattatore per accessori elettrici (N° codice 70270-04).

6. Vedere Figura 6. Posizionare il connettore "B+ (160)" (7) e "ACCY CONNECTOR 4" (CONNETTORE ACCESSORI 4) (6) nell'area al di sotto della sella. Posizionare il portafusibili (5) in un punto facilmente accessibile. Unire il connettore [160] (7) al connettore B+ sul veicolo. Unire il connettore femmina grigio a quattro vie [4] (6) al connettore maschio [4A] sul veicolo.
7. Fissare il terminale ad anello [MASSA-1] (8) al prigioniero di massa del lato destro.
8. Disporre il cablaggio in avanti, verso il relativo supporto. Disporre il cablaggio attraverso il lato destro del supporto, utilizzando fascette fermacavi per fissare il cablaggio principale. Continuare a far avanzare il cablaggio dell'audio in avanti nella carenatura.

▲ AVVERTENZA

Verificare che lo sterzo sia perfettamente manovrabile e privo di interferenze. Le interferenze con lo sterzo possono provocare la perdita di controllo del veicolo, con conseguenti lesioni gravi o mortali. (00371a)

- Verificare che i fili non si tendano quando il manubrio viene ruotato fino ai fermi della forcella di destra o di sinistra.
9. Vedere Figura 7. Passare le quattro diramazioni della parte anteriore del cablaggio dell'audio (17) all'interno della carenatura lungo la disposizione del cablaggio di interconnessione, verso la parte superiore sinistra della carenatura interna.

NOTA

Se non vengono installati né un modulo di radio satellitare XM né un modulo di interfaccia per la navigazione (NIM) nella carenatura anteriore, lasciare scollegati i connettori [185], [274] e [275] del cablaggio audio e fissare con le fascette fermacavi prese dal kit. Andare al punto 12.

*Se viene installato o un XM o un modulo per la navigazione, il modulo iPod esistente **deve essere spostato** sulla borsa di destra.*

È necessario l'acquisto separato dei seguenti articoli:

- Staffa di montaggio del modulo dell'iPod (N° codice 69200244)
- Vite TORX (N° codice 3658)
- (3) Viti TORX autofilettanti (N° codice 3612)
- Cablaggio di ancoraggio dell'iPod (N° codice 69200157)

10. Per riposizionare il modulo iPod:

- a. Scollegare il connettore [274] dell'iPod dal cablaggio del veicolo ed il cavo dell'iPod dal connettore tondo sul modulo.
- b. Rimuovere la vite che fissa il modulo dell'iPod sul retro della radio e metterla da parte per la successiva installazione. Rimuovere il modulo dell'iPod dalla parte superiore della radio.
- c. Rimuovere i cavi dell'iPod dalla motocicletta.
- d. Collegare il connettore maschio [274] dal cablaggio audio al connettore femmina del cablaggio del veicolo scollegato al punto 10a.
- e. Tappare il foro del cavo dell'iPod nella parete interna della borsa di destra con un tappo del diametro di 16 mm (5/8 in) (disponibile presso molti negozi per ricambi automobilistici o per articoli per la casa).
- f. Posizionare il modulo iPod (rimosso al punto 10b) sulla staffa di montaggio del modulo iPod (N° codice 69200244), con i coni di metallo su un lato, saldamente insediati negli occhielli di gomma della staffa.
- g. Fissare il modulo sulla staffa con la vite TORX rimossa al punto 10b. Serrare ad una coppia di 1,7–2,3 N·m (15–20 in-lbs).
- h. Fissare la staffa al coperchio della borsa con tre viti TORX autofilettanti (N° codice 3612). Serrare ad una coppia di 1,7–2,3 N·m (15–20 in-lbs).
- i. Collegare il modulo iPod al connettore [274] nella borsa lato destro.
- j. Collegare il cavo dell'iPod (N° codice 69200157) dal modulo all'iPod all'interno della borsa.

11. **Se sulla carenatura anteriore viene montato un modulo di radio satellitare XM**, collegare il connettore femmina a dodici vie indicato con "XM (185)" al modulo XM. **Se sulla carenatura anteriore viene montato un modulo di interfaccia per la navigazione (NIM)**, collegare il connettore femmina a sei vie indicato con "NIM (275)" al modulo di navigazione.

12. Scollegare il connettore femmina a 35 vie [28B] dal retro della radio (lato leva della frizione).

13. Seguire le istruzioni nell'appendice del manuale di manutenzione per staccare il blocco secondario dal [28B]. **Per i modelli FLHXSE 2011:** Rimuovere i fili corti dalle cavità 1, 2, 24 e 25. Rimuovere i perni di tenuta dalle cavità 4, 7, 18, 27 e 30. **Per i modelli FLTRXSE 2012:** Rimuovere i perni di tenuta dalle cavità 1, 2, 4, 7, 18, 24, 25, 27 e 30.

14. Inserire i nove fili con terminazione dal cablaggio audio nel connettore femmina [28B] come segue:

- Filo **verde** nella **cavità 1**
 - Filo **marrone** nella **cavità 2**
 - Filo **rosso/blu** nella **cavità 4**
 - Filo **bianco** nella **cavità 7**
 - Filo **nero** nella **cavità 18**
 - Filo **verde chiaro/marrone** nella **cavità 24**
 - Filo **bianco/marrone** nella **cavità 25**
 - Filo **nero/blu** nella **cavità 27**
 - Filo **rosso** nella **cavità 30**
15. Far scattare il blocco secondario nel connettore.
 16. Inserire la parte femmina [28B] nella parte posteriore della radio.
 17. Usare le fascette fermacavi prese dal kit per fissare i fili al tratto del cablaggio circostante.

AGGIORNAMENTO DEL SOFTWARE AUDIO

L'acquisto di questo kit dà diritto a un software appositamente sviluppato per l'equalizzazione del suono da usare insieme all'impianto audio avanzato. Questa esclusiva equalizzazione è stata progettata per ottimizzare le prestazioni e la risposta sonora degli altoparlanti delle borse.

Anche se questo kit non viene installato da un concessionario Harley-Davidson, questo particolare **software** di equalizzazione è disponibile senza alcun addebito presso il vostro concessionario mediante il Digital Technician II. Il concessionario può addebitare il costo della manodopera per l'aggiornamento del software.

MESSA IN SERVIZIO

1. Far applicare da un concessionario Harley-Davidson al veicolo il **software** di equalizzazione del suono appositamente sviluppato per ottimizzare il rendimento e la risposta sonora degli altoparlanti della borsa.

NOTA

*Per evitare possibili danni all'impianto audio, controllare che il commutatore a chiave di accensione sia su OFF (spento) **prima** di reinstallare il fusibile principale.*

2. Controllare che il commutatore di accensione sia su OFF (spento). Vedere il manuale di manutenzione e seguire le istruzioni per l'installazione del fusibile principale.
3. Verificare il corretto funzionamento della radio e dei comandi degli altoparlanti.
4. Al completamento del test, rimuovere la borsa di sinistra e scollegare nuovamente il fusibile principale. Installare il coperchio del passacavi. Installare il serbatoio secondo le istruzioni del manuale di manutenzione.
5. Installare la carenatura esterna e il parabrezza. Vedere il manuale di manutenzione. Installare il fusibile principale, il coperchio laterale e la borsa.

▲ AVVERTENZA

Dopo aver installato la sella, tirarla verso l'alto per verificare che sia bloccata in posizione. Quando si viaggia in motocicletta, una sella allentata può scivolare, facendo perdere il controllo del mezzo, con pericolo di lesioni gravi o mortali. (00070b)

6. Vedere il manuale di manutenzione e seguire le istruzioni pertinenti all'installazione della sella.

DURANTE L'USO

Talvolta una piccola quantità di acqua può raccogliersi nelle cavità degli altoparlanti se la moto è parcheggiata all'esterno. Gli altoparlanti delle borse sono impermeabili e il calore del loro funzionamento dovrebbe far presto evaporare l'acqua, non senza però che vi sia un effetto temporaneo sulla qualità del suono. Per svuotare subito le cavità dell'altoparlante, sollevare i coperchi delle borse.

PARTI DI RICAMBIO

Tabella 1. Parti di ricambio, kit di espansione degli altoparlanti per CVO

Elemento	Descrizione (quantità)	Numero codice
1	Amplificatore	76000141
2	Staffa dell'amplificatore	76000139
3	Ancoraggio con prigioniero a T	73212-07
4	Vite, TORX, N° 10-24 x 12,7 mm (0.50 in) di lunghezza	3658
5	Coperchio, amplificatore	76000140
6	Fermo, a pressione (3)	12600068
7	Maschera per esecuzione fori, connettore borsa	76000265
8	Cablaggio di collegamento della borsa (di sinistra)	69200159
9	Cablaggio di collegamento della borsa (di destra)	69200160
10	Coprispina (2)	69200329
11	Vite, TORX a testa bombata, 1/4-20 x 19 mm (0.75 in) di lunghezza (4)	940
12	Cuscinetto, chiusura della borsa (4)	Parte non venduta separatamente
13	Etichetta della capacità della borsa (2)	14000069
14	Kit coperchio di protezione dalle intemperie	Parte non venduta separatamente
15	Fermacavi, retro adesivo (10)	Parte non venduta separatamente
16	Fascetta fermacavi, 152 mm (6.0 in) di lunghezza (10)	10065
17	Cablaggio dell'audio	Parte non venduta separatamente
18	Fascetta fermacavi, 190 mm (7.5 in) di lunghezza (10)	10006
19	Guscio, protettivo dell'altoparlante (2)	76000182
20	Griglia, altoparlante (di sinistra)	76000180
21	Griglia, altoparlante (di destra)	76000181
22	Gruppo altoparlante, 5 x 7 (2)	76000142
23	Vite, Hi-Lo, N° 8-18 x 31,8 mm (1.25 in) di lunghezza (8)	10200095
24	Rondella di gomma (8)	25700117
25	Vite, Hi-Lo, N° 8-18 x 19 mm (0.75 in) di lunghezza (8)	10200012
Elementi menzionati nel testo, ma non contenuti nel kit:		
A	Tweeter (2), parte degli altoparlanti posteriori	
B	Grande apertura nel guscio protettivo dell'altoparlante	
C	Vite di fissaggio del coperchio della borsa alla parte inferiore (10)	
D	Foro per connettore dell'attacco del pannello nella parete laterale della borsa (2)	
E	Connettore dell'attacco del pannello a 12 vie (2)	

Tabella 2. Parti di ricambio, coperchi delle borse modello Touring con attacco per altoparlante

Elemento	Descrizione (quantità)	Numero di kit o numero codice
	Kit coperchio borsa (include gli articoli F-I); disponibile separatamente. Non fa parte del kit di espansione degli altoparlanti per CVO 76000275.	
F	• Coperchio, borsa	Parte non venduta separatamente
G	• Piastra di usura (2)	90962-93
H	• Guarnizione, coperchio	90675-93A
I	• Staffa di montaggio	12700035