



SPORTSTER-BRÆNDSTOFMÅLER

GENERELT

Reparationssætnummer

75031-09, 75338-09

Modeller

Find oplysninger om, hvilke modeller delen passer til, i Reservedele og tilbehør (P&A) detailkataloget eller afsnittet "Parts and Accessories" (Reservedele og tilbehør) i www.harley-davidson.com.

Kontroller, at du bruger den nyeste version af instruktionsarket. Den er tilgængelig på: h-d.com/isheets

Kontakt Harley-Davidson Customer Support Center på 1-800-258-2464 (kun USA) eller 1-414-343-4056.

Installationskrav

▲ ADVARSEL

Førerens og passagerens sikkerhed afhænger af, at dette sæt monteres korrekt. Brug de relevante procedurer i servicehåndbogen. Hvis du ikke magter proceduren eller ikke har de korrekte værktøjer, skal du få en Harley-Davidson forhandler til at udføre monteringen. Forkert montering af sættet kan resultere i dødsfald eller alvorlig personskade. (00333b)

BEMÆRK

Dette instruktionsark henviser til oplysninger i servicehåndbogen. En servicehåndbog til den pågældende motorcykelmodel og årgang er nødvendig for at udføre denne installation. Den fås hos:

- En Harley-Davidson forhandler.
- H-D Service-informationsportal er en abonnementsbaseret adgang, der er tilgængelig for de fleste 2001 og nyere modeller. For flere oplysninger se Ofte stillede spørgsmål om abonnemeter .

For Sportster-modeller fra 2007: En opdatering med Digital Technician II er påkrævet, for at indikatorlyset for lavt brændstof fungerer korrekt sammen med brændstofmåleren.

Sættets indhold

Se Figur 4 og Tabel 1.

KLARGØR

▲ ADVARSEL

Når der udføres service på brændstofsysteet, er rygning, åben ild og gnister i nærheden forbudt. Benzin er yderst brandfarlig og højeksplosiv, hvilket kan resultere i dødsfald eller alvorlige personskader. (00330a)

▲ ADVARSEL

Tøm systemet for brændstof under højt tryk, før forsyningslangen frakobles, for at undgå tilbagesprøjt af brændstof. Benzin er yderst brandfarlig og højeksplosiv, hvilket kan resultere i dødsfald eller alvorlige personskader. (00275a)

▲ ADVARSEL

Der kan løbe benzin ud af komponenter, når de frakobles brændstofpumpen/filtrene/brændstofniveausenderen. Benzin er yderst brandfarlig og højeksplosiv, hvilket kan resultere i dødsfald eller alvorlige personskader. Tør straks spildt brændstof op, og bortskaf klude på korrekt vis. (00273a)

1. Tøm brændstofforsyningslangen for højtryksbenzin. Se servicehåndbogen.
2. Frakobl brændstofforsyningslangen fra brændstofpumpe-modulet. Se servicehåndbogen.
3. Fjern sadlen. Se servicehåndbogen.
4. Fjern hovedsikringen. Se servicehåndbogen.
5. Afmonter brændstofftanken. Se servicehåndbogen.
6. Afmonter brændstofpumpen. Se servicehåndbogen.
7. Afmonter signalgiver for lavt brændstofniveau. Se servicehåndbogen.

MONTERING

Brændstofstandsføler

1. Se Figur 1 . Monter den nye føler.
 - a. Monter brændstofføleren i brændstofpumpemodulet vendt som vist og med bunden i brændstofpumpens monteringshul (4).
 - b. Hold brændstofføleren mod monteringsstappen. Se på afstanden mellem brændstofslange og føler. Afstanden skal være mindst 1,5 mm (0,06 in) . Hvis afstanden er for lille, eller brændstofslangen og brændstofføleren rører hinanden, så drej brændstoffilteret cirka 3,3 mm (0,13 in) for at flytte brændstofslangen væk fra brændstofføleren. Hvis afstanden stadig er for lille, så fjern brændstofføleren og bøj monteringsstappen lidt væk fra brændstofslangen, indtil der er tilstrækkelig afstand.

- c. Se på afstanden mellem brændstofføleren og brændstofpumpens ledninger. Afstanden skal være mindst 1,5 mm (0 in) . Flyt om nødvendigt ledningerne med et stumpt værktøj såsom en skruetrækker.
- d. Fastgør brændstofniveauføleren på brændstofpumpen med en skrue (3). Spænd skruen lige nok til, at brændstofføleren hviler mod monteringsstappen.
- e. Før brændstofniveaufølerens ledninger under brændstofslangen, og tilslut brændstofniveauføleren til brændstofpumpe-modulets stik til lavt brændstof. Brug om nødvendigt jumperledning (Figur 4 , del 5).
- f. Se Figur 2 . Fastgør brændstofpumpens ledninger og stik.

2. Monter brændstofpumpen og den nye pakning (inkluderet i sættet). Se servicehåndbogen.



Figur 2. Fastgør brændstofpumpens ledninger og stik

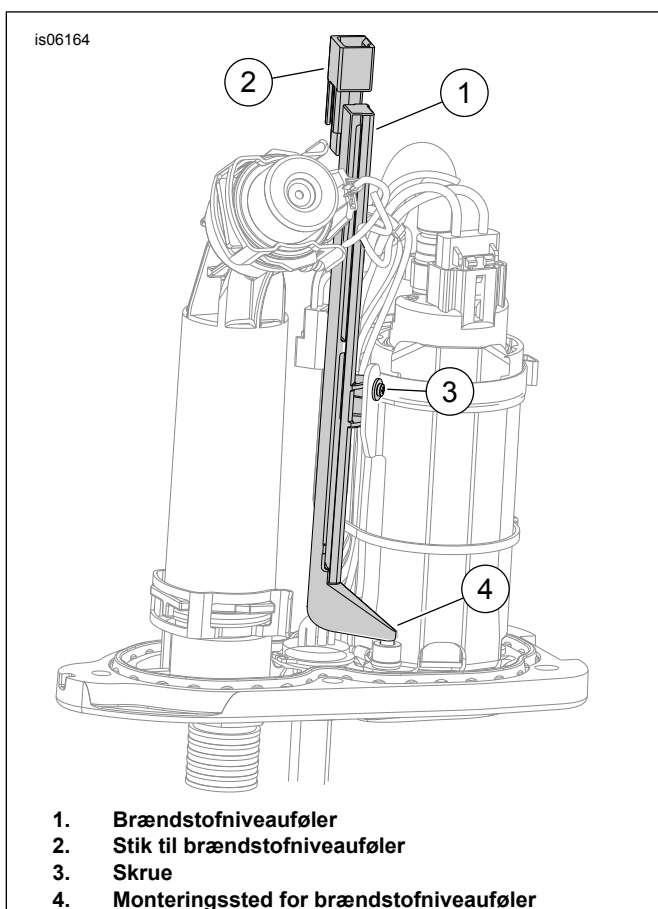

- 1. Brændstofniveauføler
- 2. Stik til brændstofniveauføler
- 3. Skrue
- 4. Monteringssted for brændstofniveauføler

Figur 1. Montér brændstofniveauføler

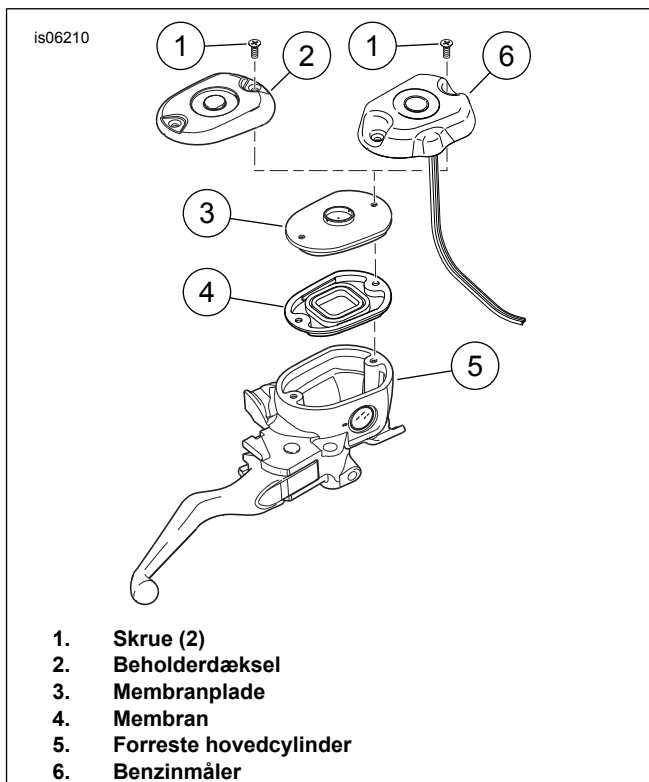

- 1. Skrue (2)
- 2. Beholderdæksel
- 3. Membranplade
- 4. Membran
- 5. Forreste hovedcylinder
- 6. Benzinmåler

Figur 3. Montér brændstofmåleren på forreste hovedcylinder

Benzinmåler

▲ ADVARSEL

Kontakt med DOT 4-bremsevæske kan medføre alvorlige helbredsmæssige konsekvenser. Hvis der ikke anvendes passende hudbeskyttelse og beskyttelsesbriller, kan det medføre dødsfald eller alvorlig personskade.

- Ved indånding: Bevar roen, flyt personen til et sted med frisk luft, søg lægehjælp.
- Ved kontakt med huden: Tilsmudset tøj fjernes. Skyl omgående huden med rigeligt vand i 15-20 minutter. Søg lægehjælp i tilfælde af irritation.
- Ved kontakt med øjnene: Vask øjnene i mindst 15 minutter under rindende vand, mens øjenlågene holdes åbne. Søg lægehjælp i tilfælde af irritation.
- I tilfælde af indtagelse: Skyl munden, og drik derefter rigeligt vand. Fremkald ikke opkastning. Kontakt Giftlinjen. Der kræves øjeblikkelig lægehjælp.
- Se yderligere oplysninger på sikkerhedsdatabladet (SDS), der er tilgængeligt på sds.harley-davidson.com (00240e)

BEMÆRK

DOT 4-bremsevæske kan ved direkte kontakt beskadige lakerede overflader og paneler. Udvis altid forsigtighed, og beskyt overflader mod bremsevæske, når der udføres arbejde på bremserne. Hvis du undlader at gøre dette, kan det medføre kosmetiske skader. (00239c)

BEMÆRK

- Hvis DOT 4 bremsevæske får kontakt med malede overflader, skal der STRAKS skylles med rent vand.
- Dæk styrets kontakter med en klud, før du hælder bremsevæske i forreste hovedcylinderbeholder. Spild af bremsevæske på styrets kontakter kan sætte dem ud af drift.
- Rengør dækslet grundigt inden fjernelse for at forhindre, at der trænger snavs og andre forurenende stoffer ind i hovedcylinderbeholderen.

1. Stil og fastspænd køretøjet oprejst (ikke hvilende på støttefod).
2. Se Figur 3 . Afmonter skruer (1), beholderens dæksel (2), membranplade med membran (3 og 4) fra forreste hovedcylinder (5).
3. Rengør alle tætningsoverflader på hovedcylinderbeholderen og beholderens dæksel.

BEMÆRK

Hvis du monterer en forkromet brændstofmåler, så fastgør brændstofmåleren med de forkromede skruer, der følger med sættet. Hvis du monterer en sort brændstofmåler, så fastgør brændstofmåleren med sorte Originalt udstyr (OU) skruer.

4. Montér brændstofmåler (6), standard-membranplade og membran (3 og 4) og to skruer (1) på forreste hovedcylinder (5). Spænd skruerne.

Tilspændingsmoment: 1–1,9 N·m (9–17 in-lbs) Skruer til hovedcylinderens dæksel

5. Se Figur 4 . Før brændstofmålerens ledningsnet langs styret sammen med ledningerne til blinklyset og ned til hovedledningsnettet. Før det derefter ind i spolebeslaget og hovedledningsnettets holder og tilbage langs bagstellet mod sadelområdet.
6. Find brændstofsenderens modstandsstik [200B] placeret mellem olietanken og stellet nær sadlen. Frakobl brændstoffølerens modstandsenhed [200A] fra stikket [200B], og tilslut brændstofmålerens stik i stedet.
7. Splejsning af ledninger.
 - a. **2013 og tidligere modeller:** Splejs brændstofmålerens orange ledning på den orange/hvide (O/W) ledning med lukket splejsestik nær baglygtens stik [7A], der sidder i sadelområdet.
 - b. **2014 og senere modeller:** Splejs brændstofmålerens orange ledning på rød/gul (R/Y) ledning til det elektriske forbindelsesudstyr (del nr. 72673-11). Tilslut til Diagnosticeringsstik. Sæt tape på ubrugte ledninger.
8. Fastgør brændstofmålerens ledningsnet og den orange ledning til hovedledningsnettet med kabelstroppe (6). Sno og fastgør overskydende ledningsnet- og ledningslængde.

UDFØRT

1. Monter brændstoftanken. Se servicehåndbogen.
2. Monter hovedsikringen. Se servicehåndbogen.
3. Monter sadlen. Træk op i sadlen, når den er monteret, for at kontrollere, at den er fastspændt i den ønskede indstilling. Se servicehåndbogen.

FORHANDLERKALIBRERING – Kun Sportster-modeller fra 2007

BEMÆRK

For Sportster-modeller fra 2007: En opdatering med Digital Technician II er påkrævet, for at indikatorlyset for lavt brændstof fungerer korrekt sammen med brændstofmåleren. Indikatoren for lavt brændstof på speedometeret forbliver tændt, indtil opdateringen er udført.

1. Vælg Køretøjsindstilling (Vehicle Setup) under fanen Værktøjskasse (Toolbox) i Digital Technician II .
2. Vælg Indikatorlys for lavt brændstofniveau. En advarselsmeddelelse med teksten "FORSIGTIG: Opdater IKKE en Sportster, før en ny termineringsmodstand (del nr. 72545-08) er installeret." Vælg Opdater nu.
3. Vælg Fejlkode (Fault Codes) under fanen Værktøjskasse (Toolbox) i Digital Technician II . Ryd eventuelle Fejlfindingskoder (DTC'er) .
4. Drej køretøjets tændingskontakt.

BETJENING

- Når køretøjet startes, lyser alle Lysemitterende diode (Lysdiode) bjælkerne op fra start, derefter vises aktuelt brændstofniveau ved at Lysdiode bjælkerne slukkes.

- Alle brændstofmålerens fire Lysdiode bjælker lyser op, når brændstoffranken er fyldt. Bjælkerne slukkes, efterhånden som køretøjets brændstofniveau falder.
- Indikatoren for lavt brændstof på speedometeret lyser op omtrent når brændstofmåleren går fra to lysende bjælker til en lysende bjælke. Dette er det samme brændstofniveau, hvorpå den oprindelige sender for lavt brændstof aktiverede indikatoren.
- Brændstofniveauet angivet med brændstofmåleren er omtrentligt. Det tidsrum, brændstofmåleren viser en fuld brændstoffrank, varierer afhængigt af brændstoffrankens størrelse og design.
- Benzinstander-ikonet på brændstofmåleren lyser altid under normal drift.
- Den sidste lysende brændstofniveau-bjælke begynder at blinke, når brændstofniveauet falder under det, føleren kan måle.

- Brændstofmåleren er fotofølsom og dæmpes automatisk under dårlige lysforhold.

BEMÆRK

Undgå at sprøjte vand direkte på brændstofmålerens displayvindue under vask.

DIAGNOSTIK

Alle Lysdiode -lys blinker på brændstofmålerens digitale display, når følgende fejlkoder vises:

- Kortslutning – 0.5 sekunder per blink
- Intet input fra sender – 1 sekund per blink
- Afbrudt kredsløb – 2 sekunder per blink

RESERVEDELE

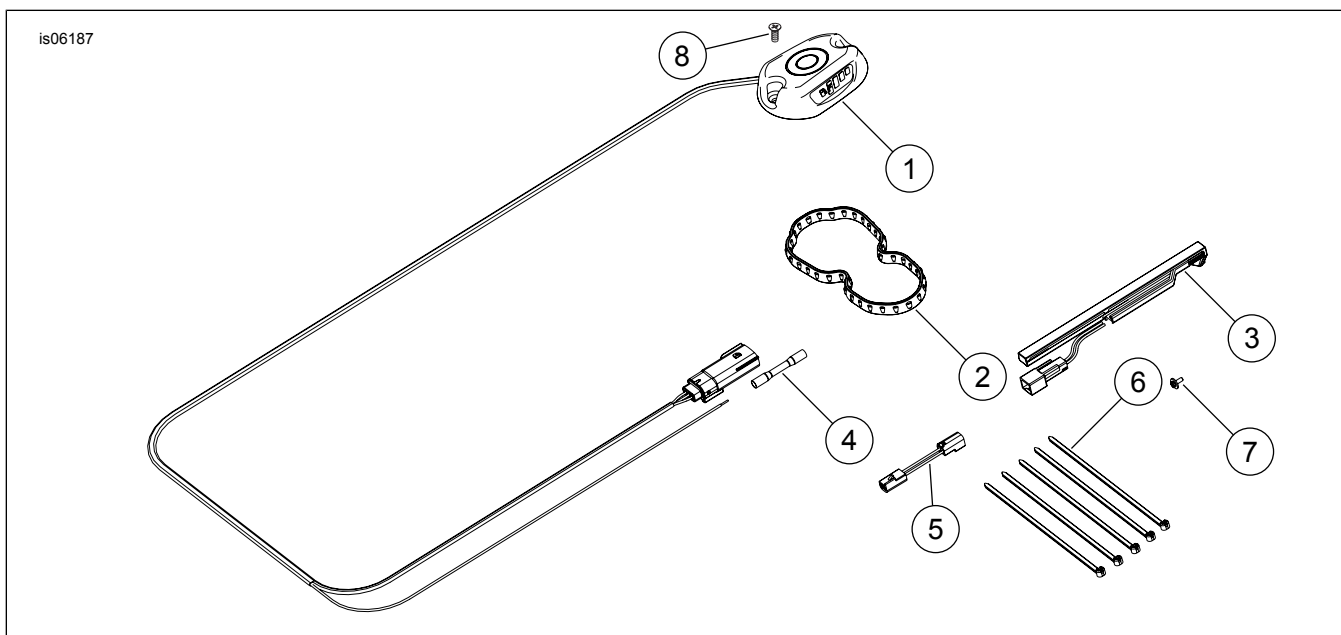

Figur 4. Reservedele til Sportster-brændstofmåler

Tabel 1. Tabel over reservedele

Punkt	Beskrivelse (antal)	Delnummer
1	Brændstofmåler, digital	Sælges ikke separat
2	Tætning, dækplade til brændstofpumpe	75301-07
3	Føler, brændstofmåler	75093-09
4	Splejsning, tætnet, 14-16 AWG	70586-93
5	Ledningsnet, kabel	70449-09
6	Kabelstrop (5)	10065
7	Skrue, sems	2492
8	Skrue, krom (kun sæt 75338-09)	2498