



SPORTSTER ÜZEMANYAGSZINT-JELZŐ

ÁLTALÁNOS TUDNIVALÓK

Készlet száma

75031-09, 75338-09

Modellek

A felszereléssel kapcsolatos tájékoztatásért lásd a Alkatrészek és tartozékok (P&A) kiskereskedelmi katalógust vagy a www.harley-davidson.com Parts and Accessories (alkatrészek és tartozékok) részét.

Győződjön meg arról, hogy az útmutatólap legfrissebb verzióját használja. Ez itt érhető el: h-d.com/isheets

A Harley-Davidson ügyfélszolgálati központja az 1-414-343-4056-os, illetve (csak az USA-ban) az 1-800-258-2464-es telefonszámon érhető el.

Szerelési követelmények

▲ FIGYELEM

A motoros és az utas biztonsága a készlet megfelelő beszerelésétől függ. Alkalmazza a szervizkézikönyvben ismertetett megfelelő eljárást. Ha nem áll módjában elvégezni az eljárást, vagy ha nem rendelkezik a megfelelő szerszámokkal, akkor a beszerelést végeztesse el Harley-Davidson-márkakereskedésben. A készlet nem megfelelő módon való beszerelése súlyos, akár végzetes személyi sérülést is okozhat. (00333b)

MEGJEGYZÉS

Ez az útmutatólap a szervizkézikönyv információin alapul. A szereléshez az adott évjáratú és modellű motorkerékpár szervizkönyve szükséges. Ezt innen tudod beszerezni:

- Egy Harley-Davidson-márkakereskedéstől.
- A H-D szervizinformációs portálján, amely előfizetéses hozzáférést biztosít a legtöbb 2001-es és újabb modellhez. Itt találhatsz további információkat: Előfizetésekhez kapcsolódó gyakori kérdések .

2007-es Sportster modellek esetében: A Digital Technician II segítségével frissítést kell végezni ahhoz, hogy az alacsony üzemanyagszint jelzőfénye megfelelően működjön az üzemanyagszint-jelzővel.

A készlet tartalma

Lásd: Ábra 4 és Táblázat 1.

ELŐKÉSZÜLETEK

▲ FIGYELEM

Az üzemanyagrendszer szervizelése során ne dohányozzon, kerülje a nyílt lángot és a szikrákat. A benzin rendkívül gyúlékony és robbanékony, és súlyos, akár végzetes személyi sérülést is okozhat. (00330a)

▲ FIGYELEM

Az üzemanyag kiáramlásának megelőzése érdekében ürítse le a nagynyomású üzemanyagrendszert, mielőtt lekötí a tápvezetéket. A benzin rendkívül gyúlékony és robbanékony, és súlyos, akár végzetes személyi sérülést is okozhat. (00275a)

▲ FIGYELEM

Az alkatrészekből üzemanyag folyhat ki, amikor azokat lekötí a szivattyú/szűrők/üzemanyagszint-jeladóegységéről. A benzin rendkívül gyúlékony és robbanékony, és súlyos, akár végzetes személyi sérülést is okozhat. Törölje fel azonnal a kifolyt üzemanyagot, és ártalmatlanítsa a rongyot megfelelő módon. (00273a)

1. Tisztítsa meg a nagynyomású benzintömlőt. Lásd a szervizkézikönyvet.
2. Válassza le az üzemanyagtömlőt az üzemanyag-szivattyú modulról. Lásd a szervizkézikönyvet.
3. Vegye le az ülést. Lásd a szervizkézikönyvet.
4. Vegye ki a főbiztosítékot. Lásd a szervizkézikönyvet.
5. Távolítsa el az üzemanyagtartályt. Lásd a szervizkézikönyvet.
6. Távolítsa el az üzemanyag szivattyút. Lásd a szervizkézikönyvet.
7. Távolítsa el az üzemanyagszint-jeladót. Lásd a szervizkézikönyvet.

FELSZERELÉS

Üzemanyagszint-érzékelő

1. Lásd: Ábra 1 . Szerelje be az új érzékelőt.
 - a. Szerelje be az üzemanyag-érzékelőt az üzemanyag-szivattyú moduljába az ábra szerinti tájolással, és helyezze az alapját az üzemanyag-szivattyú rögzítőfuratába (4).

- b. Tartsa az üzemanyag-érzékelőt a rögzítőfülhöz. Nézze meg az üzemanyagtömlő és az érzékelő közötti rést. A résnak legalább 1,5 mm (0,06 in) -esnek kell lennie. Ha a rés túl kicsi, vagy ha az üzemanyagtömlő és az üzemanyagszint-érzékelő egymáshoz ér, forgassa el az üzemanyagszűrőt körülbelül 3,3 mm (0,13 in) -rel, hogy az üzemanyagtömlő eltávolodjon az üzemanyagszint-érzékelőtől. Ha a rés még mindig túl kicsi, távolítsa el az üzemanyagszint-érzékelőt, és hajlítsa kissé távolabb a rögzítőfület az üzemanyagtömlőtől, amíg a rés elég nagy nem lesz.
- c. Nézze meg a rést az üzemanyagszint-érzékelő és az üzemanyag-szivattyú vezetékei között. A résnak legalább 1,5 mm (0 in) -esnek kell lennie. Szükség esetén mozdítsa el a vezetékeket egy tompa szerszámmal, például csavarhúzóval.
- d. Csavarral (3) rögzítse az üzemanyagszint-érzékelőt az üzemanyag-szivattyúhoz. Húzza meg annyira a csavart, hogy az üzemanyagszint-érzékelő ráüljön a rögzítőfülre.
- e. Vezesse el az üzemanyagszint-érzékelő vezetékeit az üzemanyagtömlő alatt, és csatlakoztassa az üzemanyagszint-érzékelőt az alacsony üzemanyagszint-jelző kapcsolóhoz az üzemanyag-szivattyú modulján. Szükség esetén használja az áthidaló kábelköteget (Ábra 4 , 5. elem).
- f. Lásd: Ábra 2 . Rögzítse az üzemanyag-szivattyú vezetékeit és csatlakozóit.

2. Szerelje be az üzemanyag-szivattyút és az új tömítést (a készletben található). Lásd a szervizkézikönyvet.

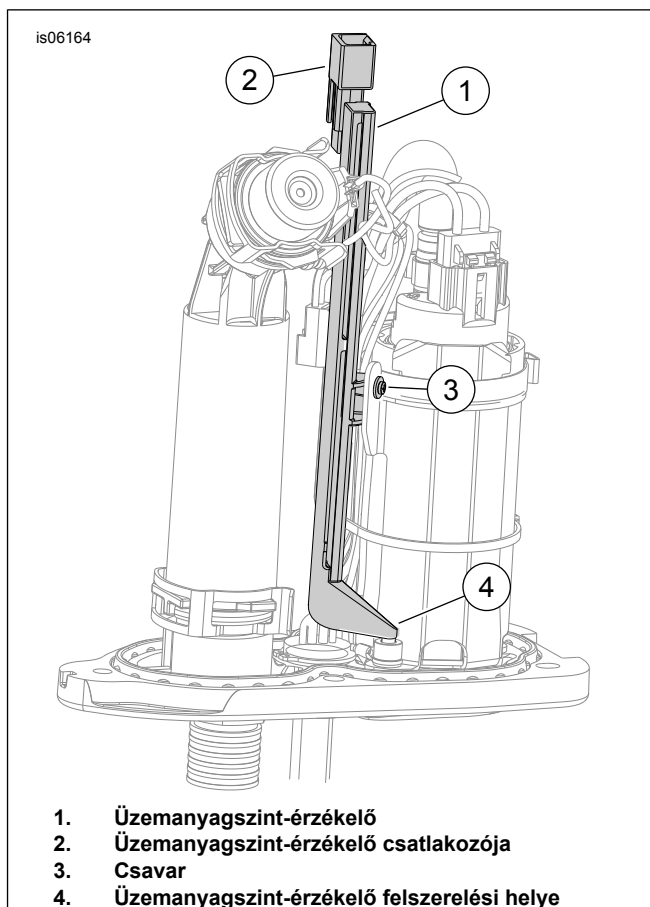

Ábra 1. Az üzemanyagszint-érzékelő beszerelése



Ábra 2. Az üzemanyag-szivattyú vezetékeinek és csatlakozóinak rögzítése

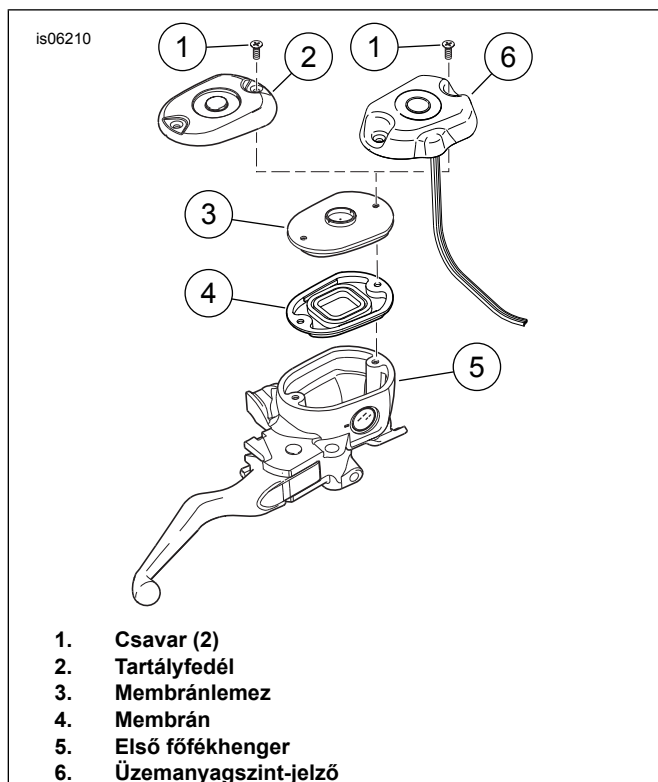

Ábra 3. Az üzemanyagszint-jelző felszerelése az első főfékhengerre

Üzemanyagszint-jelző

▲ FIGYELEM

A DOT 4 fékfolyadékkal való közvetlen érintkezés súlyosan károsíthatja az egészséget. Ha nem visel megfelelő védőfelszerelést a bőre és a szeme védelmére, az súlyos, akár végzetes személyi sérülést is eredményezhet.

- **Belélegzés esetén:** Maradjon nyugodt, menjen friss levegőre, és forduljon orvoshoz.
- **Bőrrel érintkezés esetén:** Távolítsa el a szennyezett ruhákat. Azonnal mossa le a bőrét bő vízzel, 15–20 percen keresztül. Irritáció esetén forduljon orvoshoz.
- **Ha szembe kerül:** Legalább 15 percen keresztül mossa az érintett szemet folyó vízzel, a szemét nyitva tartva. Irritáció esetén forduljon orvoshoz.
- **Lenyelés esetén:** Öblítse ki a száját, és igyon bőséges mennyiségű vizet. Ne erőltesse a hányást. Forduljon a toxikológiai központhoz. Azonnal forduljon orvoshoz.
- **További részletekért** lásd a biztonsági adatlapot (SDS). Az adatlap elérhető az sds.harley-davidson.com címen.

(00240e)

ÉRTESÍTÉS

A DOT 4 fékfolyadék károsítja a fényezést és a karosszérialemez-felületeket, ha rákerül. Járjon el kellő körültekintéssel, és óvja a felületeket az esetleges ráfröccsenéstől, ha a féken dolgozik. Ennek elmulasztása a fényezés károsodását eredményezheti. (00239c)

MEGJEGYZÉS

- Ha DOT 4 fékfolyadék jut fényezett felületre, **AZONNAL** mossa le tiszta vízzel.

- Mielőtt fékfolyadékot öntene az első főfékhenger tartályába, takarja le a kormánykapcsolókat textíliával. Ha kormánykapcsolókra fékfolyadék ömlik, használhatatlanná válhatnak.
- Annak érdekében, hogy ne kerüljön por és egyéb szennyeződés a főfékhenger tartályába, eltávolítás előtt alaposan tisztítsa meg a fedelet.

1. Helyezze el és rögzítse függőlegesen a járművet (ne az oldaltámaszon).
2. Lásd: Ábra 3. Távolítsa el a csavarokat (1), a tartály fedelét (2) és a membránlemez a membránnal együtt (3 és 4) az első főfékhengerről (5).
3. Tisztítsa meg a főfékhenger tartályának és a tartály fedelének összes tömítőfelületét.

MEGJEGYZÉS

Krómozott üzemanyagszint-jelző felszerelésekor a készletben található krómcsavarokkal rögzítse az üzemanyagszint-jelzőt. Fekete üzemanyagszint-jelző felszerelésekor a fekete Eredeti berendezés (OE) csavarokkal rögzítse az üzemanyagszint-jelzőt.

4. Szerelje be az üzemanyagszint-jelzőt (6), a gyári membránlemez és membránt (3 és 4), valamint két csavart (1) az első főfékhengerre (5). Húzza meg a csavarokat.

Nyomaték: 1–1,9 N·m (9–17 in-lbs) Főfékhenger-burkolat csavarjai

5. Lásd: Ábra 4. Vezesse el az üzemanyagszint-jelző kábelköteget a kormányon az irányjelző vezetékét követve, egészen a fő kábelkötegegig. Ezután vezesse el a tekercstartóba és a fő kábelkötegedobozba, vissza a gerinc mentén az üléslemez területe felé.

6. Keresse meg az üzemanyagszonda ellenállásának csatlakozóját [200B], amely az olajtartály és a váz között helyezkedik el az üléslemez közelében. Csatlakoztassa le az üzemanyagszonda ellenállásegységét [200A] a csatlakozóról [200B], és csatlakoztassa a helyére az üzemanyagszint-jelző csatlakozóját.

7. Kapcsolja össze a vezetékeket.

a. **2013-as és korábbi modellek:** Csatlakoztassa az üzemanyagszint-jelző narancssárga vezetékét a narancssárga/fehér (O/W) vezetékbe a lezárt toldócsatlakozóval a hátsó világítási csatlakozó közelében [7A], amely az üléslemez területén található.

b. **2014-es és újabb modellek:** Az üzemanyagszint-jelző narancssárga vezetékét kösse az elektromos csatlakozókészlet (cikksz.: 72673-11) piros/sárga (R / Y) vezetékére. Csatlakoztassa a diagnosztika csatlakozójához. Ragasztószalaggal tekerje be a fel nem használt vezetékeket.

8. Kábelkötőzökkel (6) rögzítse az üzemanyagszint-jelző kábelköteget és a narancssárga vezetékét a fő kábelkötegehez. Tekerje fel és rögzítse a kábelköteget és vezeték felesleges szakaszát.

KÉSZ

1. Szerelje fel az üzemanyagtartályt. Lásd a szervizkézikönyvet.
2. Tegye vissza a főbiztosítékot. Lásd a szervizkézikönyvet.
3. Szerelje vissza az ülést. Miután visszaszerelte az ülést, húzza meg felfelé ellenőrzésként, hogy rögzült-e a helyén. Lásd a szervizkézikönyvet.

KERESKEDŐI KALIBRÁLÁS – Csak 2007-es Sportster modellek

MEGJEGYZÉS

2007-es Sportster modellek esetében: A Digital Technician II segítségével frissítést kell végezni ahhoz, hogy az alacsony üzemanyagszint jelzőfénye megfelelően működjön az üzemanyagszint-jelzővel. Az alacsony üzemanyagszint-jelző a sebességmérőn a frissítés elvégzéséig égve marad.

1. Válassz a Jármű beállítását az Eszköztár Digital Technician II menüjében.
2. Válassza a „Low Fuel Warning Light” (Alacsony üzemanyagszint-jelző lámpa) lehetőséget. Megjelenik egy figyelmeztetés: „CAUTION: NE frissítse egyik Sportster modellt sem, amíg be nem szereltek egy új megszakító ellenállást (cikkszám: 72545-08).” Válassza az „Update Now” (Frissítés most) lehetőséget.
3. Válassz a Hibakódokat az Eszköztár Digital Technician II menüjében. Törölje az összes Diagnosztikai hibakódok (Hibakódok) .
4. Kapcsolja be a gyújtást a járművön.

MŰKÖDÉS

- A jármű indításakor kezdetben az összes Világító dióda (LED) sáv kigyullad, majd a LED sávok szükség szerint kikapcsolnak, hogy jelezzék az aktuális üzemanyagszintet.
- Az üzemanyagszint-jelző mind a négy LED sávja világít, ha az üzemanyagtartály megtelt. A sávok kikapcsolnak, amikor a jármű üzemanyagszintje csökken.
- Az alacsony üzemanyagszint-jelző a sebességmérőn körülbelül akkor gyullad ki, amikor az üzemanyagszint-jelzőn két sáv helyett egy sáv világít. Ez ugyanaz az üzemanyagszint, amelyen az eredeti alacsony üzemanyagszint-jelző aktiválódott.
- Az üzemanyagszint-jelző által jelzett üzemanyagszint hozzávetőleges. Az üzemanyagtartály méretétől és stílusától függően változik, hogy az üzemanyagszint-jelző meddig jelez tele tartályt.
- Az üzemanyagszint-jelzőn lévő töltőoszlop ikon normál működés közben mindig világít.
- Amikor az üzemanyagszint az érzékelő által mérhető szint alá esik, az utolsó világító sáv villogni kezd.
- Az üzemanyagszint-jelző fényérzékeny, és gyenge fényviszonyok között automatikusan elsötétül.

MEGJEGYZÉS

Mosás közben ne permetezzen vizet közvetlenül az üzemanyagszint-jelző kijelzőablakára.

DIAGNOSZTIKA

A digitális üzemanyagszint-jelző kijelzője az összes LED lámpa felvillantásával a következő hibakódokat jelezheti:

- Rövidzárlat – 0,5 másodperc villanásonként
- Nincs bemenet a szonda felől – 1 másodperc villanásonként
- Nyitott áramkör – 2 másodperc villanásonként

SZERVIZELHETŐ ALKATRÉSZEK

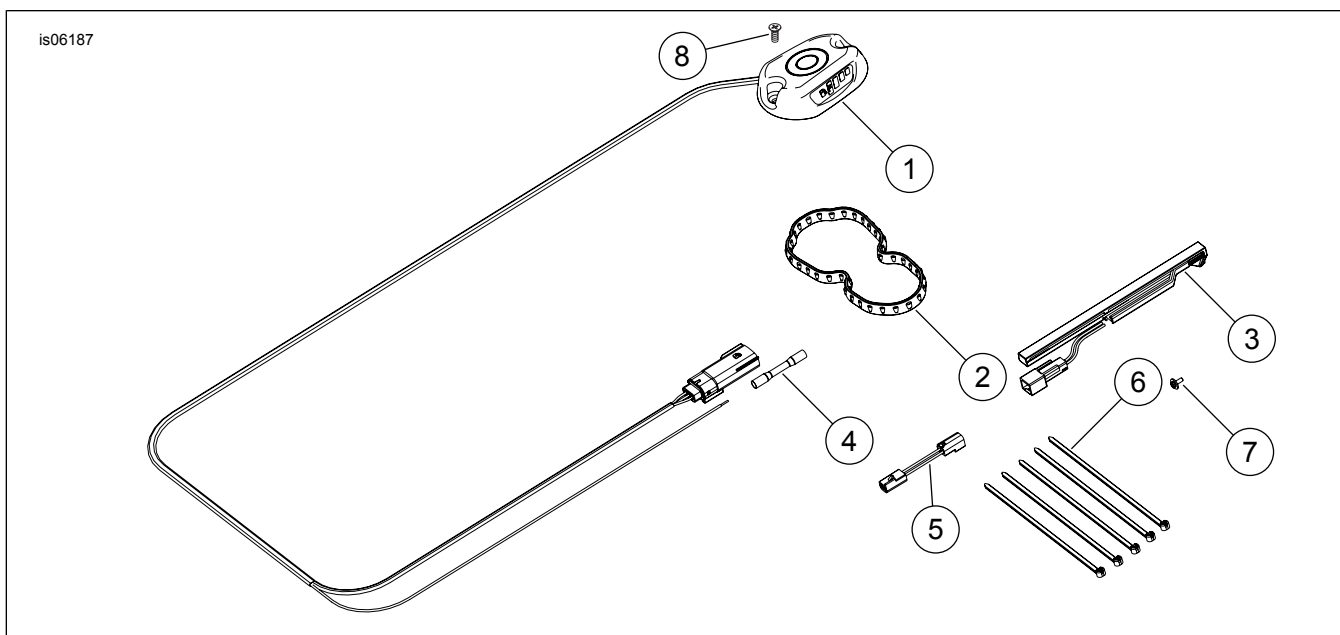

Ábra 4. Szervizalkatrészek a Sportster üzemanyagszint-jelzőhöz

Táblázat 1. Szervizelhető alkatrészek táblázata

Tétel	Leírás (mennyiség)	Cikkszám
1	Üzemanyagszint-jelző, digitális	Külön nem kapható
2	Tömítés, üzemanyag-szivattyú fedőlapja	75301-07
3	Érzékelő, üzemanyagszint-jelző	75093-09
4	Toldás, lezárt, 14-16 AWG	70586-93
5	Kábelköteg, áthidaló	70449-09
6	Kábelkötöző (5)	10065
7	Csavar, alátéttel	2492
8	Csavar, króm (csak 75338-09 sz. készlet)	2498