



## PALIVOMĚR SPORTSTER

### OBECNÉ INFORMACE

#### Číslo sady

75031-09, 75338-09

#### Modely

Informace o příslušenství pro jednotlivé modely naleznete v Díly a příslušenství (P&A) maloobchodním katalogu nebo v části náhradních dílů a příslušenství [www.harley-davidson.com](http://www.harley-davidson.com).

Zkontrolujte, že používáte nejaktuálnější verzi návodu k obsluze. Je k dispozici na: [h-d.com/isheets](http://h-d.com/isheets)

Kontaktujte zákaznické centrum Harley-Davidson na čísle 1-800-258-2464 (pouze USA) nebo 1-414-343-4056.

#### Požadavky na montáž

##### ▲ VAROVÁNÍ

**Na správné montáži této sestavy závisí bezpečnost jezdce a spolujezdce. Použijte odpovídající postupy uvedené v servisní příručce. Pokud daný postup přesahuje vaše schopnosti nebo pro něj nemáte vhodné nářadí, svěřte provedení montáže prodejci Harley-Davidson. Nesprávná montáž této sestavy může vést k vážnému poranění či smrti. (00333b)**

##### POZNÁMKA

*Tento návod odkazuje na informace v servisní příručce. Pro tuto montáž je nutná servisní příručka pro tento modelový rok / model motocyklu, která je k dispozici u:*

- Prodejce Harley-Davidson.
- Informační portál služby H-D Service – přístup založený na předplatném pro většinu modelů z roku 2001 a novějších. Další informace naleznete v části Nejčastější dotazy o předplatném.

**Pro modely Sportster z roku 2007:** Pro správnou funkci kontrolky nízké hladiny paliva s palivoměrem je nutná aktualizace v Digital Technician II.

#### Obsah sady

Viz Ilustrace 4 a Tabulka 1.

#### PŘÍPRAVA

##### ▲ VAROVÁNÍ

**Při provádění servisních prací na palivovém systému nekuřte a nepracujte v blízkosti otevřeného ohně nebo jisker. Palivo je extrémně hořlavé a výbušné, což může vést k vážnému poranění nebo dokonce smrti. (00330a)**

##### ▲ VAROVÁNÍ

**Abyste zabránili rozstříkávání paliva z vysokotlakého palivového systému, nejdříve jej před odpojením přívodu paliva vyprázdněte. Palivo je extrémně hořlavé a výbušné, což může vést k vážnému poranění nebo dokonce smrti. (00275a)**

##### ▲ VAROVÁNÍ

**Po odpojení od sestavy čerpadla/filtrů/odesílače hodnot hladiny paliva může z jednotlivých dílů vytékat benzín. Palivo je extrémně hořlavé a výbušné, což může vést k vážnému poranění nebo dokonce smrti. Rozlité palivo ihned utřete a použité utěrky vhodným způsobem zlikvidujte. (00273a)**

1. Vyčistěte přívodní palivové vedení vysokotlakého benzínu. Viz servisní příručka.
2. Odpojte přívodní palivové vedení od modulu palivového čerpadla. Viz servisní příručka.
3. Demontujte sedlo. Viz servisní příručka.
4. Vyjměte hlavní pojistku. Viz servisní příručka.
5. Demontujte palivovou nádrž. Viz servisní příručka.
6. Odmontujte palivové čerpadlo. Viz servisní příručka.
7. Odmontujte odesílač nízké hladiny paliva. Viz servisní příručka.

#### MONTÁŽ

##### Snímač hladiny paliva

1. Viz Ilustrace 1. Namontujte nový snímač.
  - a. Namontujte palivový snímač do modulu palivového čerpadla otočeného tak, jak je znázorněno na obrázku, a umístěte základnu do upevňovacího otvoru (4) palivového čerpadla.
  - b. Podržte palivový snímač na upevňovacím výčnělku. Podívejte se na mezeru mezi palivovým vedením a snímačem. Mezera musí být alespoň 1,5 mm (0,06 in). Pokud je mezera příliš malá nebo dochází ke kontaktu mezi palivovým vedením a palivovým snímačem, otočte palivovým filtrem přibližně o 3,3 mm (0,13 in), aby se palivové vedení posunulo pryč od palivového snímače. Pokud je mezera stále příliš malá, vyjměte palivový snímač a mírně ohněte upevňovací výčnělek od palivového vedení, dokud nebude mezera dostačující.



- c. Podívejte se na mezeru mezi palivovým snímačem a kabeláží palivového čerpadla. Mezera musí být alespoň 1,5 mm (0 in) . V případě potřeby přesuňte kabeláž pomocí tupého nástroje, jako je např. šroubovák.
- d. Připevněte snímač hladiny paliva k palivovému čerpadlu pomocí šroubu (3). Utáhněte šroub natolik, aby palivový snímač dosedl na upevňovací výčnělek.
- e. Vedte kabeláž snímače hladiny paliva pod palivovou hadicí a připojte snímač hladiny paliva ke konektoru spínače nízké hladiny paliva na modulu palivového čerpadla. V případě potřeby použijte propojovací kabelový svazek ( Ilustrace 4 , položka 5).
- f. Viz Ilustrace 2 . Připevněte kabeláž palivového čerpadla a konektory.

- 2. Namontuje palivové čerpadlo a **nové** těsnění (součásti sady). Viz servisní příručka.



Ilustrace 2. Připevněte kabeláž palivového čerpadla a konektory

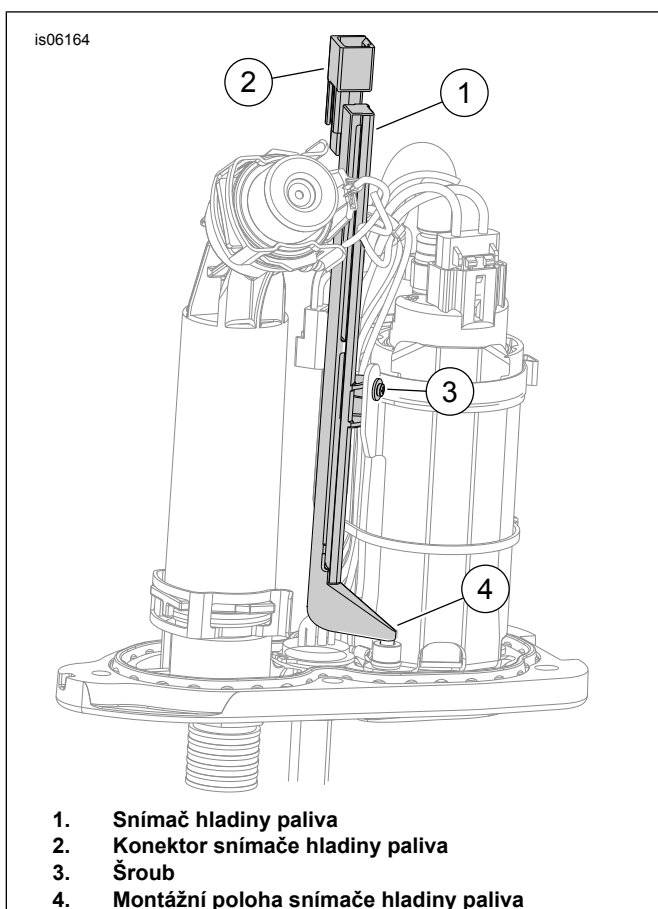

- 1. Snímač hladiny paliva
- 2. Konektor snímače hladiny paliva
- 3. Šroub
- 4. Montážní poloha snímače hladiny paliva

Ilustrace 1. Nainstalujte snímač hladiny paliva

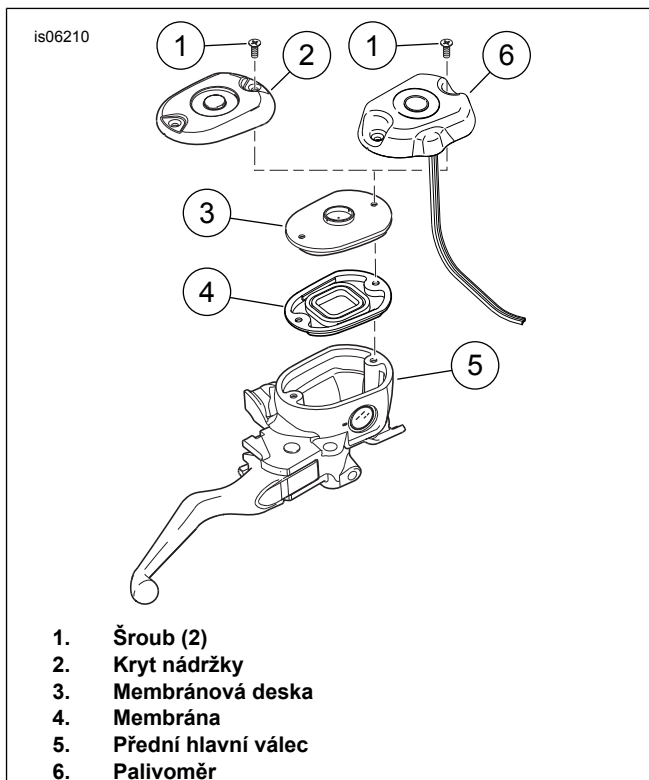

- 1. Šroub (2)
- 2. Kryt nádržky
- 3. Membránová deska
- 4. Membrána
- 5. Přední hlavní válec
- 6. Palivoměr

Ilustrace 3. Nainstalujte palivoměr na přední hlavní válec

## Palivoměr

### ▲ VAROVÁNÍ

Styk s brzdovou kapalinou DOT 4 Brake Fluid může mít vážné zdravotní následky. Nepoužívání vhodné ochrany kůže a očí může vést k vážnému poranění či smrti.

- Postup v případě vdechnutí: Uklidněte se, přemístěte se na čerstvý vzduch a vyhledejte lékařskou pomoc.
- Postup v případě potřísnění kůže: Odstraňte znečištěný oděv. Okamžitě začněte oplachovat kůži velkým množstvím vody 15–20 minut. V případě podráždění vyhledejte lékařskou pomoc.
- Postup v případě vniknutí do očí: Oplachujte oči nejméně 15 minut pod tekoucí vodou s otevřenými víčky. V případě podráždění vyhledejte lékařskou pomoc.
- Postup v případě požití: Vypláchněte si ústa a potom vypijte velké množství vody. Nevyvolávejte zvracení. Kontaktujte kontrolu jedů. Okamžitě vyhledejte lékařskou pomoc.
- Další informace naleznete v bezpečnostním listu na stránce [sds.harley-davidson.com](http://sds.harley-davidson.com).

(00240e)

### OZNÁMENÍ

Brzdová kapalina DOT 4 poškozuje lakované povrchy a povrchy panelů karoserie, s nimiž přijde do kontaktu. Při práci s brzdami proto vždy dbejte opatrnosti a chraňte povrch motocyklu. V opačném případě může dojít k poškození povrchových ploch. (00239c)

#### POZNÁMKA

- V případě potřísnění lakovaných povrchů brzdovou kapalinou DOT 4 OKAMŽITĚ postižené místo opláchněte čistou vodou.
  - Zakryjte spínače řídítek ručníkem, než do přední nádržky hlavního válce nalijete brzdovou kapalinu. Pokud se brzdová kapalina rozlije na spínače řídítek, může to způsobit jejich nefunkčnost.
  - Chcete-li zabránit vniknutí nečistot a jiných kontaminantů do nádržky hlavního válce, před demontáží kryt důkladně očistěte.
1. Umístěte motocykl do vzpřímené polohy a zajistěte jej. (Nenechávejte jej na pohotovostním stojánku.)
  2. Viz ilustrace 3 . Odstraňte šrouby (1), kryt nádržky (2), membránovou desku s membránou (3 a 4) z předního hlavního válce (5).
  3. Vyčistěte všechny těsnicí plochy nádržky hlavního válce a krytu nádržky.

#### POZNÁMKA

Při montáži chromovaného palivoměru připevněte palivoměr chromovými šrouby, které jsou součástí sady. Při montáži černého palivoměru připevněte palivoměr černými Originální vybavení (OE) šrouby.

4. Namontujte palivoměr (6), standardní membránovou desku a membránu (3 a 4) a dva šrouby (1) k přednímu hlavnímu válci (5). Utáhněte šrouby.

Krouticí moment: 1–1,9 N·m (9–17 in-lbs) Šrouby krytů hlavních válců

5. Viz ilustrace 4 . Kabelový svazek palivoměru vedte podél řídítek kolem kabeláže směrového světla dolů k hlavnímu kabelovému svazku. Poté jej vedte dovnitř držáku cívky a skřínky hlavního kabelového svazku, zpět podél páteře směrem k sedlové části.
6. Najděte konektor rezistoru odesílače hladiny paliva [200 B] umístěný mezi olejovou nádrží a rámem v blízkosti sedlové části. Odpojte sestavu rezistoru palivového snímače [200 A] od konektoru [200 B] a na jeho místo připojte konektor palivoměru.
7. Spojte kabely.
  - a. **Modely z roku 2013 a starší:** Spojte oranžový kabel palivoměru s oranžovým/bílým kabelem (O/B) pomocí utěsněného spojovacího konektoru v blízkosti konektoru zadního světla [7 A] umístěného v sedlové části.
  - b. **Modely z roku 2014 a starší:** Spojte oranžový vodič palivoměru s červeno-žlutým (R/Y) kabelem elektrické přípojovací sady (č. dílu 72673-11). Připojte k diagnostickému konektoru. Nepoužité kabely splete.
8. Připevněte kabelový svazek palivoměru a oranžový kabel k hlavnímu kabelovému svazku pomocí upevňovacích pásek (6). Cívka, připevněný přebytečný kabelový svazek a délka drátu.

## DOKONČENO

1. Namontujte palivovou nádrž. Viz servisní příručka.
2. Namontujte hlavní pojistku. Viz servisní příručka.
3. Namontujte sedlo. Po montáži sedla se jej pokuste zdvihnout, abyste se ujistili, že je na svém místě zajištěno. Viz servisní příručka.

## KALIBRACE U PRODEJCE – pouze modely Sportster 2007

#### POZNÁMKA

*Pro modely Sportster z roku 2007: Pro správnou funkci kontrolky nízké hladiny paliva s palivoměrem je nutná aktualizace v Digital Technician II . Kontrolka nízké hladiny paliva na rychloměru zůstane svítit, dokud nebude aktualizace provedena.*

1. Vyberte Nastavení motocyklu v části Sada nástrojů v Digital Technician II .
2. Zvolte možnost Výstražná kontrolka nízké hladiny paliva. Varovná zpráva „POZOR: NEAKTUALIZUJTE žádný model Sportster, dokud nebude nainstalován nový ukončovací rezistor (č. dílu 72545-08). Zvolte možnost Aktualizovat nyní.

- Na kartě Sada nástrojů v Digital Technician II vyberte možnost Chybové kódy. Vymažte všechny Chybové kódy diagnostiky (Chybové kódy diagnostiky (DTC)) .
- Otočte spínač zapalování do polohy Zapnuto.

## PROVOZ

- Při nastartování motocyklu se nejprve rozsvítí Světelná dioda (LED) všechny proužky a poté LED se podle potřeby vypnou, aby značily aktuální hladinu paliva.
- Všechny čtyři LED proužky palivoměru svítí, když je palivová nádrž plná. Proužky se vypnou při poklesu hladiny paliva v motocyklu.
- Kontrolka nízké hladiny paliva na rychloměru se rozsvítí přibližně v okamžiku, kdy palivoměr přejde ze dvou rozsvícených proužků na jeden rozsvícený proužek. Jedná se o stejnou hladinu paliva, při které původní odesílač nízké hladiny paliva aktivoval indikátor.
- Hladina paliva udávaná palivoměrem je přibližná. Doba, po kterou bude palivoměr udávat plnou palivovou nádrž, se liší v závislosti na velikosti a stylu palivové nádrže.

- Kontrolka plynového čerpadla na palivoměru svítí vždy během normálního provozu.
- Poslední osvětlený proužek hladiny paliva začne blikat, když hladina paliva klesne pod úroveň, kterou dokáže naměřit snímač.
- Palivoměr je citlivý na světlo a při slabém osvětlení se automaticky ztlumí.

### POZNÁMKA

*Během mytí nestříkejte vodu přímo na zobrazovací displej palivoměru.*

## DIAGNOSTIKA

Displej digitálního palivoměru bude blikat všemi LED světly a zobrazí chybové kódy následujícím způsobem:

- Zkrat – 0,5 sekundy na záblesk
- Žádný vstup odesílače – 1 sekund na záblesk
- Otevřený obvod – 2 sekundy na záblesk

## SERVISNÍ DÍLY

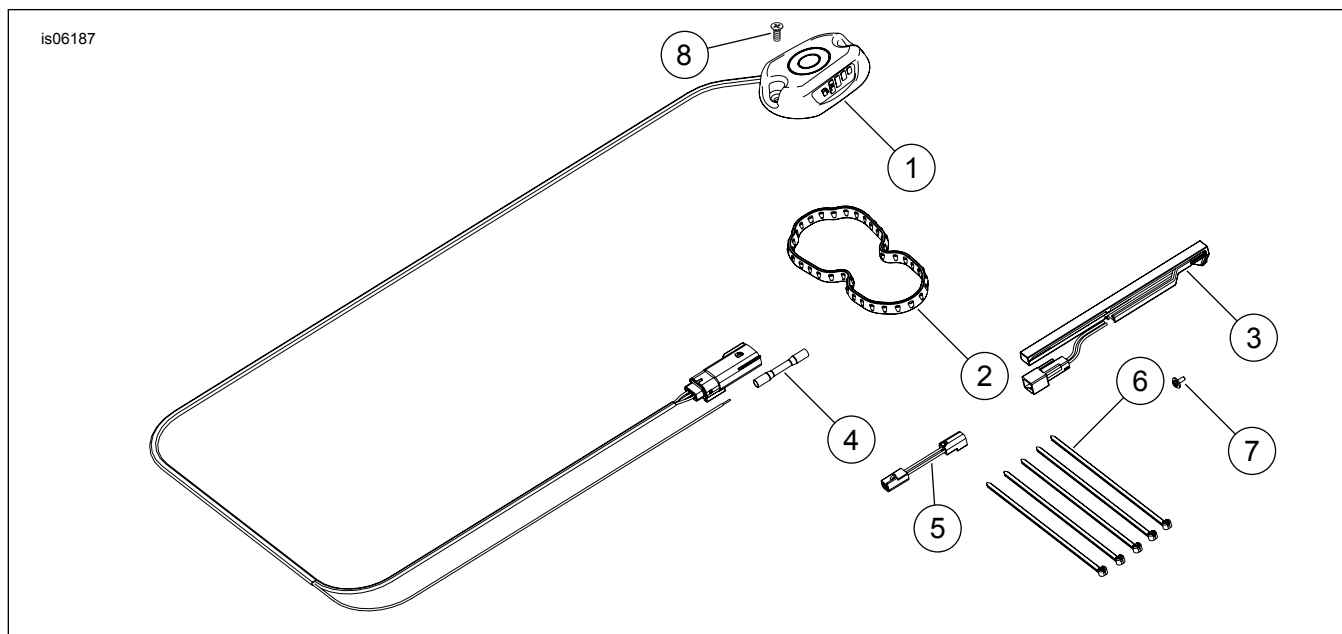

Ilustrace 4. Servisní díly pro palivoměr modelu Sportster

Tabulka 1. Tabulka servisních dílů

Položka	Popis (množství)	Číslo dílu
1	Palivoměr, digitální	Neprodává se samostatně
2	Těsnění, krycí deska palivového čerpadla	75301-07
3	Snímač, palivoměr	75093-09
4	Spoj, utěsněný, 14–16 AWG	70586-93
5	Kabelový svazek, propojka	70449-09
6	Upevňovací páska (5)	10065
7	Šroub, sems	2492
8	Šroub, chromový (pouze sada 75338-09)	2498