



ROUE AVANT ROCKER

GÉNÉRALITÉS

⚠ AVERTISSEMENT

N'installer que des roues et des kits d'installation approuvés pour votre modèle de moto. Contacter un concessionnaire Harley-Davidson pour vérifier l'adaptabilité. Le mauvais appariement des roues et des kits d'installation, ou l'installation de roues qui ne sont pas approuvées pour votre modèle de moto peut provoquer la perte de contrôle, ce qui pourrait causer la mort ou des blessures graves. (00610c)

Numéros de kit

43300001

Modèles

Pour des informations sur la configuration des modèles, voir le catalogue P&A de vente au détail ou la section Pièces et accessoires de www.harley-davidson.com (en anglais seulement).

REMARQUE

Les enjoliveurs en accessoire ne sont pas compatibles avec cette roue.

Contenu du kit

Ce kit inclut la roue personnalisée seulement.

Pièces supplémentaires requises

L'installation correcte de ce kit nécessite l'achat séparé des pièces suivantes, disponibles auprès d'un concessionnaire Harley-Davidson :

- Kit d'installation de roue (Voir Tableau 3 et Tableau 4 pour déterminer le kit d'installation requis.)
- Vis de disque de frein (Voir Figure 1 et Tableau 1.)
- Outil de pose et de dépose de roulement de roue (94134-09)

Les accessoires Genuine Motor de Harley-Davidson ci-dessous sont recommandés pour un entretien et un nettoyage corrects :

- Nettoyant de chrome Harley® Bright™ (94683-99)
- Pâte de polissage et d'étanchéité Harley® Glaze™ (99701-84)
- Brosse de roue et de rayon Harley® (43078-99)
- Nettoyant de roue et de pneu Harley-Davidson® (94658-98)
- Protecteur pour aluminium nu Harley® Preserve™ (99845-07)

⚠ AVERTISSEMENT

La sécurité du conducteur et du passager dépend de la pose correcte de ce kit. Suivre les procédures du manuel d'entretien approprié. Si l'opérateur ne possède pas les compétences requises ou les outils appropriés pour effectuer la procédure, la pose doit être confiée à un concessionnaire Harley-Davidson. Une pose incorrecte de ce kit risque de causer la mort ou des blessures graves. (00333b)

REMARQUE

Cette fiche d'instructions renvoie aux informations du manuel d'entretien. Il est nécessaire d'utiliser le manuel d'entretien correspondant au modèle de moto pour l'installation. Ce manuel est disponible auprès des concessionnaires Harley-Davidson.

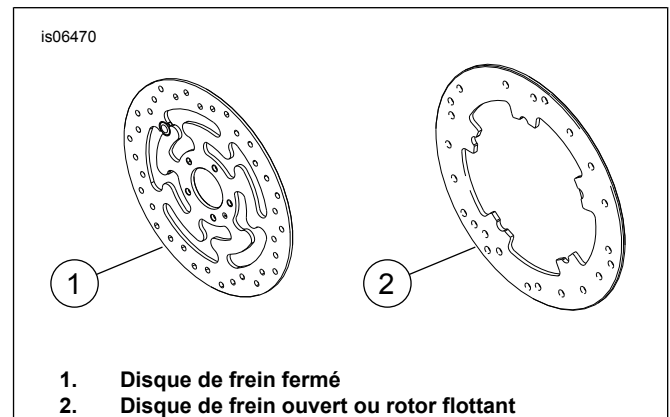

Figure 1. Styles de disque de frein avant

Tableau 1. Configuration de la visserie du disque de frein avant

Disque de frein	Visserie
Disque fermé	5 vis de disque de série (3655A) Kit de vis en chrome (46646-05) comprend 5 vis
Disque ouvert	5 vis de disque de série (3762M) et 5 rondelles de disque (6966M)

REMARQUE : Les modèles équipés de doubles freins avant et les modèles équipés d'une roue munie de surfaces de fixation pour doubles freins demandent deux fois plus de vis et de rondelles (un total de 10 vis ou de 2 kits de vis en chrome, si disponibles).

INSTALLATION

1. Déposer l'ensemble de roue avant existant. Conserver l'axe, l'écrou d'axe, le disque de frein et les entretoises de roue pour l'installation du kit. Voir ROUE AVANT dans le manuel d'entretien.

REMARQUE

Installer la tige de valve courte (43157-83A) comprise dans le kit d'installation. Écarter toutes les autres tiges de valve.

AVIS

Ne pas réutiliser les vis de disque/de rotor de frein. La réutilisation de ces vis peut entraîner une perte de couple et endommager les composants du frein. (00319c)

2. Voir Figure 2. Installer l'ensemble de tige de valve (L) sur la roue. Voir PNEUS dans le manuel d'entretien.

REMARQUE

Installer d'abord le roulement primaire à l'aide du manuel d'entretien approprié et de l'OUTIL DE POSE/DÉPOSE DE ROULEMENT DE ROUE.

Les surfaces de montage de frein sur le côté gauche de la roue indiquent le côté de roulement primaire.

3. Assembler les éléments du kit d'installation de roue et le disque de frein sur la roue en utilisant le tableau des pièces détachées approprié. Voir ROUE AVANT dans le manuel d'entretien.
4. Installer les entretoises de roue précédemment retirées. Voir ROUE AVANT dans le manuel d'entretien.
5. Installer la roue avant (1), l'axe de série et l'écrou d'axe de série. Voir ROUE AVANT dans le manuel d'entretien.

ENTRETIEN ET NETTOYAGE

Les pièces chromées doivent être entretenues périodiquement pour qu'elles conservent leur éclat et lustre d'origine.

1. Nettoyer les surfaces de roue très sales avec le nettoyant de roue et de pneu Harley-Davidson, appliqué avec la brosse de roue et de rayon Harley.
2. Bien nettoyer le chrome avec un nettoyant de chrome de bonne qualité tel que le nettoyant de chrome Harley Bright.
3. Après le nettoyage et le polissage, sceller la finition avec un produit d'étanchéité de bonne qualité tel que la pâte de polissage et d'étanchéité Harley Glaze.

PIÈCES DÉTACHÉES

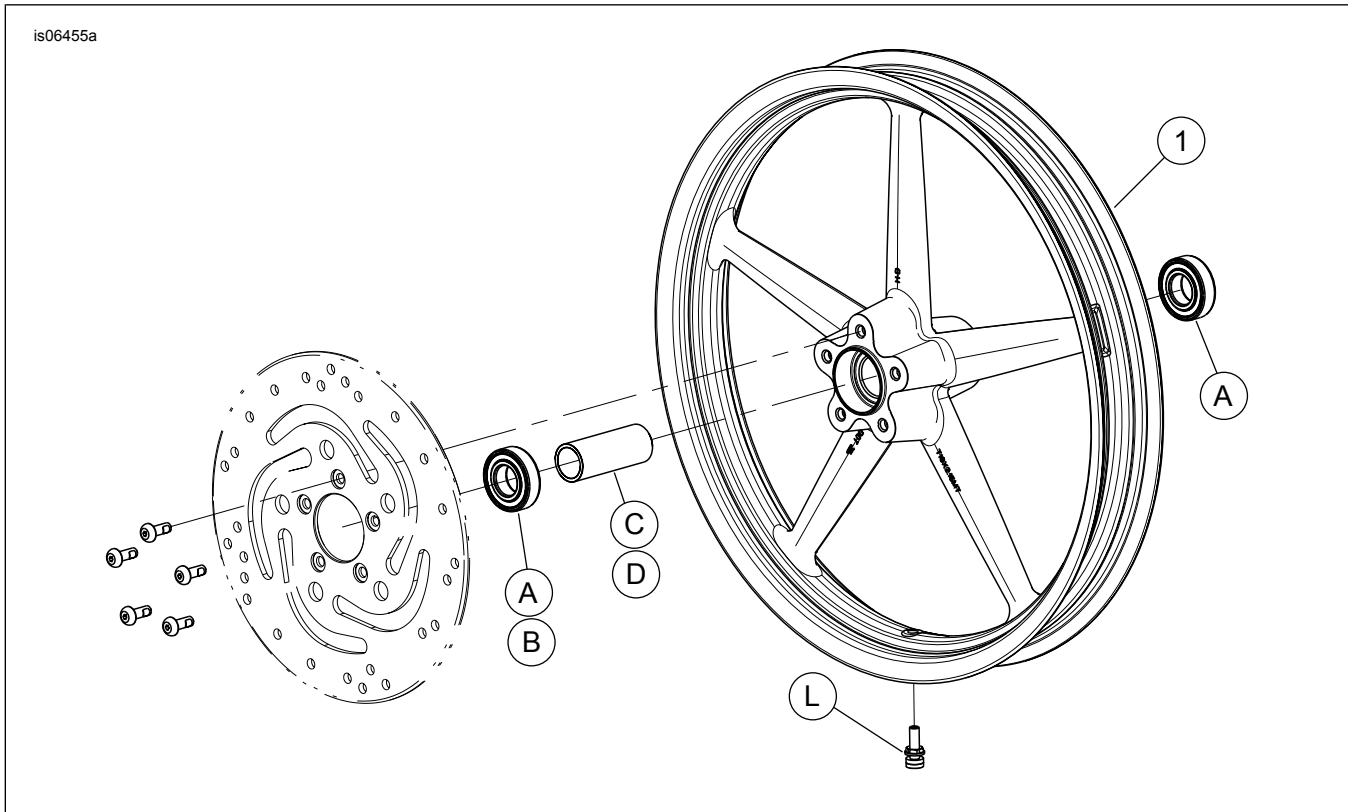

Figure 2. Pièces détachées : Roue avant Rocker

Tableau 2. Pièces détachées et contenu d'un kit de roue

Kit	Élément	Description (quantité)	Numéro de pièce
43300001	1	Roue	Non vendu séparément

Tableau 3. Kit d'installation de roulement de 25 mm, roue AVANT (41452-08C)

Kit d'installation de roulement de 25 mm, roue AVANT (41452-08C)		ÉLÉMENT (quantité utilisée et description)								
Configuration	Taille de la roue	A	C	D	E	J	K	L	M	N
XL1200X de 2010 et plus récents, XL1200C de 2011 et plus récents	16 x 3,0 pouces	2	0	0	1	0	0	*	*	*
FXCW et FXCWC de 2008 et plus récents (sans ABS)	19 x 2,5 pouces	2	1	0	0	1	0	*	*	*
FXCW et FXCWC de 2008 et plus récents (sans ABS)	19 x 2,15 pouces	2	1	0	0	0	0	*	*	*
XL de 2008 et plus récents (sauf XL1200X et XL883L de 2011 et plus récents)	19 x 2,5 pouces	2	0	1	0	0	1	*	*	*
XL de 2008 et plus récents (sauf XL1200X et XL883L de 2011 et plus récents)	21 x 2,15 pouces	2	0	1	0	0	1	*	*	*
Les kits d'installation sont conçus pour fonctionner avec plusieurs différents styles de roues et configurations. Contacter un concessionnaire Harley-Davidson pour vérifier que la roue et les kits d'installation sont tous les deux conçus et approuvés pour la moto sur laquelle ils vont être installés. REMARQUES : * Voir <i>REMARQUE</i> au-dessus de l'étape d'installation de la valve dans <i>INSTALLATION</i> pour établir quelle tige de valve utiliser pour votre kit particulier. Se débarrasser des autres tiges de valve. ** La rondelle de roulement est installée en dessous du roulement primaire.		A	Roulement, normal (2)					9276		
		C	Manchon d'axe					41548-08		
		D	Manchon d'axe					43906-08		
		E	Manchon d'axe					11888		
		J	Rondelle de roulement**					41448-08		
		K	Rondelle de roulement**					43315-07		
		L	Tige de valve, courte					43157-83A		
		M	Tige de valve, longue					43206-01		
	N	Tige de valve, tirée					40999-87			

Tableau 4. Kit d'installation de roulement de 25 mm sur roue AVANT ABS (43093-11A)

Kit d'installation de roulement de 25 mm sur roue AVANT ABS (43093-11A)		ÉLÉMENT (quantité utilisée et description)									
Configuration	Taille de la roue	A	B	C	D	G	J	K	L	M	N
FLSTC, FLSTN et FLS de 2011 et plus récents avec ABS	16 x 3,0 pouces	1	1	1	0	1	0	1	*	*	*
FXDF de 2012 et plus récents avec ABS	16 x 3,0 pouces	1	1	1	0	0	0	0	*	*	*
FLSTF et FLSTFB de 2011 et plus récents avec ABS	17 x 3,5 pouces	1	1	1	0	0	0	0	*	*	*
FLSTF et FLSTFB de 2011 et plus récents avec ABS	18 x 3,5 pouces	1	1	1	0	0	0	0	*	*	*
FXDF et FLD de 2012 et plus récents avec ABS	18 x 3,5 pouces	1	1	1	0	0	0	0	*	*	*
FXCWC de 2011 et plus récents avec ABS	19 x 2,15 pouces	1	1	0	1	0	0	0	*	*	*
FXCWC de 2011 et plus récents avec ABS	19 x 2,5 pouces	1	1	0	1	0	1	0	*	*	*
FXS, FXST de 2011 et plus récents et FXDWG de 2012 et plus récents avec ABS	21 x 2,15 pouces	1	1	1	0	0	0	1	*	*	*
Les kits d'installation sont conçus pour fonctionner avec plusieurs différents styles de roues et configurations. Contacter un concessionnaire Harley-Davidson pour vérifier que la roue et les kits d'installation sont tous les deux conçus et approuvés pour la moto sur laquelle ils vont être installés. REMARQUES : * Voir <i>REMARQUE</i> au-dessus de l'étape d'installation de la valve dans <i>INSTALLATION</i> pour établir quelle tige de valve utiliser pour votre kit particulier. Se débarrasser des autres tiges de valve. ** Le côté rouge du roulement doit être installé vers la roue. Le roulement ABS est le roulement primaire. *** La rondelle de roulement est installée en dessous du roulement primaire.		A	Roulement, normal					9276			
		B	Roulement, ABS**					9252			
		C	Manchon d'axe					41349-07			
		D	Manchon d'axe					41548-08			
		G	Entretoise					41695-07			
		J	Rondelle de roulement***					41448-08			
		K	Rondelle de roulement***					43315-07			
		L	Tige de valve, courte					43157-83A			
	M	Tige de valve, longue					43206-01				
	N	Tige de valve, tirée					40999-87				