



„ROCKER“-VORDERRAD

ALLGEMEINES

⚠ WARNUNG

Nur Räder und Einbausätze einbauen, die für Ihr Motorradmodell zugelassen sind. Kontaktieren Sie einen Harley-Davidson Händler, um die Passung zu überprüfen. Nicht zusammenpassende Räder und Einbausätze oder der Einbau von Rädern, die für das Motorradmodell nicht zugelassen sind, können zum Kontrollverlust und damit zu Unfällen mit schweren oder tödlichen Verletzungen führen. (00610c)

Satz-Nummern

43300001

Modelle

Modell-Passungsinformationen sind im P&A-Einzelhandelskatalog oder im Abschnitt „Parts and Accessories“ (Teile und Zubehör) von www.harley-davidson.com (nur Englisch) zu finden.

HINWEIS

Zubehör-Radkappen sind für den Gebrauch mit diesem Rad nicht geeignet.

Inhalt des Satzes

Dieser Satz enthält nur das Spezial-Rad.

Zusätzlich benötigte Teile

Für den korrekten Einbau dieses Satzes müssen die folgenden Teile – erhältlich bei einem Harley-Davidson-Händler – separat gekauft werden:

- Radeinbausatz (Siehe Tabelle 3 und Tabelle 4, um den erforderlichen Einbausatz zu ermitteln.)
- Bremsscheibenschrauben (Siehe Abbildung 1 und Tabelle 1.)
- Ab-/Aufzieher für Radlager (94134-09)

Die folgenden Harley-Davidson Genuine Motor Accessories werden für die sachgerechte Wartung und Reinigung empfohlen:

- Harley® Bright™ Chromreiniger (94683-99)
- Harley® Glaze™ Politur und Versiegelungsmittel (99701-84)
- Harley® Rad- und Speichenbürste (43078-99)
- Harley-Davidson® Rad- und Reifenreiniger (94658-98)
- Harley® Preserve™ Schutzmittel für blankes Aluminium (99845-07)

⚠ WARNUNG

Die Sicherheit von Fahrer und Sozium hängt vom korrekten Einbau dieses Satzes ab. Die entsprechenden Verfahren im Werkstatthandbuch befolgen. Falls es nicht möglich ist, dieses Verfahren selbst durchzuführen, bzw. nicht die richtigen Werkzeuge vorhanden sind, muss der Einbau von einem Harley-Davidson Händler durchgeführt werden. Unsachgemäßer Einbau dieses Satzes kann zu schweren oder tödlichen Verletzungen führen. (00333b)

HINWEIS

Diese Einbauanleitung bezieht sich auf Informationen aus dem Werkstatthandbuch. Für diesen Einbau ist ein Werkstatthandbuch für das jeweilige Motorradmodell erforderlich; dieses ist bei einem Harley-Davidson-Händler erhältlich.

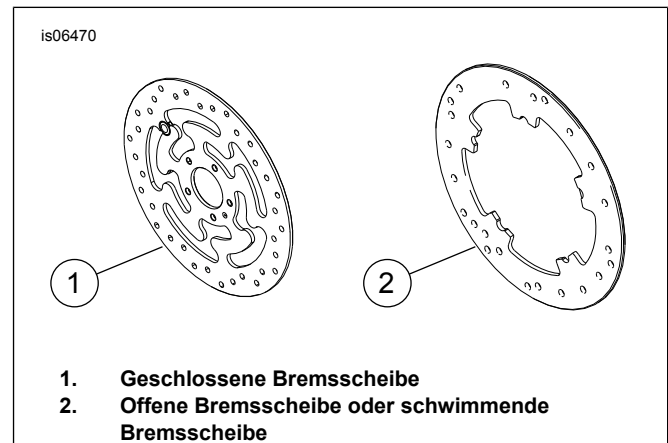

1. Geschlossene Bremsscheibe
2. Offene Bremsscheibe oder schwimmende Bremsscheibe

Abbildung 1. Vorderradbremsscheiben-Ausführungen

Tabelle 1. Passung der Vorderradbremsscheiben-Befestigungsteile

Bremsscheibe	Befestigungsteile
Geschlossene Scheibe	5 Originalscheibenschrauben (3655A) Chromschraubensatz (46646-05) enthält 5 Schrauben
Offene Scheibe	5 Originalscheibenschrauben (3762M) und 5 Bremsscheiben-Unterlegscheiben (6966M)

HINWEIS: Modelle mit einer Bremsanlage mit zwei Vorderradbremsscheiben und Modelle mit einem Rad mit zwei Bremsaufnahmeplatten benötigen doppelt so viele Schrauben/Unterlegscheiben (10 Schrauben insgesamt oder 2 Chromschraubensätze, falls erhältlich).

EINBAU

1. Die vorhandene Vorderradbaugruppe ausbauen. Achse, Achsmutter, Bremsscheibe und Raddistanzstücke für den Einbau des Satzes aufheben. Siehe VORDERRAD im Werkstatthandbuch.

HINWEIS

Den kurzen Ventilschaft (43157-83A) einbauen, der im Einbausatz enthalten ist. Alle anderen Ventilschäfte entsorgen.

HINWEIS

Die Bremsscheibenschrauben nicht wiederverwenden. Wenn diese Schrauben wiederverwendet werden, kann das einen Drehmomentverlust und damit Schäden an den Bremskomponenten verursachen. (00319c)

2. Siehe Abbildung 2. Die Ventilschaft-Baugruppe (L) am Rad anbringen. Siehe REIFEN im Werkstatthandbuch.

HINWEIS

Zuerst das Primärlager unter Verwendung des entsprechenden Werkstatthandbuchs und des AB-/AUFZIEHERS FÜR RADLAGER einbauen.

Die Bremsaufnahmeflächen an der linken Seite des Rades zeigen die Hauptlagerseite an.

ERSATZTEILE



Abbildung 2. Ersatzteile: „Rocker“-Vorderrad

Tabelle 2. Ersatzteile und Radsatz-Inhalt

Satz	Angabe	Beschreibung (Menge)	Teilenummer
43300001	1	Rad	Nicht einzeln erhältlich

3. Die Komponenten des Radeinbau-Satzes und Bremsscheibe(n), unter Beachtung der richtigen Ersatzteiletabelle, am Rad anbringen. Siehe VORDERRAD im Werkstatthandbuch.
4. Die zuvor ausgebauten Raddistanzscheiben einbauen. Siehe VORDERRAD im Werkstatthandbuch.
5. Vorderrad (1), Originalachse und Originalachsmutter einbauen. Siehe VORDERRAD im Werkstatthandbuch.

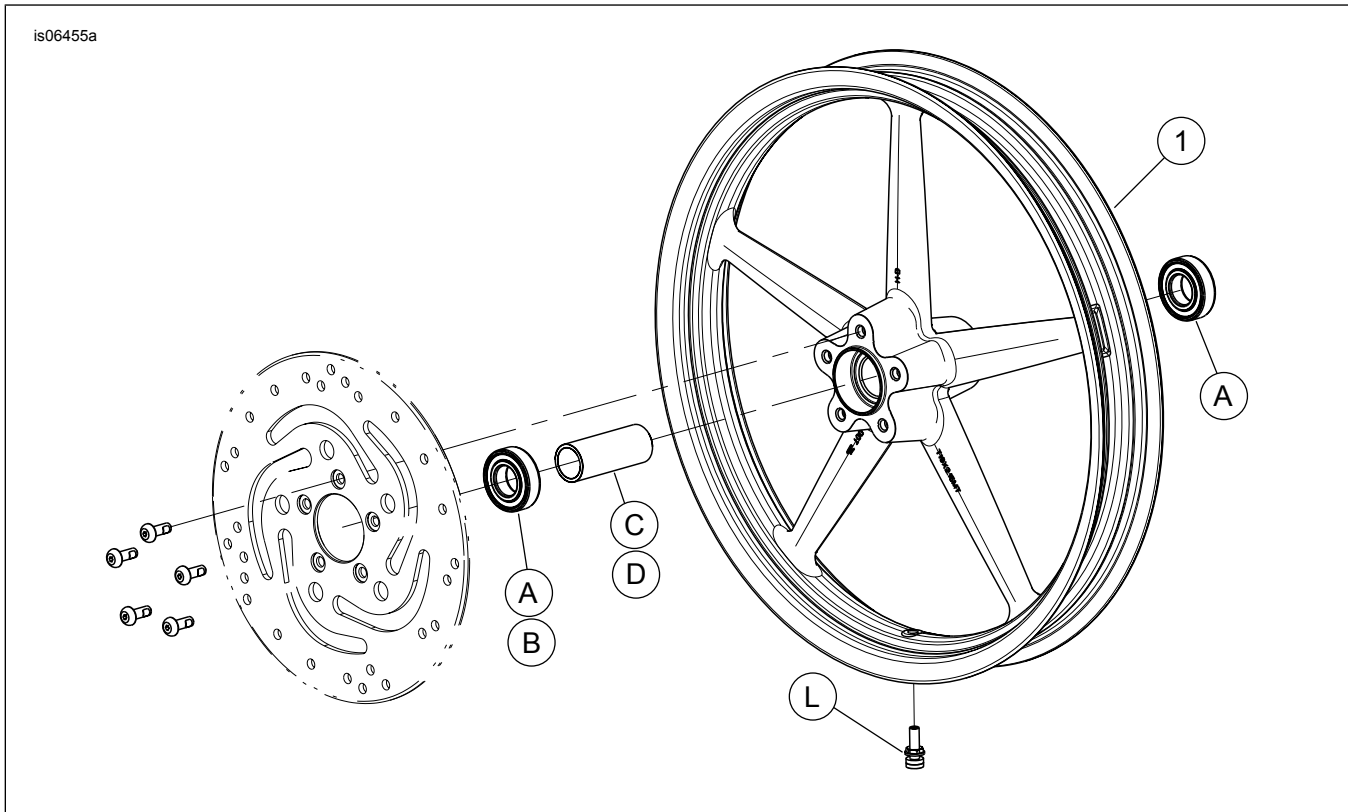
WARTUNG UND REINIGUNG

Chromteile müssen regelmäßig gepflegt werden, um den ursprünglichen Glanz zu erhalten.

1. Stark verschmutzte Radflächen mittels Harley-Davidson Rad- und Reifenreiniger reinigen und mit Harley Rad- und Speichenbürste auftragen.
2. Chrom mit einem qualitativ hochwertigen Chromreiniger wie Harley Bright Chromreiniger gründlich reinigen.
3. Nach dem Reinigen und Polieren mit einem qualitativ hochwertigen Versiegler wie Harley Glaze Politur und Versiegelungsmittel die Fläche versiegeln.

Tabelle 3. 25-mm-Lager Radeinbausatz, VORNE (41452-08C)

25-mm-Lager Radeinbausatz, VORNE (41452-08C)		TEIL (Benutzte Menge und Beschreibung)									
Einpassung	Reifengröße	A	C	D	E	J	K	L	M	N	
XL1200X ab 2010; XL1200C ab 2011	16 x 3,0 in	2	0	0	1	0	0	*	*	*	
FXCW- und FXCWC-Modelle ab 2008 (ohne ABS)	19 x 2,5 in	2	1	0	0	1	0	*	*	*	
FXCW- und FXCWC-Modelle ab 2008 (ohne ABS)	19 x 2,15 in	2	1	0	0	0	0	*	*	*	
XL-Modelle ab 2008 (außer XL1200X-Modelle und XL883L-Modelle ab 2011)	19 x 2,5 in	2	0	1	0	0	1	*	*	*	
XL-Modelle ab 2008 (außer XL1200X-Modelle und XL883L-Modelle ab 2011)	21 x 2,15 in	2	0	1	0	0	1	*	*	*	
Einbausätze sind für zahlreiche verschiedene Radausführungen und Passungen geeignet. Wenden Sie sich an einen Harley-Davidson-Händler, um zu überprüfen, ob Rad und Einbausätze für das vorgesehene Motorrad geeignet und zugelassen sind. ZU BEACHTEN: * Siehe <i>HINWEIS</i> vor den Ventileinbauschriften unter EINBAU, um zu ermitteln, welcher Ventilschaft für den vorliegenden Satz benutzt werden soll. Den(die) anderen Ventilschaft (Ventilschäfte) entsorgen. ** Die Lagerscheibe wird unter dem Primärlager eingebaut.	A Lager, normal (2)									9276	
	C Achshülse									41548-08	
	D Achshülse									43906-08	
	E Achshülse									11888	
	J Lagerscheibe**									41448-08	
	K Lagerscheibe**									43315-07	
	L Ventilschaft, kurz									43157-83A	
	M Ventilschaft, lang									43206-01	
N Ventilschaft zum durchziehen									40999-87		

Tabelle 4. 25-mm-Lager ABS-Radeinbausatz, VORNE (43093-11A)

25-mm-Lager ABS-Radeinbausatz, VORNE (43093-11A)		TEIL (Benutzte Menge und Beschreibung)									
Einpassung	Reifengröße	A	B	C	D	G	J	K	L	M	N
FLSTC, FLSTN- und FLS-Modelle ab 2011 mit ABS	16 x 3,0 in	1	1	1	0	1	0	1	*	*	*
FXDF-Modelle ab 2012 mit ABS	16 x 3,0 in	1	1	1	0	0	0	0	*	*	*
FLSTF- und FLSTFB-Modelle ab 2011 mit ABS	17 x 3,5 in	1	1	1	0	0	0	0	*	*	*
FLSTF- und FLSTFB-Modelle ab 2011 mit ABS	18 x 3,5 in	1	1	1	0	0	0	0	*	*	*
FXDF- und FLD-Modelle ab 2012 mit ABS	18 x 3,5 in	1	1	1	0	0	0	0	*	*	*
FXCWC-Modelle ab 2011 mit ABS	19 x 2,15 in	1	1	0	1	0	0	0	*	*	*
FXCWC-Modelle ab 2011 mit ABS	19 x 2,5 in	1	1	0	1	0	1	0	*	*	*
FXS-, FXST-Modelle ab 2011 und FXDWG-Modellen ab 2012 mit ABS	21 x 2,15 in	1	1	1	0	0	0	1	*	*	*
Einbausätze sind für zahlreiche verschiedene Radausführungen und Passungen geeignet. Wenden Sie sich an einen Harley-Davidson-Händler, um zu überprüfen, ob Rad und Einbausätze für das vorgesehene Motorrad geeignet und zugelassen sind. ZU BEACHTEN: * Siehe <i>HINWEIS</i> vor den Ventileinbauschriften unter EINBAU, um zu ermitteln, welcher Ventilschaft für den vorliegenden Satz benutzt werden soll. Den(die) anderen Ventilschaft (Ventilschäfte) entsorgen. ** Die rote Seite des Lagers muss in Richtung Rad eingebaut werden. Das ABS-Lager ist das Primärlager. *** Die Lagerscheibe wird unter dem Primärlager eingebaut.	A Lager, normal									9276	
	B Lager, ABS**									9252	
	C Achshülse									41349-07	
	D Achshülse									41548-08	
	G Distanzstück									41695-07	
	J Lagerscheibe***									41448-08	
	K Lagerscheibe***									43315-07	
	L Ventilschaft, kurz									43157-83A	
M Ventilschaft, lang									43206-01		
N Ventilschaft zum Durchziehen									40999-87		