



RUOTA ANTERIORE ROCKER

GENERALITÀ

⚠ AVVERTENZA

Installare solo le ruote e i kit di installazione approvati per il proprio modello di motocicletta. Rivolgersi a un concessionario Harley-Davidson per verificare l'abbinamento. Un abbinamento errato delle ruote e dei kit di installazione o l'installazione di ruote non approvate per il proprio modello di motocicletta può far perdere il controllo del mezzo, con pericolo di riportare lesioni gravi o mortali. (00610c)

Numeri kit

43300001

Modelli

Per informazioni sugli abbinamenti dei modelli, vedere il catalogo di vendita al dettaglio delle parti e accessori o la sezione Parts and Accessories (Parti ed accessori) sul sito web www.harley-davidson.com (solo in inglese).

NOTA

I coprimozzo complementari non sono compatibili con questa ruota.

Contenuto del kit

Questo kit comprende solo la ruota personalizzata.

Parti supplementari necessarie

L'installazione corretta di questo kit richiede l'acquisto separato delle seguenti parti disponibili presso i concessionari Harley-Davidson:

- Kit di installazione ruote (vedere la Tabella 3 e la Tabella 4 per trovare il necessario kit di installazione)
- Viti del disco del freno (vedere Figura 1 e Tabella 1)
- Estrattore e inseritore dei cuscinetti delle ruote (94134-09)

Si raccomanda l'uso dei seguenti accessori Harley-Davidson Genuine Motor Accessories per una manutenzione e pulizia corretta:

- Detergente per cromatura brillante Harley® Bright™ (94683-99)
- Lucido e sigillante Harley® Glaze™ (99701-84)
- Spazzola per ruote e raggi Harley® (43078-99)
- Detergente per ruote e pneumatici Harley-Davidson® (94658-98)
- Protezione per parti in alluminio nudo Harley® Preserve™ (99845-07)

⚠ AVVERTENZA

La sicurezza del pilota e del passeggero dipende dalla corretta installazione di questo kit. Attenersi alle procedure appropriate illustrate nel manuale di manutenzione. Se non si è in grado di eseguire la procedura o non si dispone degli attrezzi adeguati, rivolgersi a un concessionario Harley-Davidson per l'installazione. Un'installazione non corretta di questo kit può causare lesioni gravi o mortali. (00333b)

NOTA

Questo foglio di istruzioni fa riferimento alle informazioni contenute nel manuale di manutenzione. Per questa installazione è necessario disporre di un manuale di manutenzione del proprio modello di motocicletta, disponibile presso un concessionario Harley-Davidson.

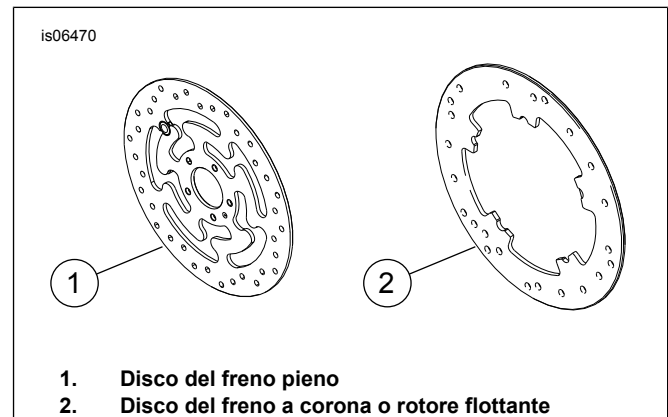

1. Disco del freno pieno
2. Disco del freno a corona o rotore flottante

Figura 1. Tipi di dischi del freno anteriore

Tabella 1. Bulloneria disco freno anteriore

Disco del freno	Bulloneria
Disco pieno	5 viti di serie per il disco (3655A) Kit di viti cromate (46646-05) comprendente 5 viti
Disco a corona	5 viti di serie per il disco (3762M) e 5 rondelle per il disco (6966M)

NOTA: I modelli dotati di doppio disco anteriore e quelli dotati di ruota con doppia superficie di montaggio dei freni richiedono il doppio di viti/rondelle (10 viti in totale o 2 kit di viti cromate se disponibili).

INSTALLAZIONE

1. Rimuovere il gruppo della ruota anteriore esistente. Mettere da parte l'asse, il dado dell'asse, il disco del freno e i distanziali della ruota per l'installazione del kit. Vedere RUOTA ANTERIORE nel manuale di manutenzione.



NOTA

Installare lo stelo corto della valvola (43157-83A) incluso nel kit di installazione. Eliminare tutti gli altri steli delle valvole.

NOTA

Non riutilizzare le viti dei dischi/rotori dei freni. Il riutilizzo di queste viti può ridurre la coppia di serraggio e danneggiare i componenti dei freni. (00319c)

- 2. Vedere Figura 2. Installare il gruppo dello stelo della valvola (L) sulla ruota. Vedere PNEUMATICI nel manuale di manutenzione.

NOTA

Installare prima il cuscinetto del lato dell'albero primario, utilizzando il manuale di manutenzione e l'ESTRATTORE/INSERITORE DEI CUSCINETTI DELLE RUOTE appropriati.

Le superfici di montaggio del freno sul lato sinistro della ruota indicano il lato del cuscinetto dell'albero primario.

- 3. Montare sulla ruota i componenti del kit d'installazione della ruota ed il/i disco/hi del freno, usando l'apposita tabella delle parti di ricambio. Vedere RUOTA ANTERIORE nel manuale di manutenzione.
- 4. Installare i distanziali della ruota precedentemente rimossi. Vedere RUOTA ANTERIORE nel manuale di manutenzione.
- 5. Installare la ruota anteriore (1), l'asse di serie e il dado dell'asse di serie. Vedere RUOTA ANTERIORE nel manuale di manutenzione.

MANUTENZIONE E PULIZIA

Per preservare la lucentezza originale delle parti cromate, si consiglia una loro regolare manutenzione.

- 1. Pulire le superfici della ruota molto sporche con detergente per ruote e pneumatici Harley-Davidson, applicandolo con la spazzola per ruote e raggi Harley.
- 2. Pulire accuratamente le superfici cromate con un apposito detergente di buona qualità per parti cromate, come il detergente per cromatura brillante Harley Bright.
- 3. Dopo la pulizia e la lucidatura, sigillare le finiture con un fissatore di buona qualità, come il lucido e sigillante Harley Glaze.

PARTI DI RICAMBIO



Figura 2. Parti di ricambio: Ruota anteriore Rocker

Tabella 2. Parti di ricambio e contenuto dei kit delle ruote

Kit	Elemento	Descrizione (quantità)	Numero codice
43300001	1	Ruota	Parte non venduta separatamente

Tabella 3. Kit di installazione ruota ANTERIORE con cuscinetti da 25 mm (41452-08C)

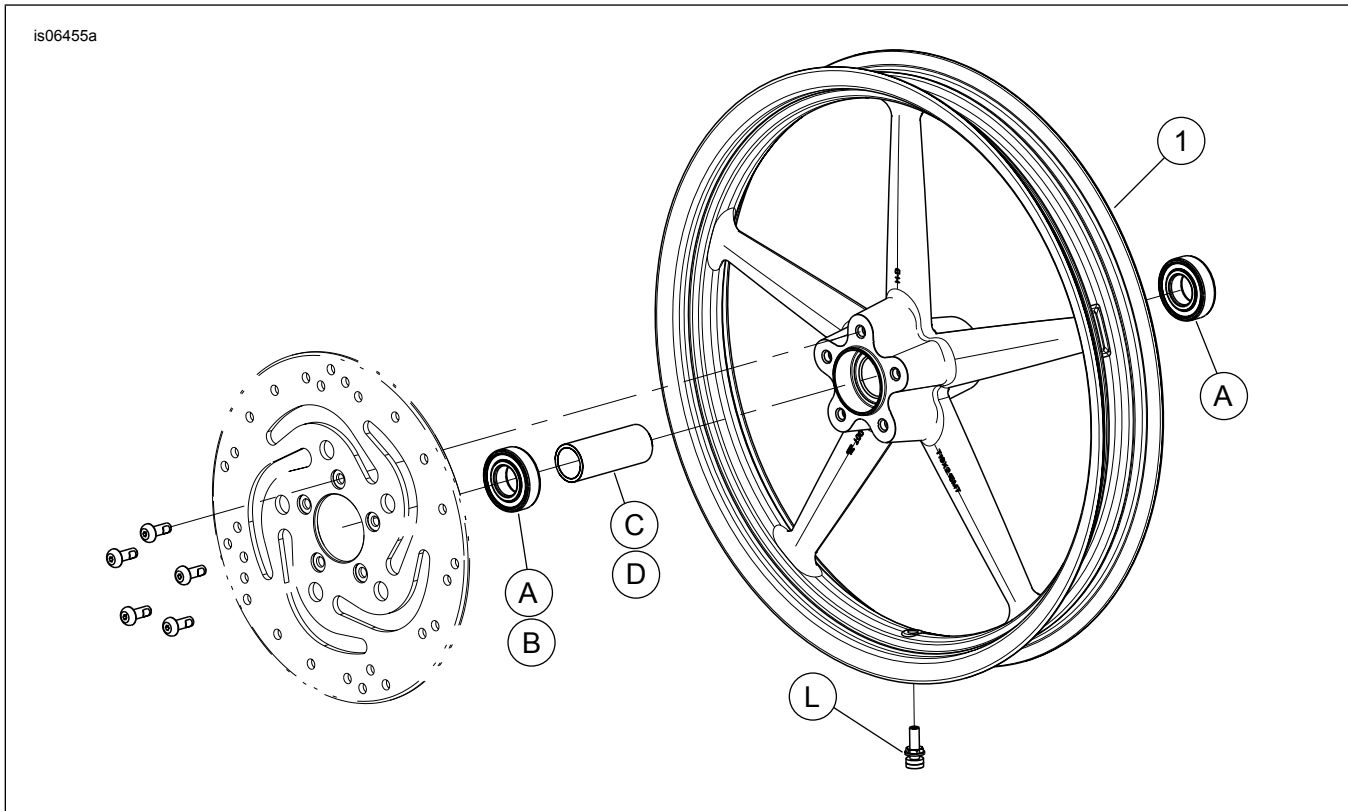
Kit di installazione ruota ANTERIORE con cuscinetti da 25 mm (41452-08C)		ELEMENTO (quantità usata e descrizione)								
Abbinamento	Misura delle ruote	A	C	D	E	J	K	L	M	N
XL1200X 2010 ed anni successivi; XL1200C 2011 ed anni successivi	16 x 3,0 pollici	2	0	0	1	0	0	*	*	*
FXCW e FXCWC 2008 ed anni successivi (modelli non dotati di ABS)	19 x 2,5 pollici	2	1	0	0	1	0	*	*	*
FXCW e FXCWC 2008 ed anni successivi (modelli non dotati di ABS)	19 x 2,15 pollici	2	1	0	0	0	0	*	*	*
XL 2008 ed anni successivi (tranne XL1200X e XL883L 2011 ed anni successivi)	19 x 2,5 pollici	2	0	1	0	0	1	*	*	*
XL 2008 ed anni successivi (tranne XL1200X e XL883L 2011 ed anni successivi)	21 x 2,15 pollici	2	0	1	0	0	1	*	*	*
I kit di installazione sono progettati per funzionare bene con diversi tipi e abbinamenti di ruote. Rivolgersi a un concessionario Harley-Davidson per verificare che sia le ruote sia i kit di installazione siano progettati e approvati per il modello di motocicletta su cui si desidera installarli. NOTE: * Vedere la <i>NOTA</i> che precede la descrizione dell'installazione delle valvole nella sezione <i>INSTALLAZIONE</i> per individuare lo stelo della valvola da usare per il kit di cui si dispone. Eliminare gli altri steli delle valvole. ** Spessore montato sotto il cuscinetto del lato dell'albero primario.		A	Cuscinetto, normale (2)		9276					
		C	Manicotto asse		41548-08					
		D	Manicotto asse		43906-08					
		E	Manicotto asse		11888					
		J	Spessore del cuscinetto**		41448-08					
		K	Spessore del cuscinetto**		43315-07					
		L	Stelo della valvola, corto		43157-83A					
		M	Stelo della valvola, lungo		43206-01					
N	Stelo della valvola, a estrazione		40999-87							

Tabella 4. Kit di installazione ruota ANTERIORE con ABS e cuscinetti da 25 mm (43093-11A)

Kit di installazione ruota ANTERIORE con ABS e cuscinetti da 25 mm (43093-11A)		ELEMENTO (quantità usata e descrizione)									
Abbinamento	Misura delle ruote	A	B	C	D	G	J	K	L	M	N
FLSTC, FLSTN e FLS 2011 ed anni successivi con ABS	16 x 3,0 pollici	1	1	1	0	1	0	1	*	*	*
FXDF 2012 ed anni successivi con ABS	16 x 3,0 pollici	1	1	1	0	0	0	0	*	*	*
FLSTF e FLSTFB 2011 ed anni successivi con ABS	17 x 3,5 pollici	1	1	1	0	0	0	0	*	*	*
FLSTF e FLSTFB 2011 ed anni successivi con ABS	18 x 3,5 pollici	1	1	1	0	0	0	0	*	*	*
FXDF e FLD 2012 ed anni successivi con ABS	18 x 3,5 pollici	1	1	1	0	0	0	0	*	*	*
FXCWC 2011 ed anni successivi con ABS	19 x 2,15 pollici	1	1	0	1	0	0	0	*	*	*
FXCWC 2011 ed anni successivi con ABS	19 x 2,5 pollici	1	1	0	1	0	1	0	*	*	*
FXS, FXST 2011 ed anni successivi e FXDWG 2012 ed anni successivi con ABS	21 x 2,15 pollici	1	1	1	0	0	0	1	*	*	*
I kit di installazione sono progettati per funzionare bene con diversi tipi e abbinamenti di ruote. Rivolgersi a un concessionario Harley-Davidson per verificare che sia le ruote sia i kit di installazione siano progettati e approvati per il modello di motocicletta su cui si desidera installarli. NOTE: * Vedere la <i>NOTA</i> che precede la descrizione dell'installazione delle valvole nella sezione <i>INSTALLAZIONE</i> per individuare lo stelo della valvola da usare per il kit di cui si dispone. Eliminare gli altri steli delle valvole. ** Installare il cuscinetto in modo che il lato rosso sia rivolto verso la ruota. Il cuscinetto lato ABS è il cuscinetto lato dell'albero primario. *** Spessore montato sotto il cuscinetto del lato dell'albero primario.		A	Cuscinetto, normale		9276						
		B	Cuscinetto, ABS**		9252						
		C	Manicotto asse		41349-07						
		D	Manicotto asse		41548-08						
		G	Distanziale		41695-07						
		J	Spessore del cuscinetto***		41448-08						
		K	Spessore del cuscinetto***		43315-07						
		L	Stelo della valvola, corto		43157-83A						
M	Stelo della valvola, lungo		43206-01								
N	Stelo della valvola, a estrazione		40999-87								