



RODA DIANTEIRA ROCKER

INFORMAÇÕES GERAIS

⚠ ATENÇÃO

Instale apenas as rodas e os kits de instalação aprovados para o seu modelo de motocicleta. Contate uma concessionária Harley-Davidson para verificar a adaptação. A instalação de rodas e kits de instalação incompatíveis ou não aprovados para o seu modelo podem causar perda de controle, o que pode levar a morte ou lesões graves. (00610c)

Números do kit

43300001

Modelos

Para informações sobre os modelos correspondentes, veja o catálogo de peças e acessórios de varejo ou a seção de peças e acessórios do site www.harley-davidson.com (somente em inglês).

NOTA

Calotas acessórias não são compatíveis com estas rodas.

Conteúdo do kit

Este kit inclui somente a roda personalizada.

Peças adicionais necessárias

A instalação correta deste kit exige a compra em separado das seguintes peças que estão disponíveis em um concessionário Harley-Davidson:

- Kit de instalação da roda (veja Tabela 3 e Tabela 4 para determinar o kit de instalação necessário.)
- Parafusos do disco de freio (veja Figura 1 e Tabela 1.)
- Extrator e instalador de rolamento da roda (94134-09)

Os seguintes Harley-Davidson Genuine Motor Accessories são recomendados para a manutenção e a limpeza apropriadas:

- Para limpeza de cromados Harley® Bright™ (94683-99)
- Polidor e vedante Harley® Glaze™ (99701-84)
- Escova para roda e raios Harley® (43078-99)
- Limpa roda e pneu Harley-Davidson® (94658-98)
- Protetor de alumínio exposto Harley® Preserve™ (99845-07)

⚠ ATENÇÃO

A segurança do motociclista e do passageiro depende da instalação correta deste kit. Use os procedimentos apropriados do Manual de serviço. Se o procedimento não estiver dentro de suas capacidades ou se você não possuir as ferramentas corretas, deixe que uma concessionária Harley-Davidson efetue a instalação. A instalação inadequada deste kit poderá resultar em morte ou lesões graves. (00333b)

NOTA

Esta Folha de instruções faz referência às informações do Manual de serviço. Um Manual de serviço para o seu modelo de motocicleta é necessário para esta instalação, estando disponível em um concessionário Harley-Davidson.



Figura 1. Estilos do disco do freio dianteiro

Tabela 1. Adaptação do disco do freio dianteiro

Discos de freio	Ferragens
Disco fechado	5 parafusos de disco originais (3655A) Kit de parafusos cromados (46646-05) inclui 5 parafusos
Disco aberto	5 parafusos de disco originais (3762M) e 5 arruelas de disco (6966M)

NOTA: Modelos equipados com freios dianteiros duplos e modelos equipados com uma roda com superfícies de montagem do freio duplo precisam de duas vezes o número de parafusos/arruelas (10 parafusos ou 2 kits de parafusos cromados no total, se disponíveis).

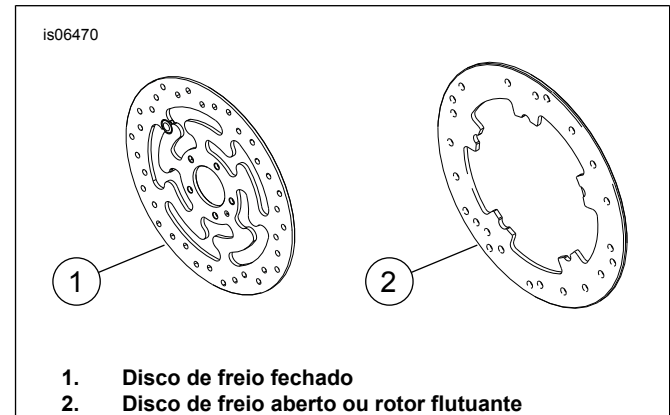
INSTALAÇÃO

1. Remova o conjunto da roda dianteira existente. Guarde o eixo, a porca do eixo, o disco de freio e os espaçadores da roda para a instalação do kit. Consulte RODA DIANTEIRA no Manual de serviço.

NOTA

Instale a haste curta da válvula (43157-83A) incluída no kit de instalação. Descarte todas as outras hastes de válvulas.

AVISO

Não reutilize os parafusos do disco/rotor do freio. A reutilização desses parafusos pode causar perda de torque e danos aos componentes do freio. (00319c)

2. Veja Figura 2. Instale o conjunto da haste da válvula (L) na roda. Consulte PNEUS no Manual de serviço.

NOTA

Instale primeiro o rolamento primário usando o Manual de serviço apropriado e o EXTRATOR/INSTALADOR DE ROLAMENTO DA RODA.

As superfícies de montagem do freio no lado esquerdo da roda indicam o lado do rolamento primário.

3. Monte os componentes do kit de instalação da roda e o(s) disco(s) de freio na roda usando a tabela de peças de reposição apropriada. Consulte RODA DIANTEIRA no Manual de serviço.
4. Instale os espaçadores da roda removidos anteriormente. Consulte RODA DIANTEIRA no Manual de serviço.
5. Instale a roda (1) dianteira e o eixo e a porca do eixo originais. Consulte RODA DIANTEIRA no Manual de serviço.

MANUTENÇÃO E LIMPEZA

As peças cromadas devem ser submetidas à manutenção regular para manter o brilho original.

1. Limpe as superfícies da roda com sujeira pesada usando o limpador para roda e pneu Harley-Davidson aplicado com a escova para roda e raios Harley.
2. Limpe completamente o cromado com um limpador de cromados de boa qualidade, como o limpador para cromados Harley Bright.
3. Após limpar e polir, vede o acabamento com um selante de boa qualidade, como o polidor e vedante Harley Glaze.

PEÇAS DE REPOSIÇÃO



Figura 2. Peças de reposição: Roda dianteira Rocker

Tabela 2. Conteúdo do kit da roda e peças de reposição

Kit	Item	Descrição (quantidade)	Peça N.º
4330001	1	Roda	Não se vende separadamente

Tabela 3. Kit de instalação da roda DIANTEIRA com rolamento de 25 mm (41452-08C)

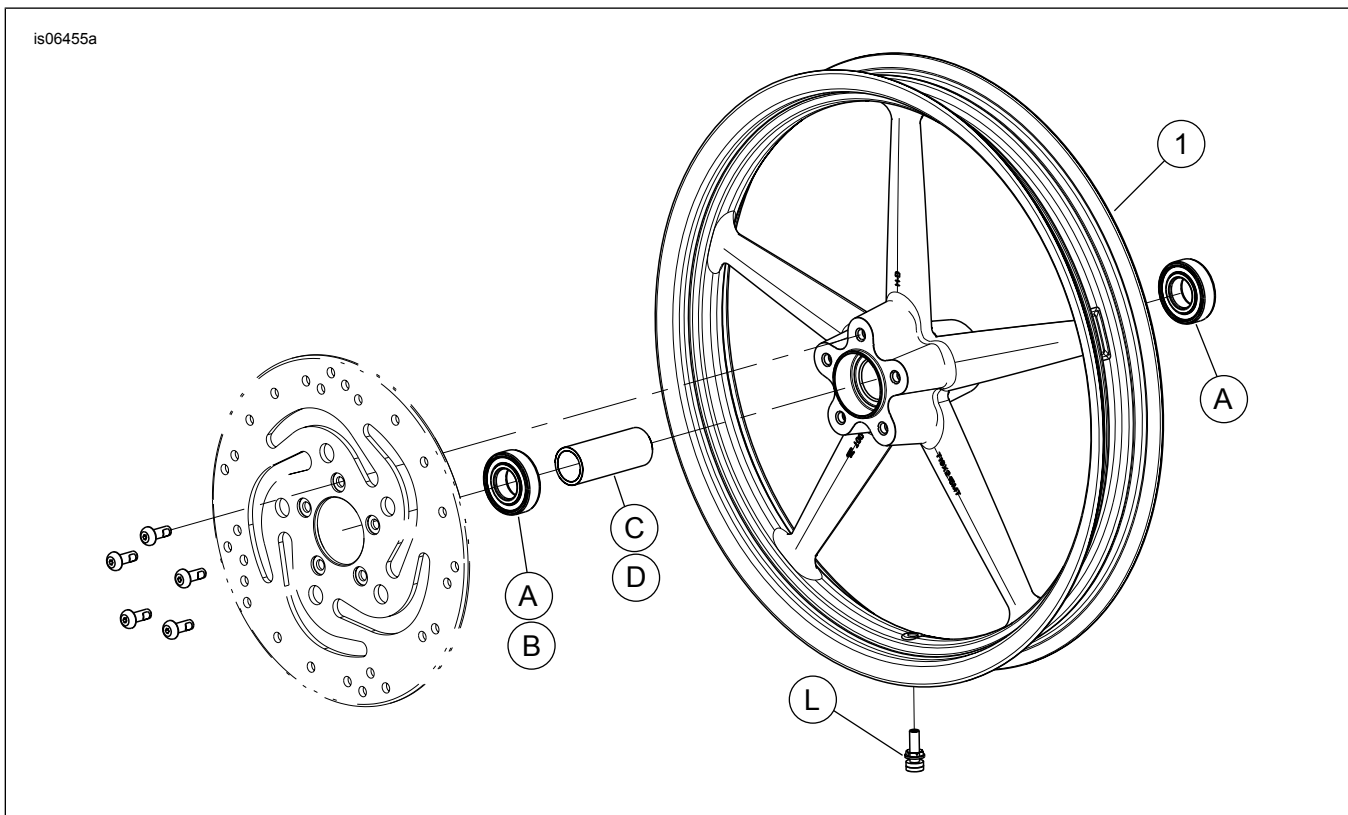
Kit de instalação da roda DIANTEIRA com rolamento de 25 mm (41452-08C)		ITEM (quantidade usada e descrição)								
Adaptação	Tamanho da roda	A	C	D	E	J	K	L	M	N
XL1200X ano 2010 e posteriores, XL1200C ano 2011 e posteriores	16 x 3,0 pol.	2	0	0	1	0	0	*	*	*
FXCW e FXCWC ano 2008 e posteriores (sem ABS)	19 x 2,5 pol.	2	1	0	0	1	0	*	*	*
FXCW e FXCWC ano 2008 e posteriores (sem ABS)	19 x 2,15 pol.	2	1	0	0	0	0	*	*	*
XL ano 2008 e posteriores (exceto XL1200X e XL883L ano 2011 e posteriores)	19 x 2,5 pol.	2	0	1	0	0	1	*	*	*
XL ano 2008 e posteriores (exceto XL1200X e XL883L ano 2011 e posteriores)	21 x 2,15 pol.	2	0	1	0	0	1	*	*	*
Os kits de instalação são projetados para funcionar com vários acessórios e estilos diferentes de rodas. Contate um concessionário Harley-Davidson para verificar se os kits de instalação e da roda foram projetados e aprovados para a motocicleta em que estão sendo instalados. NOTAS: *Veja <i>NOTA</i> acima da etapa de instalação da válvula em <i>INSTALAÇÃO</i> para determinar que haste da válvula usar para o seu kit específico. Descarte a(s) outra(s) haste(s) de válvula. **Pastilha do rolamento instalada sob o rolamento primário.	A	Rolamento, normal (2)						9276		
	C	Luva do eixo						41548-08		
	D	Luva do eixo						43906-08		
	E	Luva do eixo						11888		
	J	Pastilha do rolamento**						41448-08		
	K	Pastilha do rolamento**						43315-07		
	L	Haste da válvula, curta						43157-83A		
	M	Haste da válvula, comprida						43206-01		
	N	Haste da válvula, passagem direta						40999-87		

Tabela 4. Kit de instalação da roda DIANTEIRA com rolamento ABS de 25 mm (43093-11A)

Kit de instalação da roda DIANTEIRA com rolamento ABS de 25 mm (43093-11A)		ITEM (quantidade usada e descrição)									
Adaptação	Tamanho da roda	A	B	C	D	G	J	K	L	M	N
FLSTC, FLSTN e FLS ano 2011 e posteriores com ABS	16 x 3,0 pol.	1	1	1	0	1	0	1	*	*	*
FXDF ano 2012 e posteriores com ABS	16 x 3,0 pol.	1	1	1	0	0	0	0	*	*	*
FLSTF e FLSTFB ano 2011 e posteriores com ABS	17 x 3,5 pol.	1	1	1	0	0	0	0	*	*	*
FLSTF e FLSTFB ano 2011 e posteriores com ABS	18 x 3,5 pol.	1	1	1	0	0	0	0	*	*	*
FXDF ano 2012 e posteriores e FLD com ABS	18 x 3,5 pol.	1	1	1	0	0	0	0	*	*	*
FXCWC ano 2011 e posteriores com ABS	19 x 2,15 pol.	1	1	0	1	0	0	0	*	*	*
FXCWC ano 2011 e posteriores com ABS	19 x 2,5 pol.	1	1	0	1	0	1	0	*	*	*
FXS ano 2011 e posteriores, FXST e FXDWG ano 2012 e posteriores com ABS	21 x 2,15 pol.	1	1	1	0	0	0	1	*	*	*
Os kits de instalação são projetados para funcionar com vários acessórios e estilos diferentes de rodas. Contate um concessionário Harley-Davidson para verificar se os kits de instalação e da roda foram projetados e aprovados para a motocicleta em que estão sendo instalados. NOTAS: *Veja <i>NOTA</i> acima da etapa de instalação da válvula em <i>INSTALAÇÃO</i> para determinar que haste da válvula usar para o seu kit específico. Descarte a(s) outra(s) haste(s) de válvula. **O lado vermelho do rolamento deve ser instalado em direção à roda. O rolamento do ABS é o rolamento primário. ***Pastilha do rolamento instalada sob o rolamento primário.	A	Rolamento, normal						9276			
	B	Rolamento, ABS**						9252			
	C	Luva do eixo						41349-07			
	D	Luva do eixo						41548-08			
	G	Espaçador						41695-07			
	J	Pastilha do rolamento***						41448-08			
	K	Pastilha do rolamento***						43315-07			
	L	Haste da válvula, curta						43157-83A			
	M	Haste da válvula, comprida						43206-01			
N	Haste da válvula, passagem direta						40999-87				