



RUEDA DELANTERA ROCKER

GENERALIDADES

▲ ADVERTENCIA

Solamente debe instalar las ruedas y los kits de instalación aprobados para su modelo de motocicleta. Contacte un concesionario Harley-Davidson para verificar la adaptación. La instalación de ruedas y kits de instalación que no hacen juego o la instalación de ruedas no aprobadas para su modelo puede ocasionar la pérdida del control y causar la muerte o lesiones graves. (00610c)

Kit número

43300001

Modelos

Para obtener información de la adaptación a los modelos, vea el catálogo de venta al detalle de P&A (piezas y accesorios) o la sección Piezas y accesorios en www.harley-davidson.com (inglés solamente).

NOTA

Los tapacubos accesorios no son compatibles con esta rueda.

Contenido del kit

Este kit incluye solamente la rueda personalizada.

Piezas adicionales requeridas

La instalación correcta de este kit requiere la compra por separado de las siguientes piezas, las cuales están disponibles en un concesionario Harley-Davidson:

- Kit de instalación de la rueda (vea Tabla 3 y Tabla 4 para establecer el kit de instalación necesario)
- Tornillos del disco de freno (vea Figura 1 y Tabla 1)
- Extractor e instalador de cojinetes de rueda (94134-09)

Los siguientes accesorios Harley-Davidson Genuine Motor Accessories se recomiendan para el mantenimiento y limpieza correctos:

- Limpiador de cromo Harley® Bright™ (94683-99)
- Pulidor y sellador Harley® Glaze™ (99701-84)
- Cepillo para ruedas y rayos Harley® (43078-99)
- Limpiador de ruedas y neumáticos Harley-Davidson® (94658-98)
- Protector de aluminio descubierto Harley® Preserve™ (99845-07)

▲ ADVERTENCIA

La seguridad del motociclista y del pasajero dependen de la instalación correcta de este kit. Use los procedimientos correspondientes en el Manual de servicio. Si el procedimiento no está dentro de sus capacidades o no tiene las herramientas correctas, pida a un concesionario Harley-Davidson que realice la instalación. La instalación incorrecta de este kit podría causar la muerte o lesiones graves. (00333b)

NOTA

Esta hoja de instrucciones hace referencia a la información en el Manual de servicio. Para esta instalación se requiere un Manual de servicio para su modelo de motocicleta, el cual está disponible en un concesionario Harley-Davidson.



Figura 1. Estilos de disco del freno delantero

Tabla 1. Adaptación de los elementos de sujeción del disco del freno delantero

Disco del freno	Elementos de sujeción
Disco cerrado	5 tornillos del disco de fábrica (3655A) Kit de tornillos cromados (46646-05) incluye 5 tornillos
Disco abierto	5 tornillos del disco de fábrica (3762M) y 5 arandelas del disco (6966M)

NOTA: Los modelos equipados con frenos delanteros dobles y los modelos que se están equipando con una rueda con superficies de montaje para freno doble necesitan dos veces la cantidad de tornillos/arandelas (total de 10 tornillos o 2 kits de tornillos cromados si están disponibles).

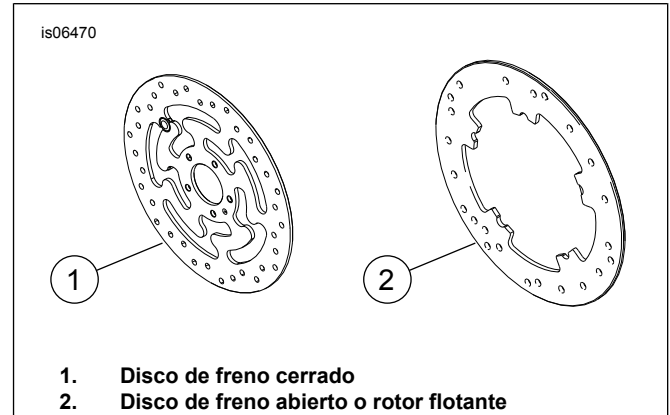
INSTALACIÓN

1. Extraiga el conjunto de la rueda delantera existente. Guarde el eje, la tuerca del eje, el disco de freno y los espaciadores de rueda para la instalación del kit. Vea RUEDA DELANTERA en el Manual de servicio.



NOTA

Instale el vástago de la válvula corto (43157-83A) incluido en el kit de instalación. Deseche todos los demás vástagos de las válvulas.

AVISO

No vuelva a usar los tornillos del disco/rotor del freno. Volver a usar estos tornillos puede causar la pérdida del par de torsión y daño en los componentes de los frenos. (00319c)

- 2. Vea Figura 2. Instale el conjunto del vástago de la válvula (L) en la rueda. Vea NEUMÁTICOS en el Manual de servicio.

NOTA

Primero instale el cojinete primario usando el Manual de servicio correspondiente y el EXTRACTOR/INSTALADOR DE COJINETES DE RUEDA.

Las superficies de montaje del freno en el lado izquierdo de la rueda indican el lado del cojinete primario.

- 3. Arme los componentes del kit de instalación de la rueda y el (los) disco(s) de freno de fábrica usando la tabla correspondiente de las piezas de servicio. Vea RUEDA DELANTERA en el Manual de servicio.
- 4. Instale los espaciadores para la rueda que se quitaron previamente. Vea RUEDA DELANTERA en el Manual de servicio.
- 5. Instale la rueda delantera (1), el eje de fábrica y la tuerca del eje de fábrica. Vea RUEDA DELANTERA en el Manual de servicio.

MANTENIMIENTO Y LIMPIEZA

Las piezas cromadas deben recibir mantenimiento regular para conservar su brillo y lustre original.

- 1. Limpie las superficies muy sucias de las ruedas usando el Limpiador de ruedas y neumáticos Harley-Davidson, aplicado con el cepillo para ruedas y rayos Harley.
- 2. Limpie completamente el cromo con un limpiador de cromo de buena calidad, como el Limpiador de cromo Harley Bright.
- 3. Después de limpiar y pulir, selle el acabado con un sellador de buena calidad, como el Pulidor y sellador Harley Glaze.

PIEZAS DE SERVICIO



Figura 2. Piezas de servicio: Rueda delantera Rocker

Tabla 2. Contenido del Kit de piezas de servicio y rueda

Kit	Artículo	Descripción (cantidad)	Número de pieza
43300001	1	Rueda	No se vende por separado

Tabla 3. Kit de instalación del cojinete de 25 mm de la rueda DELANTERA (41452-08C)

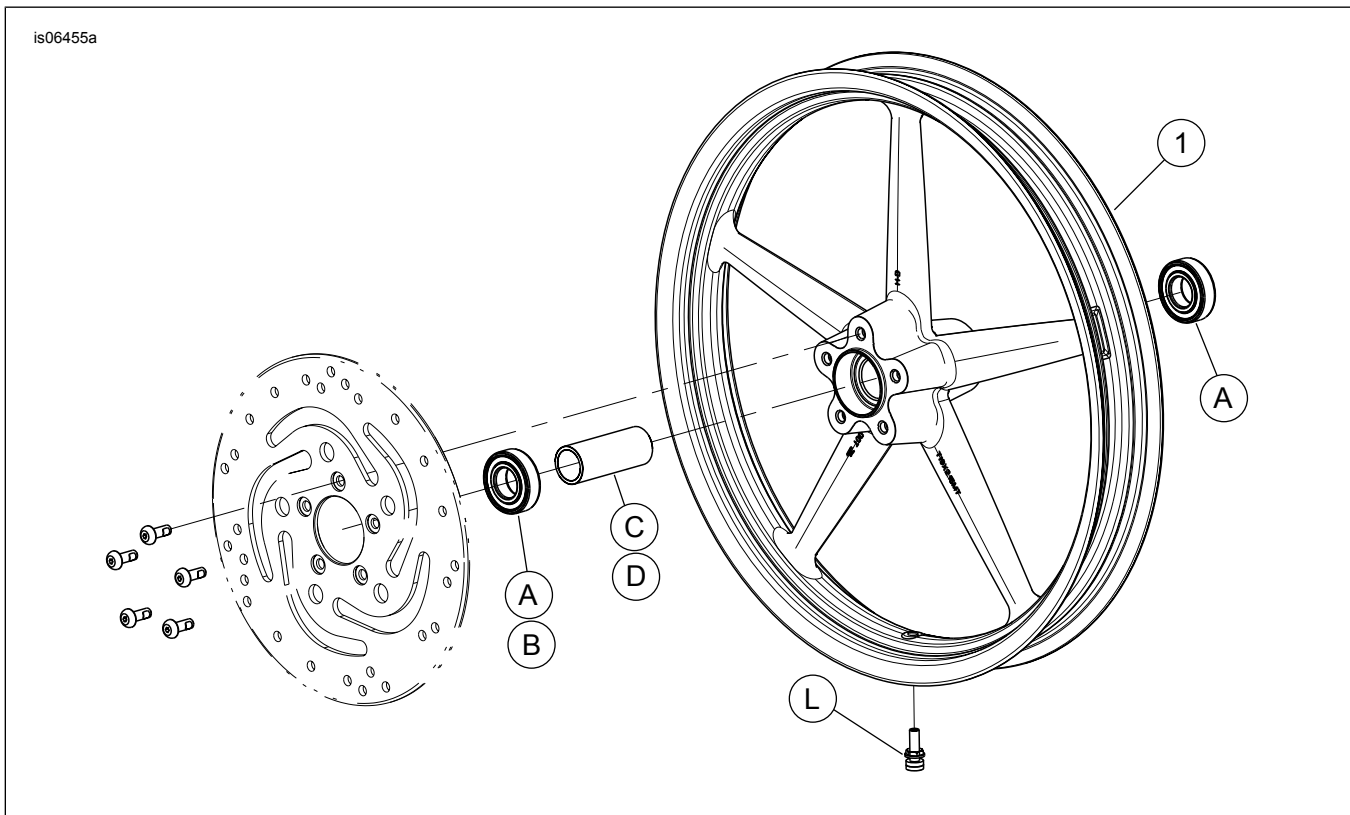
Kit de instalación del cojinete de 25 mm de la rueda DELANTERA (41452-08C)		ARTÍCULO (cantidad usada y descripción)									
Ajuste	Medida de la rueda	A	C	D	E	J	K	L	M	N	
XL1200X de 2010 y posteriores; XL1200C de 2011 y posteriores	16 x 3,0 pulg.	2	0	0	1	0	0	*	*	*	
FXCW y FXCWC de 2008 y posteriores (sin ABS)	19 x 2,5 pulg.	2	1	0	0	1	0	*	*	*	
FXCW y FXCWC de 2008 y posteriores (sin ABS)	19 x 2,15 pulg.	2	1	0	0	0	0	*	*	*	
XL de 2008 y posteriores (excepto los XL1200X y XL883L de 2011 y posteriores)	19 x 2,5 pulg.	2	0	1	0	0	1	*	*	*	
XL de 2008 y posteriores (excepto los XL1200X y XL883L de 2011 y posteriores)	21 x 2,15 pulg.	2	0	1	0	0	1	*	*	*	
Los kits de instalación están diseñados para funcionar con muchos estilos y adaptaciones diferentes de ruedas. Contacte un concesionario Harley-Davidson para verificar si los kits de rueda e instalación están diseñados y aprobados para la motocicleta en la que están siendo instalados. NOTAS: * Vea la NOTA anterior al paso de instalación en INSTALACIÓN para establecer cuál vástago de la válvula debe usar para su kit específico. Deseche el (los) otro(s) vástago(s) de la(s) válvula(s). ** Calza del cojinete instalada debajo del cojinete primario.		A	Cojinete, regular (2)					9276			
		C	Funda del eje					41548-08			
		D	Funda del eje					43906-08			
		E	Funda del eje					11888			
		J	Calza del cojinete**					41448-08			
		K	Calza del cojinete**					43315-07			
		L	Vástago de la válvula, corto					43157-83A			
		M	Vástago de la válvula, largo					43206-01			
N	Vástago de la válvula, de empuje					40999-87					

Tabla 4. Kit de instalación del cojinete de 25 mm de la rueda DELANTERA con ABS (43093-11A)

Kit de instalación del cojinete de 25 mm de la rueda DELANTERA con ABS (43093-11A)		ARTÍCULO (cantidad usada y descripción)									
Ajuste	Medida de la rueda	A	B	C	D	G	J	K	L	M	N
FLSTC, FLSTN y FLS de 2011 y posteriores con ABS	16 x 3,0 pulg.	1	1	1	0	1	0	1	*	*	*
FXDF de 2012 y posteriores con ABS	16 x 3,0 pulg.	1	1	1	0	0	0	0	*	*	*
FLSTF y FLSTFB de 2011 y posteriores con ABS	17 x 3,5 pulg.	1	1	1	0	0	0	0	*	*	*
FLSTF y FLSTFB de 2011 y posteriores con ABS	18 x 3,5 pulg.	1	1	1	0	0	0	0	*	*	*
FXDF y FLD de 2012 y posteriores con ABS	18 x 3,5 pulg.	1	1	1	0	0	0	0	*	*	*
FXCWC de 2011 y posteriores con ABS	19 x 2,15 pulg.	1	1	0	1	0	0	0	*	*	*
FXCWC de 2011 y posteriores con ABS	19 x 2,5 pulg.	1	1	0	1	0	1	0	*	*	*
FXS y FXST de 2011 y posteriores y FXDWG de 2012 y posteriores con ABS	21 x 2,15 pulg.	1	1	1	0	0	0	1	*	*	*
Los kits de instalación están diseñados para funcionar con muchos estilos y adaptaciones diferentes de ruedas. Contacte un concesionario Harley-Davidson para verificar si los kits de rueda e instalación están diseñados y aprobados para la motocicleta en la que están siendo instalados. NOTAS: * Vea la NOTA anterior al paso de instalación en INSTALACIÓN para establecer cuál vástago de la válvula debe usar para su kit específico. Deseche el (los) otro(s) vástago(s) de la(s) válvula(s). ** El lado rojo del cojinete se debe instalar hacia la rueda. El cojinete ABS es el cojinete primario. *** Calza del cojinete instalada debajo del cojinete primario.		A	Cojinete, regular					9276			
		B	Cojinete, ABS**					9252			
		C	Funda del eje					41349-07			
		D	Funda del eje					41548-08			
		G	Espaciador					41695-07			
		J	Calza del cojinete***					41448-08			
		K	Calza del cojinete***					43315-07			
		L	Vástago de la válvula, corto					43157-83A			
M	Vástago de la válvula, largo					43206-01					
N	Vástago de la válvula, de empuje					40999-87					