



## SPORTSTER PALIVOMER

### VŠEOBECNÉ INFORMÁCIE

#### Číslo súpravy

75031-09, 75338-09

#### Modely

Informácie o vhodnosti pre jednotlivé modely nájdete v maloobchodnom katalógu diely a príslušenstvo (P&A), v časti [www.harley-davidson.com](http://www.harley-davidson.com).

Overte si, že používate najaktuálnejšiu verziu návodu. Je k dispozícii na: [h-d.com/isheets](http://h-d.com/isheets)

Obráťte sa na oddelenie podpory zákazníkov spoločnosti Harley-Davidson na čísle 1-800-258-2464 (len USA) alebo 1-414-343-4056.

#### Požiadavky na montáž

##### ▲ VÝSTRAHA

Na správnej inštalácii tejto súpravy závisí bezpečnosť vodiča a spolujazdca. Použite zodpovedajúce postupy uvedené v servisnej príručke. Ak daný postup presahuje vaše schopnosti alebo nemáte potrebné nástroje, zverte inštaláciu predajcovi motocyklov Harley-Davidson. Nesprávna inštalácia tejto súpravy môže mať za následok smrť alebo ťažké zranenie. (00333b)

##### POZNÁMKA

Tento návod odkazuje na informácie v servisnej príručke. Na túto montáž je potrebná servisná príručka pre tento model a modelový rok motocykla, ktorá je dostupná u:

- Predajcu motocyklov Harley-Davidson.
- Servisný informačný portál H-D je dostupný vo forme predplatného pre väčšinu modelov z roku 2001 a novších. Ďalšie informácie nájdete v sekcii Často kladené otázky týkajúce sa predplatného.

**Pre modely Sportster 2007:** Na správne fungovanie palivovej mierky s ukazovateľom nízkej hladiny paliva je potrebná aktualizácia pomocou Digital Technician II.

#### Obsah súpravy

Pozrite Obrázok 4 a Tabuľka 1.

#### PRÍPRAVA

##### ▲ VÝSTRAHA

Počas servisných prác na palivovom systéme nefajčite a nepracujte v blízkosti otvoreného ohňa alebo iskier. Benzín je extrémne horľavý a výbušný a môže spôsobiť smrť alebo ťažké zranenie. (00330a)

##### ▲ VÝSTRAHA

Ak chcete zabrániť rozprašovaniu paliva z vysokotlakového palivového systému, najprv ho pred odpojením prívodu paliva vyprázdňte. Benzín je extrémne horľavý a výbušný a môže spôsobiť smrť alebo ťažké zranenie. (00275a)

##### ▲ VÝSTRAHA

Po odpojení zostavy od palivového čerpadla/filtrov/snímača hodnôt hladiny paliva môže z jednotlivých súčiastok vytekať benzín. Benzín je extrémne horľavý a výbušný a môže spôsobiť smrť alebo ťažké zranenie. Rozliate palivo ihneď utrite a použité utierky vhodným spôsobom zlikvidujte. (00273a)

1. Vyčistite hadicu na prívod paliva od vysokotlakového benzínu. Pozrite si servisnú príručku.
2. Odpojte hadicu na prívod paliva od modulu palivového čerpadla. Pozrite si servisnú príručku.
3. Odmontujte sedlo. Pozrite si servisnú príručku.
4. Vyberte hlavnú poistku. Pozrite si servisnú príručku.
5. Odmontujte palivovú nádrž. Pozrite si servisnú príručku.
6. Demontujte palivové čerpadlo. Pozrite si servisnú príručku.
7. Demontujte odosielač údajov nízkej hladiny paliva. Pozrite si servisnú príručku.

#### MONTÁŽ

##### Snímač hladiny paliva

1. Pozrite Obrázok 1. Namontujte nový snímač.
  - a. Namontujte snímač paliva do modulu palivového čerpadla orientovaného tak, ako je to zobrazené a umiestnite základňu do montážneho otvoru (4) palivového čerpadla.
  - b. Pridržte palivový snímač proti montážnemu pútku. Skontrolujte medzeru medzi palivovou hadicou a snímačom. Veľkosť medzery musí byť aspoň 1,5 mm (0,06 in). Ak je medzera príliš malá sa palivová hadica a snímač paliva navzájom dotýkajú, otočte palivový filter o asi 3,3 mm (0,13 in), aby ste palivovú hadicu posunuli ďalej od snímača paliva. Ak je medzera stále príliš malá, vyberte snímač paliva a jemne ohnite montážne pútko smerom od palivovej hadice, kým medzera nebude dostatočná.



- c. Skontrolujte medzeru medzi snímačom paliva a elektroinštaláciou palivového čerpadla. Veľkosť medzery musí byť aspoň 1,5 mm (0 in) . Ak je to potrebné, posuňte elektroinštaláciu tupým nástrojom, napríklad skrutkovačom.
- d. Pripevnite snímač hladiny paliva k palivovému čerpadlu pomocou skrutky (3). Uťahnite skrutku dostatočne na to, aby sa snímač paliva upevnil proti montážnemu pútku.
- e. Vedzte kabeľáž snímača hladiny paliva pod palivovou hadicou a pripojte snímač hladiny paliva ku konektoru prepínača nízkej hladiny paliva na module palivového čerpadla. Podľa potreby použijete zväzok káblov prepojky ( Obrázok 4 , položka 5).
- f. Pozrite Obrázok 2 . Zaisťite káble a konektory palivového čerpadla.

- 2. Namontujte palivové čerpadlo a **nové** tesnenie (súčasť súpravy). Pozrite si servisnú príručku.



Obrázok 2. Bezpečné vodiče a konektory palivového čerpadla

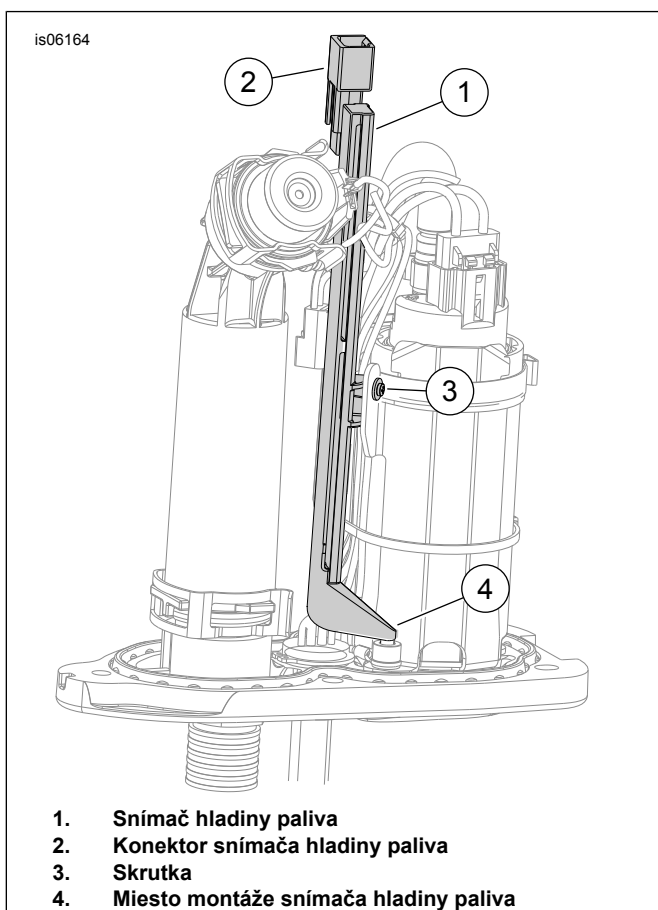

Obrázok 1. Nainštalujte snímač hladiny paliva

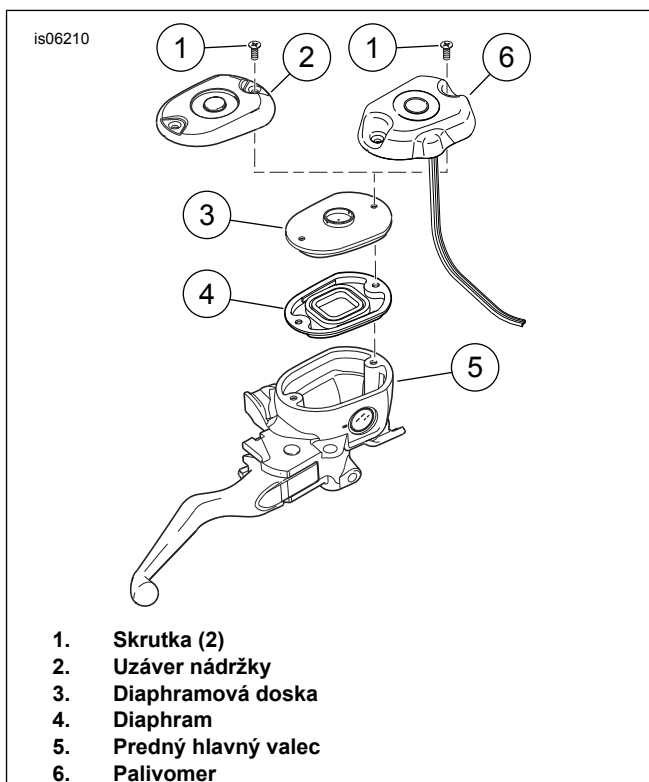

Obrázok 3. Nainštalujte ukazovateľ paliva do predného hlavného valca

## Palivomer

### ▲ VÝSTRAHA

Styk s brzdovou kvapalinou DOT 4 Brake Fluid môže mať vážne zdravotné následky. Ak nebudete používať vhodnú ochranu kože a očí, môžete si spôsobiť smrteľné alebo ťažké zranenie.

- Postup pri vdýchnutí: Upokojte sa, presuňte sa na čerstvý vzduch a vyhľadajte lekársku pomoc.
- Postup pri styku s kožou: Odstráňte znečistený odev. Okamžite začnite oplachovať kožu veľkým množstvom vody 15–20 minút. V prípade podráždenia vyhľadajte lekársku pomoc.
- Postup pri vniknutí do očí: Oplachujte oči najmenej 15 minút pod tečúcou vodou s otvorenými viečkami. V prípade podráždenia vyhľadajte lekársku pomoc.
- Postup pri prehltnutí: Vypláchnite si ústa a potom vypite veľké množstvo vody. Nevyvolávajte vracanie. Obráťte sa na toxikologické centrum. Okamžite vyhľadajte lekársku pomoc.
- Ďalšie informácie nájdete v bezpečnostnom liste na stránke [sds.harley-davidson.com](http://sds.harley-davidson.com).

(00240e)

### UPOZORNENIE

Brzdová kvapalina DOT 4 poškodzuje lakované povrchy a povrch panelov karosérie, s ktorými príde do styku. Pri manipulácii s brzdami preto vždy dbajte na opatnosť a chráňte povrch motocykla. V opačnom prípade môže dôjsť k poškodeniu povrchových plôch. (00239c)

#### POZNÁMKA

- Ak sa brzdová kvapalina DOT 4 Brake Fluid dostane do styku s lakovaným povrchom, OKAMŽITE opláchnite zasiahnutú plochu čistou vodou.
- Pred pridaním brzdovej kvapaliny do nádrže predného hlavného valca zakryte spínače riadidiel s výkladnou utierkou. Rozliatie brzdovej kvapaliny na spínačoch riadidiel môže spôsobiť ich nefunkčnosť.
- Aby ste zabránili vniknutiu nečistôt a iných nečistôt do zásobníka hlavného valca, pred odstránením kryt dôkladne vyčistite.

1. Umiestnite a postavte motocykel vzpriamene (nie na bočnom stojane).
2. Pozrite Obrázok 3 . Odstráňte skrutky (1), kryt nádrže (2), membránovú dosku s membránou (3 a 4) z predného hlavného valca (5).
3. Vyčistite všetky tesniace povrchy nádrže hlavného valca a krytu nádrže.

#### POZNÁMKA

Pri inštalácii pochrómovaného ukazovateľa paliva zaistite ukazovateľ paliva pomocou chrómových skrutiek, ktoré sú súčasťou súpravy. Pri inštalácii čierneho ukazovateľa paliva zaistite ukazovateľ paliva čiernymi Originálna výbava (OE) skrutkami.

4. Na predný hlavný valec (5) nainštalujte palivovú mierku (6), membránovú dosku a membránu (3 a 4) a dve skrutky (1). Skrutky utiahnite.

Krútiaci moment: 1–1,9 N·m (9–17 in-lbs) Hlavné skrutky krytu valca

5. Pozrite Obrázok 4 . Vedte zväzok palivovej mierky pozdĺž riadidiel kopírujúc trasu káblov smerových svetiel až k hlavnému zväzku. Následne ho vedte zvnútra držiaka cievky a hlavného krytu káblových zväzkov, zozadu pozdĺž podpery a smerom k základni sedla.
6. Nájdite konektor odporu odosielača paliva [200B] umiestnený medzi olejovou nádržou a rámom v blízkosti základne sedla. Odpojte zostavu odporu snímača paliva [200A] od konektora [200B] a pripojte konektor palivovej mierky na jeho miesto.
7. Spojte káble.
  - a. **Modely 2013 a staršie:** Zapojte oranžový kábel palivovej mierky do oranžovo-bieleho kábla pomocou uteseného spojovacieho konektora v blízkosti zadného konektora osvetlenia [7A] umiestneného v oblasti základne sedla.
  - b. **Modely z roku 2014 a novšie:** Zapojte oranžový kábel palivovej mierky do červeno-žltého kábla súpravy elektrického zapojenia (č. dielu 72673-11). Zapojte do konektora diagnostiky. Nepoužitý kábel oblepte páskou.
8. Pripevnite zväzok palivovej mierky a oranžový kábel k hlavnému zväzku pomocou viazacích pásov (6). Cievka a zaistenie prebytočného zväzku a dĺžky drôtu.

## DOKONČENIE

1. Namontujte palivovú nádrž. Pozrite si servisnú príručku.
2. Namontujte hlavnú poistku. Pozrite si servisnú príručku.
3. Namontujte sedlo. Po montáži sedla sa pokúste sedlo zdvihnúť a uistiť sa tým, že je zamknuté na mieste. Pozrite si servisnú príručku.

## KALIBRÁCIA PREDAJCU - Iba modely Sportster 2007

#### POZNÁMKA

**Pre modely Sportster 2007:** Na správne fungovanie palivovej mierky s ukazovateľom nízkej hladiny paliva je potrebná aktualizácia pomocou Digital Technician II . Indikátor nízkeho paliva na tachometri zostane svietiť až do vykonania aktualizácie.

1. Zvoľte ikonu Vehicle Setup (nastavenie vozidla) v priečinku Toolbox (nástroje) v Digital Technician II .
2. Vyberte možnosť Výstražná kontrolka nízkeho paliva. Varovná správa "UPOZORNENIE: NEAKTUALIZUJTE žiadny Sportster, kým nie je nainštalovaný nový koncový odpor (č. dielu 72545-08). Vyberte položku Aktualizovať".

3. Zvoľte ikonu Fault Codes (poruchové kódy) v priečinku Toolbox (nástroje) v Digital Technician II . Odstráňte všetky diagnostické kódy problému (Diagnostické kódy poruchy (DTC)) .
4. Otočte spínač zapaľovania na vozidle.

## POUŽITIE

- Po naštartovaní vozidla sa spočiatku rozsvietia všetky svetlo vylučujúca dióda (LED) lišty, po tom sa lišty LED podľa potreby vypnú na zobrazenie aktuálnej hladiny paliva.
- Všetky štyri lišty LED palivovej mierky sa rozsvetia, keď je nádrž plná. Lišty sa budú v priebehu znižovania hladiny paliva vypínať.
- Indikátor nízkeho paliva na rýchlomere sa rozsvieti približne v čase, keď ukazovateľ paliva prejde z dvoch osvetlených lišt na jednu osvetlenú lištu. Ide o rovnakú hladinu paliva, pri ktorej pôvodný odosielač s nízkym obsahom paliva aktivoval indikátor.
- Hladina paliva indikovaná ukazovateľom paliva je približná. Čas, počas ktorého bude ukazovateľ paliva indikovať plnú palivovú nádrž, sa líši v závislosti od veľkosti a štýlu palivovej nádrže.

## SERVISNÉ DIELY

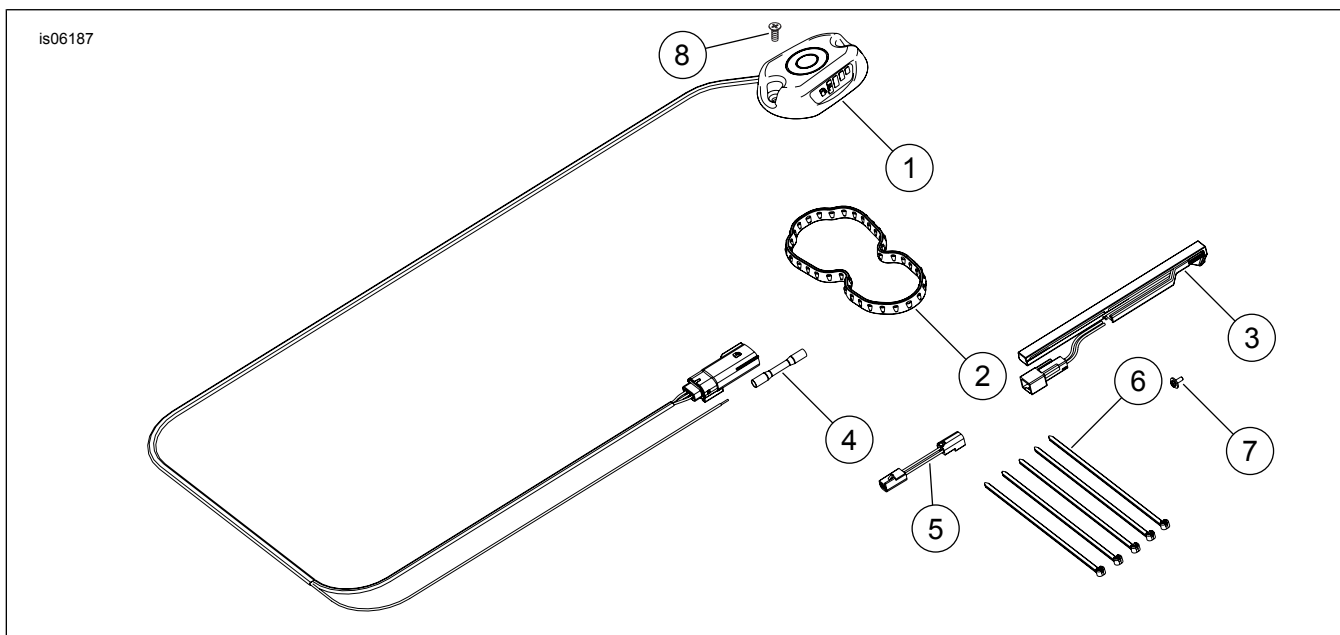

Obrázok 4. Servisné diely pre Sportster Fuel Gauge

Tabuľka 1. Tabuľka servisných dielov

Položka	Opis (množstvo)	Číslo dielu
1	Ukazovateľ paliva, digitálny	Nepredáva sa samostatne
2	Tesnenie, krycia doska palivového čerpadla	75301-07
3	Senzor, ukazovateľ paliva	75093-09
4	Spoj, zapečatený, 14-16 AWG	70586-93
5	Zväzok, prepojka	70449-09
6	Viazací pásik (5)	10065
7	Skrutka, SEMS	2492
8	Skrutka, chróm (iba súprava 75338-09)	2498

- Ikona palivového čerpadla na palivovej mierke počas normálnej prevádzky svieti vždy.
- Posledná rozsvietená lišta ukazovateľa hladiny paliva začne blikať, keď hladina paliva klesne pod snímačom merateľnú hladinu.
- Ukazovateľ paliva je citlivý na fotografie a pri slabom osvetlení sa automaticky stlmí.

### POZNÁMKA

Počas umývania nestriekajte vodu priamo na okienko displeja palivovej mierky.

## DIAGNOSTIKA

Digitálny displej palivovej mierky bude blikať všetkými LED svetlami, na zobrazenie nasledujúcich poruchových kódov:

- Skrat - 0,5 sekundy na rozsvietenie
- Žiadny signál odosielača - 1 sekunda na rozsvietenie
- Otvorený obvod - 2 sekundy na rozsvietenie