



INSTRUCTIONS

J05221

2010-07-15



CACHE DE MARCHEPIED PASSAGER ÉCLAIRÉ

GÉNÉRALITÉS

Numéro de kit

50541-03A

Modèles

Pour obtenir des informations sur la configuration des modèles, consulter le catalogue P&A de vente au détail ou la section Parts and Accessories (Pièces et accessoires) sur le site www.harley-davidson.com (en anglais uniquement).

Pièces supplémentaires requises

L'achat séparé et l'installation de pièces ou d'accessoires supplémentaires peuvent être nécessaires pour l'installation correcte de ce kit sur le modèle de moto concerné. Voir le catalogue P&A de vente au détail ou la section Parts and Accessories (Pièces et accessoires) de www.harley-davidson.com (en anglais seulement) pour une liste des pièces ou accessoires requis pour ce modèle.

⚠ AVERTISSEMENT

La sécurité du conducteur et du passager dépend de la pose correcte de ce kit. Suivre les procédures du manuel d'entretien approprié. Si l'opérateur ne possède pas les compétences requises ou les outils appropriés pour effectuer la procédure, la pose doit être confiée à un concessionnaire Harley-Davidson. Une pose incorrecte de ce kit risque de causer la mort ou des blessures graves. (00333b)

REMARQUE

Cette fiche d'instructions renvoie aux informations du manuel d'entretien. Il est nécessaire d'utiliser un manuel d'entretien correspondant au modèle et à l'année de la moto pour cette pose. Celui-ci est disponible auprès d'un concessionnaire Harley-Davidson.

Exigences relatives à la pose

Modèles Touring de 2014 à 2016 : L'achat séparé de la rallonge de faisceau (no de pièce 69200722) est requis pour localiser le connecteur de circuit accessoire.

Modèles Touring à partir de 2017 : L'achat séparé de la rallonge de faisceau (no de pièce 69201599) est requis pour localiser le connecteur de circuit accessoire.

Contenu du kit

Voir Figure 13 et Tableau 1.

DÉPOSE

Pour TOUS les véhicules avec fusible principal :

⚠ AVERTISSEMENT

Pour éviter tout démarrage accidentel de la moto, risquant d'entraîner la mort ou des blessures graves, déposer le fusible principal avant de poursuivre. (00251b)

REMARQUE

Pour les véhicules équipés d'une sirène de sécurité :

- Vérifier que le porte-clés à mains libres est présent.
- Tourner l'interrupteur à clé en position IGNITION (ALLUMAGE).

1. Voir le manuel d'entretien et suivre les instructions pour retirer le fusible principal.

Pour TOUS les véhicules avec un disjoncteur principal :

⚠ AVERTISSEMENT

Pour éviter tout démarrage accidentel du véhicule, risquant d'entraîner la mort ou des blessures graves, débrancher le câble négatif (-) de la batterie avant de poursuivre. (00048a)

1. Voir le manuel d'entretien et suivre les instructions pour retirer la selle et débrancher le câble négatif (noir) de la borne négative (-) de la batterie. Conserver toute la visserie de montage de la selle.
2. Démonter le marchepied du passager et ses supports.
 - a. **Marchepieds accessoires sur les modèles jusqu'en 1992 :** Voir la figure 1. Démonter le marchepied passager et son support (1) des goujons de montage situés sur la moto. Suivant le type de support de marchepied utilisé, ceci peut nécessiter le démontage de l'écrou autobloquant (2) et du boulon (3), ou le démontage du boulon (3) et de la rondelle-frein (4) au niveau du moyeu double du support de marchepied. Conserver toute la visserie pour le remontage.
 - b. **Modèles Touring de 1993 et plus récents :** Voir la figure 2. Démonter le marchepied passager et son support (1) des goujons de montage situés sur la moto. Ceci nécessite de démonter la vis à tête creuse hexagonale (2) et la rondelle-frein (3) des supports de marchepied. Conserver toute la visserie pour le remontage.
3. Voir Figure 1 et Figure 2. Retirer tous les caches déjà installés sur les marchepieds, le cas échéant.

MONTAGE

1. Voir Figure 3. Monter l'ensemble éclairage (1) sur chaque cache (2), puis l'ensemble éclairage et cache sur la base de chaque marchepied (3). Marquer l'emplacement des trous de montage.
2. Retirer l'ensemble éclairage et cache des marchepieds. Utiliser un poinçon de centrage pour creuser une petite indentation précisément au centre de chaque trou de montage prévu ; ceci évite que le foret ne dérape durant le perçage.

REMARQUE

Lors du perçage des trous de montage des caches dans le marchepied, veiller à ne pas dépasser la profondeur de perçage maximale de 12 mm (1/2 in) afin de ne pas percer le patin du marchepied.

3. Fixer les marchepieds en préparation du perçage des trous de montage. À l'aide d'un foret de 5/32 po de diamètre, percer un trou dans le marchepied à chaque emplacement marqué. Veiller à ne pas percer trop profondément, ce qui pourrait endommager le patin du marchepied ; toutefois, le trou doit être suffisamment profond pour permettre la pose des vis autotaraudeuses fournies dans le kit, sans qu'elles tournent à vide dans les trous. Utiliser un outil d'arrêt de perçage pour limiter la profondeur de perçage à 12 mm (1/2 in).

4. Voir Figure 4. Le cas échéant, retirer le matériau en excès (1) au niveau des butées en caoutchouc (2), qui dépasserait des moulages du marchepied (3). Pour ce faire, utiliser une lame ou une pince coupante.

5. Voir Figure 3. Appliquer une fine couche d'huile sur le filet des quatre vis autotaraudeuses (4) fournies dans le kit. Visser en partie les vis dans les deux trous percés de chaque marchepied (3) ; ceci permet de commencer le filetage au niveau du marchepied. Déposer les vis, puis nettoyer tout débris de filetage au niveau des trous, ainsi que les traces d'huile sur le marchepied.

REMARQUE

Voir Figure 5. L'alignement du joint est important pour garantir l'étanchéité de l'ensemble éclairage sur les marchepieds de série des modèles Touring (1). Ceci est particulièrement important lors de la pose de l'ensemble cache et éclairage sur les marchepieds accessoires (2).

6. Voir Figure 3. Placer un joint (5) sur chaque marchepied, sans toutefois retirer le papier de protection tant que l'alignement n'a pas été vérifié. Positionner l'ensemble éclairage (1) sur chaque marchepied (3), puis vérifier l'alignement du joint et de l'éclairage. Le joint doit être au ras de l'ensemble éclairage, sur toute la longueur de celui-ci. Si nécessaire, marquer la position correcte du joint.

7. Retirer la protection du joint (5) et appliquer sur chaque marchepied (3).

8. Effectuer la pose de l'ensemble éclairage (1) et cache (2) sur chaque marchepied, en utilisant les deux vis autotaraudeuses (4) fournies dans le kit, et en les vissant à fond.

REMARQUE

Durant l'étape suivante, acheminer les fils comme illustré de manière à laisser un espace suffisant pour le tuyau d'échappement.

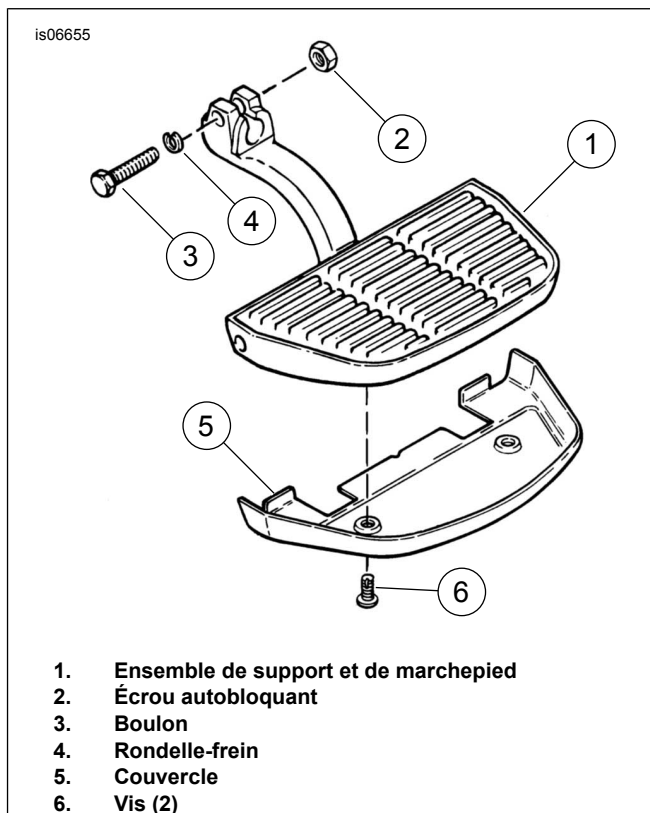

Figure 1. Ensemble de marchepied passager - Marchepieds accessoires sur les modèles jusqu'en 1992

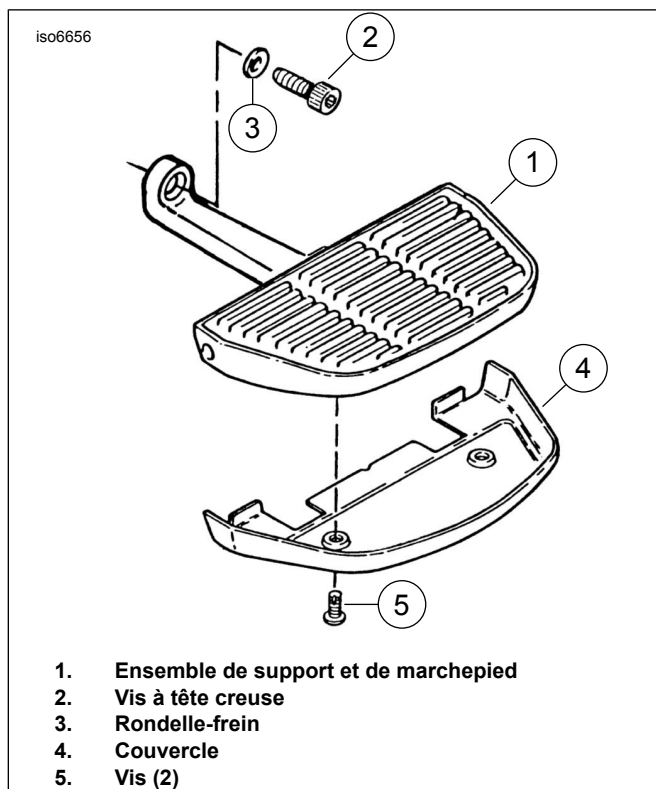

Figure 2. Ensemble de marchepied passager - Modèles Touring à partir de 1993

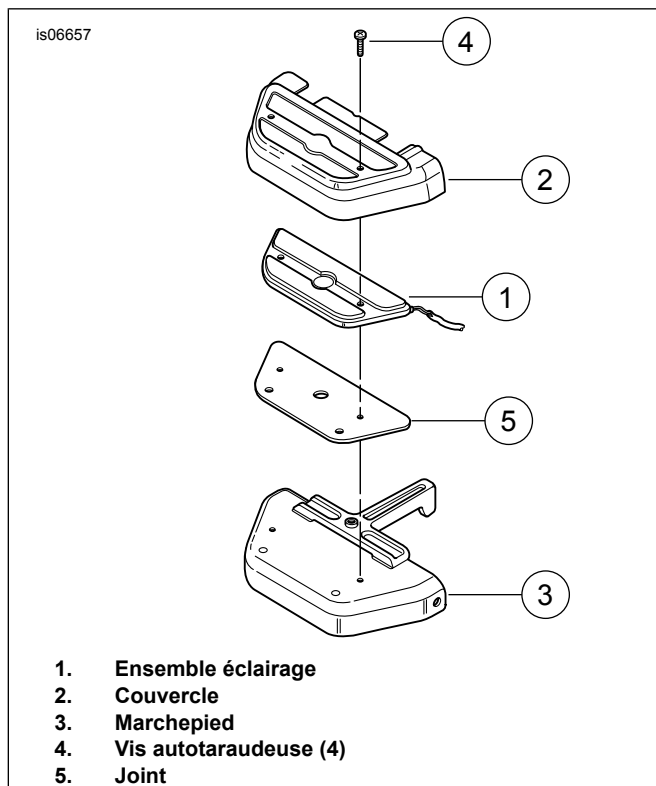

Figure 3. Pose du cache de marchepied

9. Fixer le faisceau de fils au support du marchepied :

- a. **Marchepieds accessoires sur les modèles de moto jusqu'en 1992** : Voir la figure 6. Faire passer le faisceau de fils (1) le long de la partie inférieure et de la partie latérale de chaque support de marchepied (2), comme illustré. Former une petite boucle (3) avec le mou des fils du faisceau, pour éviter que les fils ne se tendent trop lorsque le marchepied est replié. Fixer le faisceau aux supports de marchepied à l'aide de serre-câbles (4).
- b. **Modèles Touring à partir de 1993** : Voir Figure 7. Faire passer le faisceau de fils (1) le long de la partie inférieure de chaque support de marchepied (2), en le plaçant dans les renforcements lorsque cela est possible. Former une petite boucle (3) avec le mou des fils du faisceau, pour éviter que les fils ne se tendent trop lorsque le marchepied est replié. Fixer le faisceau aux supports de marchepied à l'aide de serre-câbles (4).

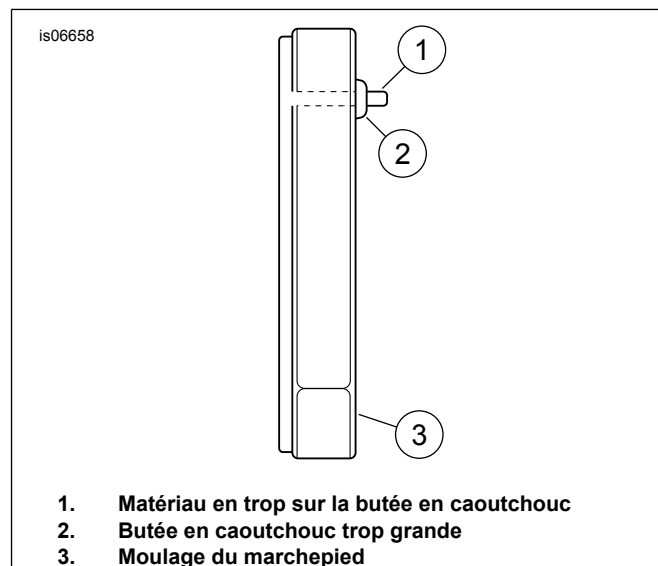

Figure 4. Découpe de la butée en caoutchouc

POSE

1. Effectuer la pose des marchepieds sur le véhicule :

- a. **Marchepieds accessoires sur les modèles de moto jusqu'en 1992** : Voir la figure 8. Effectuer la pose de chaque marchepied et ensemble de cache (1) à sa position d'origine, sur les goujons de montage, en alignant le trou de boulon sur les rainures usinées au niveau des goujons. Fixer chaque marchepied à l'aide d'un écrou autobloquant (2) et d'un boulon (3) ou bien à l'aide d'un boulon (3) et d'une rondelle-frein (4) (suivant le type de support de marchepied utilisé). Serrer l'écrou à un couple de 14 N·m (10 ft-lbs).

- b. **Modèles Touring à partir de 1993** : Voir la figure 9. Effectuer la pose de chaque marchepied et ensemble de cache (1) sur les goujons de montage, en alignant le trou de boulon du support sur le trou situé au niveau des goujons. Fixer chaque marchepied à l'aide d'une vis à tête creuse hexagonale (2) et d'une rondelle-frein (3). Serrer les vis Allen à un couple de 41 N·m (30 ft·lbs).

2. **REMARQUE**

Lors de l'acheminement des fils le long des tubes du cadre, s'assurer que les fils sont à l'écart des pièces en mouvement et des sources de chaleur, pour éviter les pincements et les risques de court-circuit.

Veiller à ce que le faisceau de fils du marchepied gauche soit à l'écart de la courroie de transmission.

Faire passer le faisceau de fils de l'éclairage du marchepied le long des montants de cadre arrière, jusqu'à la zone de logement du siège. Fixer les faisceaux de fils au cadre en utilisant des serre-câbles, le cas échéant.

REMARQUE

Les connexions électriques varient en fonction de l'année et/ou du modèle de moto concerné. Se reporter aux instructions de raccordement électrique spécifiques à la moto utilisée.

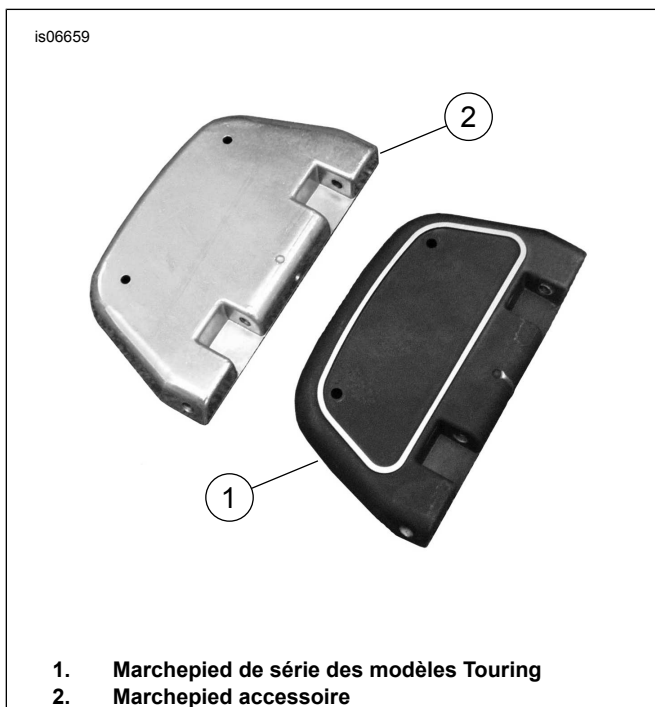

Figure 5. Identification du marchepied

Connexions électriques - Modèles Touring à partir de 1994

1. Voir Figure 10. Mettre en place le connecteur Deutsch à 4 fiches sur le faisceau de fils du marchepied. Consulter le manuel d'entretien.
 - a. Installer la borne du fil orange dans la cavité 3 du connecteur.

- b. Installer la borne du fil noir (masse) dans la cavité 4 du connecteur.
- c. Installer les goupilles de fixation dans les cavités 1 et 2 du connecteur.
- d. Fixer les bornes avec le verrou secondaire.

2. Brancher les faisceaux de fils de l'ensemble éclairage de droite (1) et de gauche (2) sur le faisceau de fils du marchepied (3).
3. Brancher le connecteur du faisceau de fils du marchepied (4) sur la prise pour accessoires située sous la selle. Passer au MONTAGE FINAL.

Connexion électriques - Modèles Softail à partir de 2011

1. Voir Figure 10. Mettre en place le connecteur Deutsch à 6 fiches (5) sur le faisceau de fils du marchepied. Consulter le manuel d'entretien.
 - a. Installer la borne du fil orange dans la cavité 5 du connecteur.
 - b. Installer la borne du fil noir (masse) dans la cavité 2 du connecteur.
 - c. Installer les goupilles de fixation dans les cavités 1, 3, 4 et 6 du connecteur.
 - d. Fixer les bornes avec le verrou secondaire.
2. Brancher les faisceaux de fils de l'ensemble éclairage de droite (1) et de gauche (2) sur le faisceau de fils du marchepied (3), fourni dans le kit.
3. Brancher le connecteur du faisceau de fils du marchepied (4) sur la prise pour accessoires située sous la selle. Passer au MONTAGE FINAL.

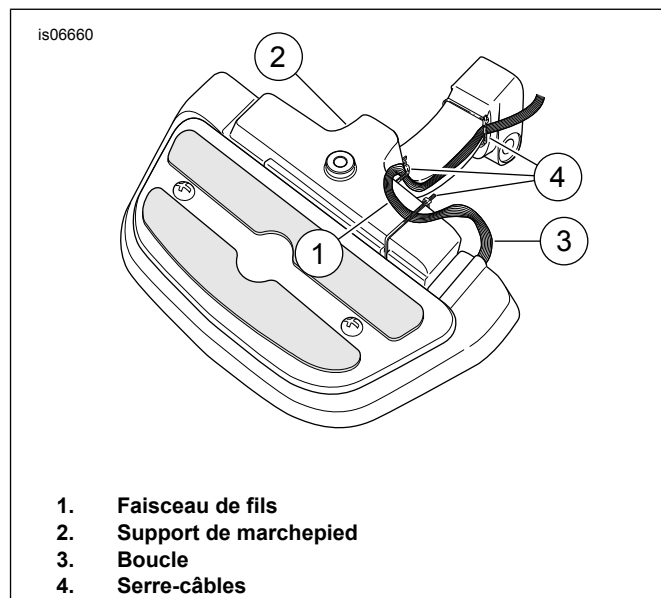

Figure 6. Acheminement du faisceau de fils - Marchepieds accessoires sur les modèles jusqu'en 1992

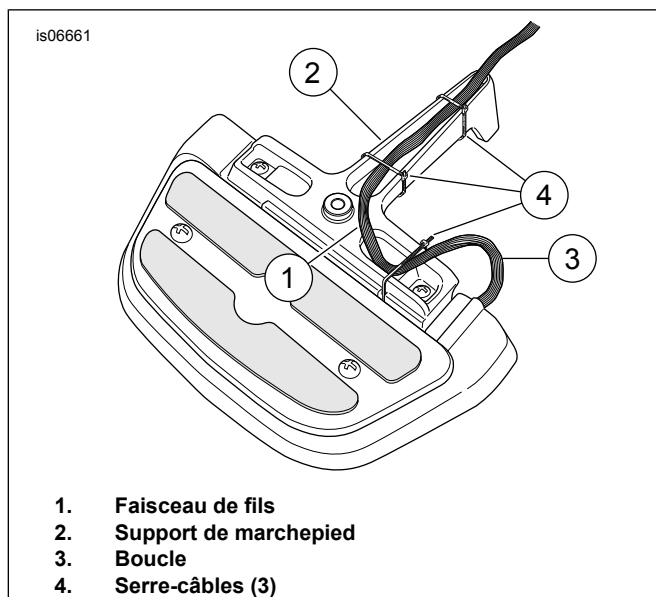

Figure 7. Acheminement du faisceau de fils - Modèles Touring à partir de 1993

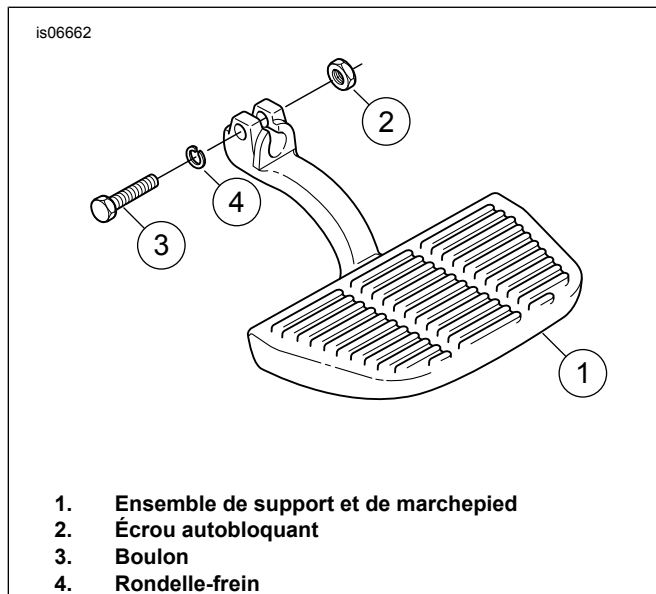

Figure 8. Ensemble de marchepied passager - Marchepieds accessoires sur les modèles jusqu'en 1992

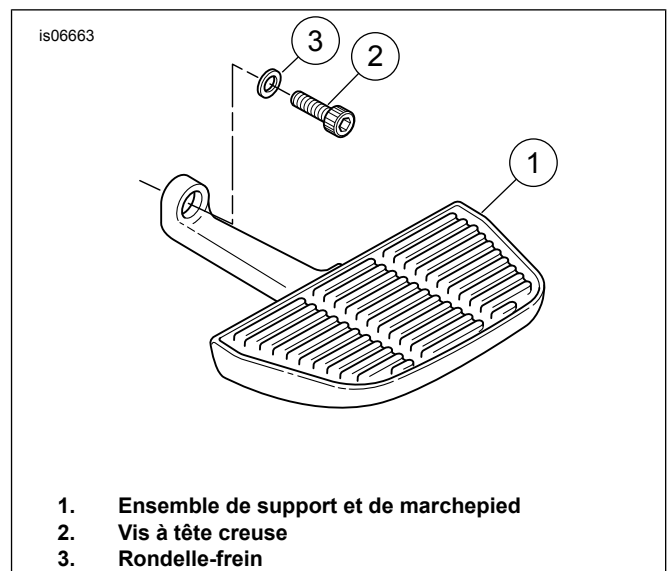

Figure 9. Ensemble de marchepied passager - Modèles Touring à partir de 1993

Connexions électriques - Tous modèles Touring jusqu'à 1993 et modèles Softail jusqu'en 2010

1. Voir Figure 11. Brancher les faisceaux de fils de l'ensemble éclairage de droite (1) et de gauche (2) sur le faisceau de fils du marchepied (3), fourni dans le kit.
2. Découper la borne existante au niveau des fils noirs (5), aussi près que possible du connecteur. Dénuder l'isolant sur 10 mm (3/8 in) à l'extrémité de chaque fil à épisser, puis installer la borne circulaire (6) fournie dans le kit.
3. Connecter la borne circulaire (6) au goujon de masse situé sous la selle.

4. REMARQUE

Voir la section Informations relatives aux épissures (tous modèles jusqu'en 1993 et tous modèles Softail) pour obtenir des informations détaillées sur les connecteurs bout à bout scellés.

Découper la borne existante au niveau des fils orange (7) et installer le connecteur bout à bout scellé pré-isolé (8) fourni dans le kit. Épisser l'autre extrémité du connecteur dans le circuit de câblage des accessoires (9), sur le faisceau de fils principal, à proximité du connecteur d'éclairage arrière, sous la selle (fil orange ou orange/blanc). Passer au MONTAGE FINAL.

Informations relatives aux épissures - Tous modèles Touring jusqu'en 1993 et modèles Softail jusqu'en 2010

1. Découper les bornes au niveau des fils, aussi près que possible des bornes.
2. Dénuder une longueur d'isolant de 10 mm (3/8 in) aux extrémités de chaque fil à épisser.

3. Voir Figure 12. Pour chaque épissure, insérer les extrémités de fil dans le connecteur bout à bout, comme illustré.
4. Faire correspondre la couleur du connecteur bout à bout à la couleur de la cavité de sertissage de l'outil de sertissage. À l'aide d'un sertisseur (H-D 38125-8), sertir les fils dans le connecteur.

À l'aide du chalumeau UltraTorch UT-100 (H-D 39969), du pistolet thermique Robinair (H-D 25070) avec accessoire de thermorétrécissement (H-D 41183) ou de tout autre appareil de chauffage par rayonnement approprié, chauffer uniformément l'épissure sertie pour encapsuler la connexion bout à bout. Chauffer du centre du sertissage vers chaque extrémité jusqu'à ce que le produit d'étanchéité fondant déborde aux deux extrémités du connecteur.

MONTAGE FINAL

1. Consulter le manuel d'entretien et brancher le câble négatif (-) de la batterie ou installer le fusible principal.
2. Se référer au manuel d'entretien. Poser la selle. Après avoir posé la selle, la tirer vers le haut pour vérifier qu'elle est bien fixée.

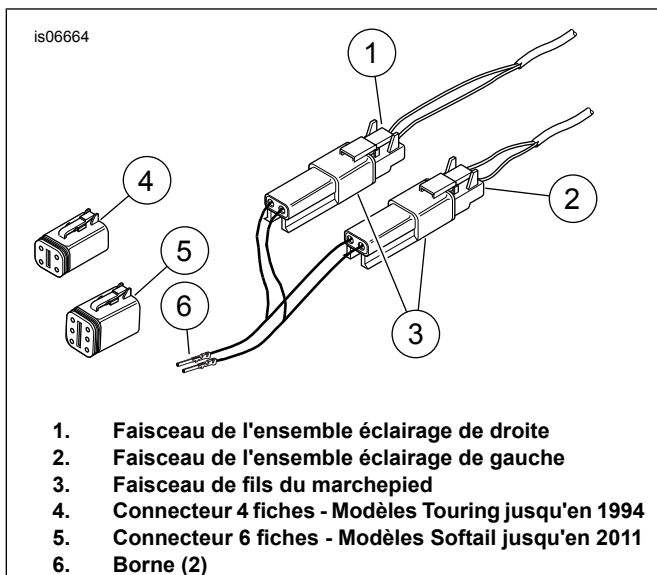
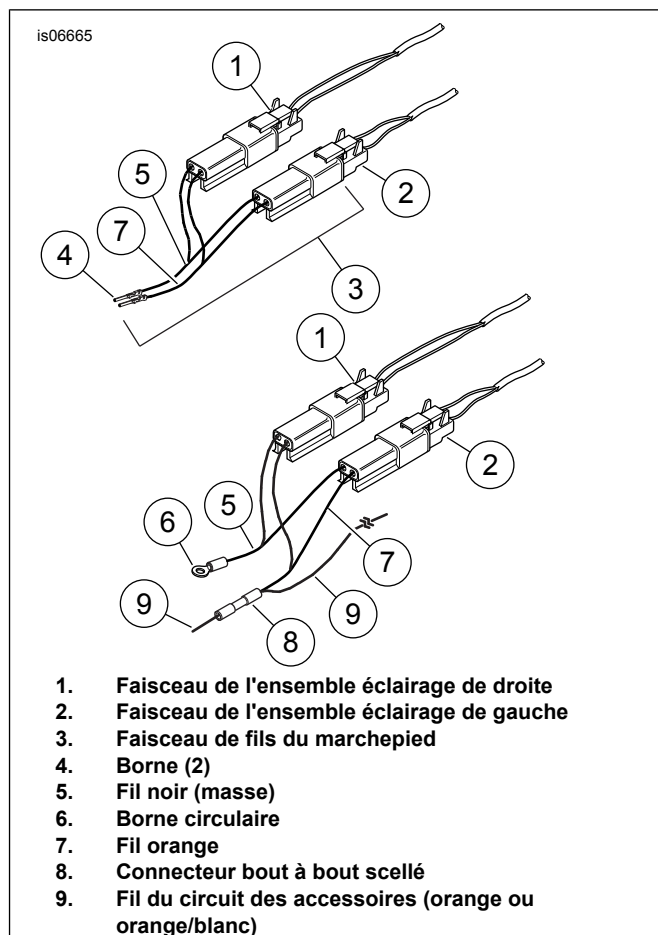
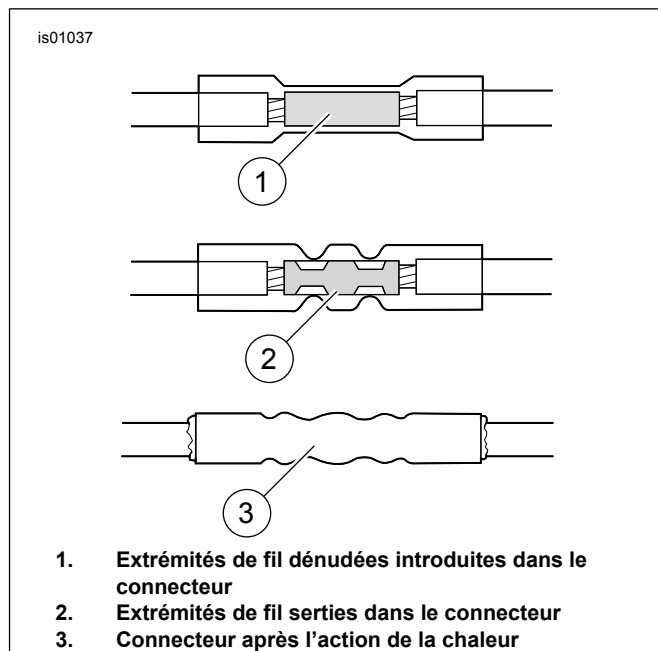

Figure 10. Connexions électriques - Tous modèles à partir de 1994



1. Faisceau de l'ensemble éclairage de droite
2. Faisceau de l'ensemble éclairage de gauche
3. Faisceau de fils du marchepied
4. Borne (2)
5. Fil noir (masse)
6. Borne circulaire
7. Fil orange
8. Connecteur bout à bout scellé
9. Fil du circuit des accessoires (orange ou orange/blanc)

Figure 11. Connexions électriques - Tous modèles jusqu'en 1993 et modèles Softail jusqu'en 2010



1. Extrémités de fil dénudées introduites dans le connecteur
2. Extrémités de fil serties dans le connecteur
3. Connecteur après l'action de la chaleur

Figure 12. Connexions bout à bout scellées

PIÈCES DE RECHANGE

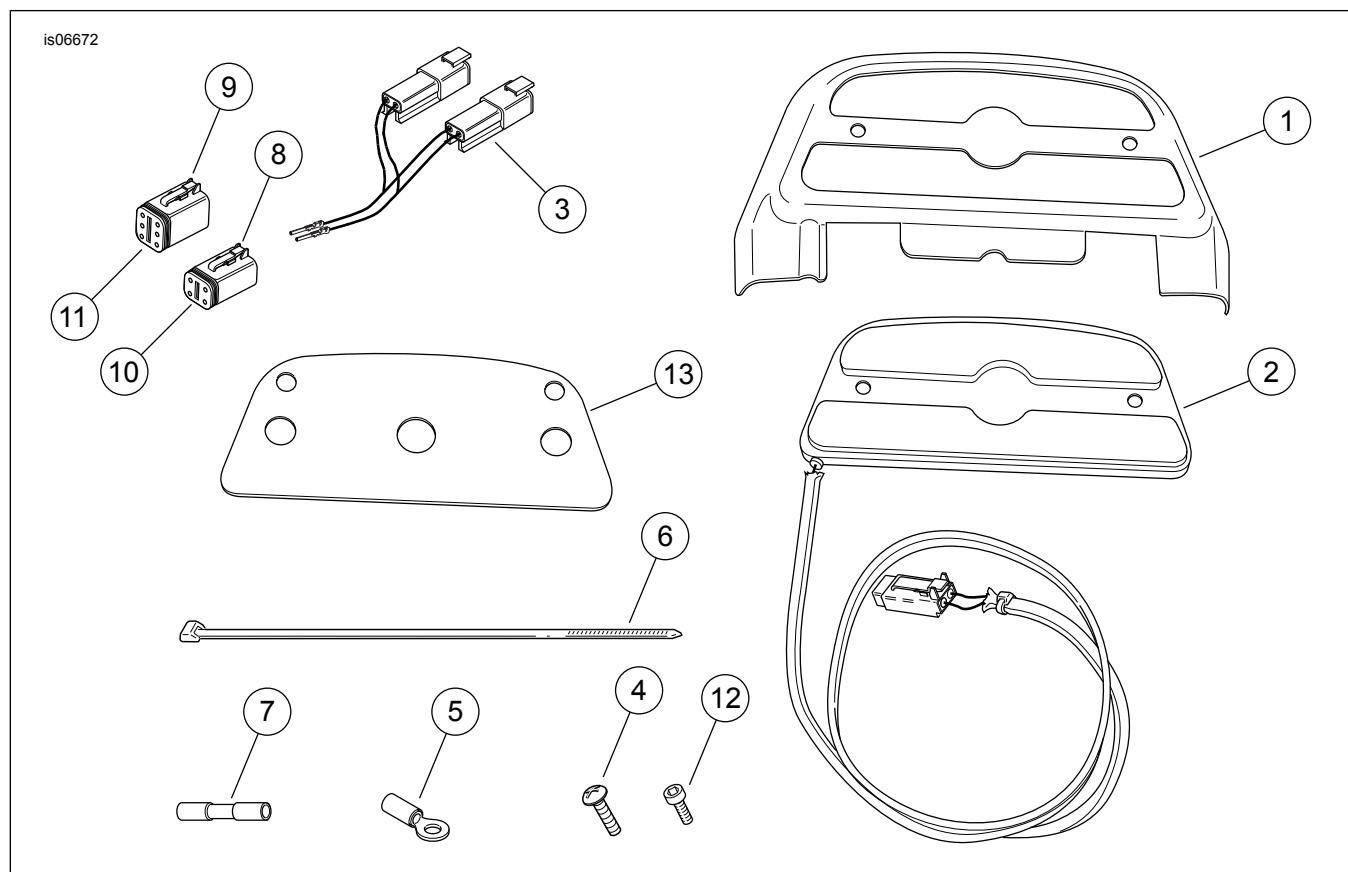

Figure 13. Pièces de rechange : Caches de marchepied passager éclairé

Tableau 1. Tableau des pièces de rechange

Article	Description (quantité)	Numéros de pièce
1	Ensemble de cache de marchepied (2)	50567-03
2	Ensemble éclairage (2), joints inclus (élément 13)	50548-03
	Kit, visserie (inclut les éléments 3 à 12)	50568-03A
3	• Faisceau de fils, marchepied	69200098
4	• Vis, autotaraudeuse, n°10 (4)	Non vendu séparément
5	• Borne circulaire, DI 1/4 po (2)	9858
6	• Serre-câbles (8)	10181
7	• Connecteur bout à bout (2)	70586-93
8	• Boîtier, prise femelle à 4 fiches, noir	72114-94BK
9	• Boîtier, prise femelle à 6 fiches, noir	72116-94BK
10	• Verrou secondaire, prise femelle à 4 fiches	72154-94
11	• Verrou secondaire, prise femelle à 6 fiches	72156-94
12	• Goupille de fixation (4)	72195-94
13	Joint (2)	Non vendu séparément