



## TRIKE行李箱灯

### 概述

### 套件编号

83946-11

### 车型

关于车型配件信息，参见P&A Retail Catalog( P&A零售目录 ) 或www.harley-davidson.com上的PartsandAccessories( 零件与附件 )部分( 仅英文 )。

### 需要的附加零件

#### 警告

骑手和乘客的安全取决于此套件的正确安装。采用相关维修手册程序。如果您没有能力执行此程序或者没有正确的工具，可请哈雷戴维森经销商执行此安装。此套件安装不当可能造成死亡或重伤。(00333b)

#### 注意

此说明书引用了维修手册信息。此安装需要您的摩托车车型维修手册，该手册在哈雷戴维森经销商处有售。

### 套件内容

参见图7和表1。

### 安装

#### 警告

为了防止车辆意外启动而造成死亡或重伤，请先拆下主保险丝，然后再继续。(00251b)

1. 参见维修手册拆卸主保险丝。
2. 打开行李箱。
3. 拆下行李箱内衬。
4. 参见维修手册拆下行李箱门盖板。
5. 参见图1。将开关/支架组件安装至左侧铰链支架。
  - a. 从铰链支架上拆下铰链前部螺母( 2 )。
  - b. 将开关/支架组件( 1 )安装至铰链支架。
  - c. 使用螺母固定开关/支架组件。此时不要拧紧。



图1。安装行李箱灯开关



图2。图示为2011年款车型安装位置，2009-2010年款车型安装位置与其类似

6. 将灯线束布设至行李箱后壁，绕过铰链左侧，向上绕过行李箱门开口，最后布设至行李箱顶部。使用原来沿行李箱后壁分布的夹固定线束。

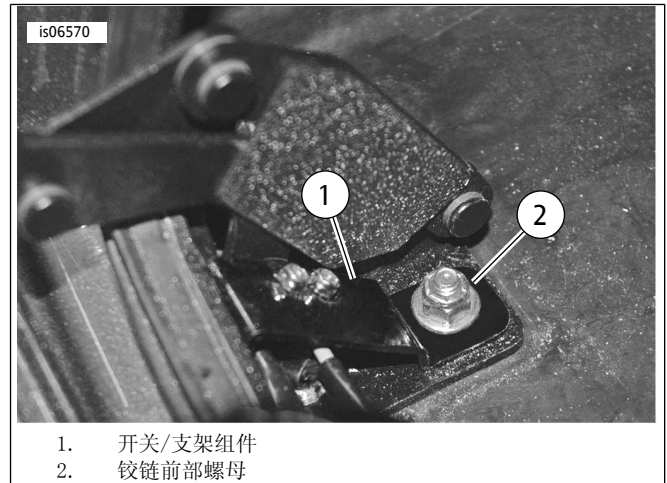
#### 注意

使用50%异丙醇水溶液彻底清洁灯和线夹安装区域。待其完全晾干。

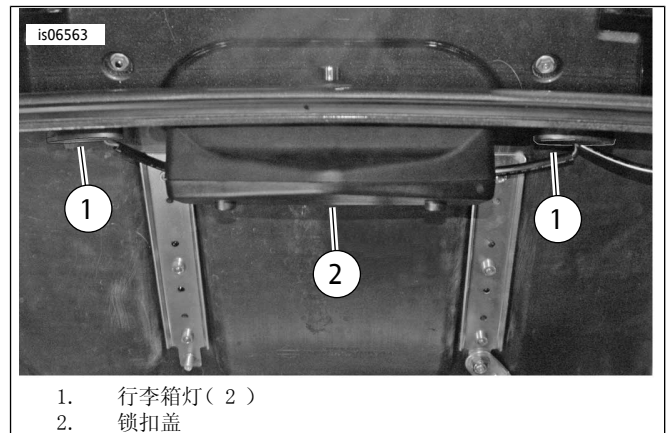
7. 参见图2。去除灯背面粘胶条上的衬垫。将其粘贴至行李箱内侧，方法如下：对于2011年款车型：参见图2。在行李箱内侧锁扣组件两侧安装灯。对于2009-2010年款车型：将灯安装至行李箱内侧顶部。
8. 参见图7。在行李箱内侧线束下方安装线夹( 5 )。使用线缆扎带( 4 )将线束固定至线夹。根据需要重复这些步骤，直至将线束固定牢靠。
9. 将开关连接器线束布设至行李箱门。



图3。2011年款及之后车型行李箱灯连接



图4。2010年款车型：车牌灯连接器

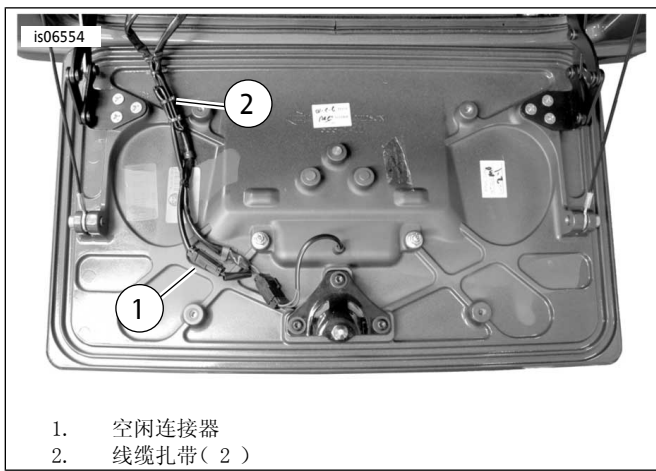

图5。2009年款车型：车牌灯连接器

10. 对于2011年款及之后的车型：参见图3。将线束连接器连接至行李箱门空闲连接器。对于2010年款车型：将开关线束连接至门上的车牌灯线束，方法如下：对于2009年款车型：将开关线束连接至车辆后车灯线束，方法如下：
  - a. 将开关线束连接器连接至行李箱门上靠近车牌灯连接器[233B]的行李箱灯空闲连接器[263A]。
  - b. 参见图6。将2安保险丝安装至保险丝盒中行李箱灯空腔(C3-D3)。
  - c. 参见维修手册从开关线束上拆下2位放大器连接器(图7：项目3)。
  - d. 参见图4。从后车灯线束连接器[233A]上断开车牌灯连接器[233B](4)。
  - e. 参见维修手册将开关线束红色导线接线端安装至车牌灯连接器[233B]空腔2中。
  - f. 从开关线束黑色导线上剪掉接线端。从导线端头剥掉约5 mm (3/16 in) 绝缘层。
  - g. 拉回或剪去车牌灯线束导线的线管。
  - h. 剪断车牌灯线束黑色导线，留出足够长度以便安装密封拼接连接器。
  - i. 参见维修手册。使用密封拼接连接器(图7：项目7)将车牌灯线束黑色导线拼接至开关线束黑色导线。
  - j. 将车牌灯连接器[233B]连接至后车灯线束[233A]。
  - k. 参见图6。将2安保险丝安装至保险丝盒中行李箱灯空腔(C3-D3)。
  - l. 参见维修手册拆卸座椅。
  - m. 参见图7和维修手册。将电源线束(8)连接至座椅盘区域的B+连接器[160B]。
  - n. 穿过行李箱左前壁套环将电源线束布设至行李箱内。在原有线束旁边将来自套环的线束布设至行李箱门。
  - o. 从开关线束上拆下放大器连接器，从开关线束黑色和红色导线上剪去接线端。从导线端头剥掉约5 mm (3/16 in) 绝缘层。
  - p. 参见图5。从后车灯线束连接器[233A]上断开车牌灯连接器[233B](3)。
  - q. 剪断后车灯线束车牌灯连接器[233A]的黑色导线。留出足够长度以便安装密封拼接连接器。从每个导线端头剥掉约5 mm (3/16 in) 绝缘层。
  - r. 参见维修手册。使用密封拼接连接器(图7：项目7)将开关线束红色导线拼接至电源线束导线。
  - s. 参见维修手册。使用密封拼接连接器(图7：项目7)将车牌灯线束黑色导线拼接至开关线束黑色导线。
  - t. 将车牌灯连接器连接至后车灯线束。
  - u. 在电源线束串联保险丝架座上安装2安保险丝。

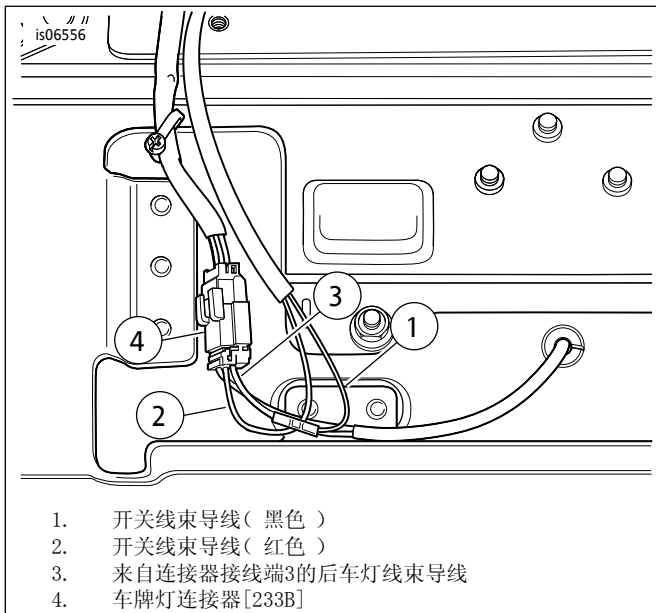

图6。2010年款及之后的车型：安装2安保险丝

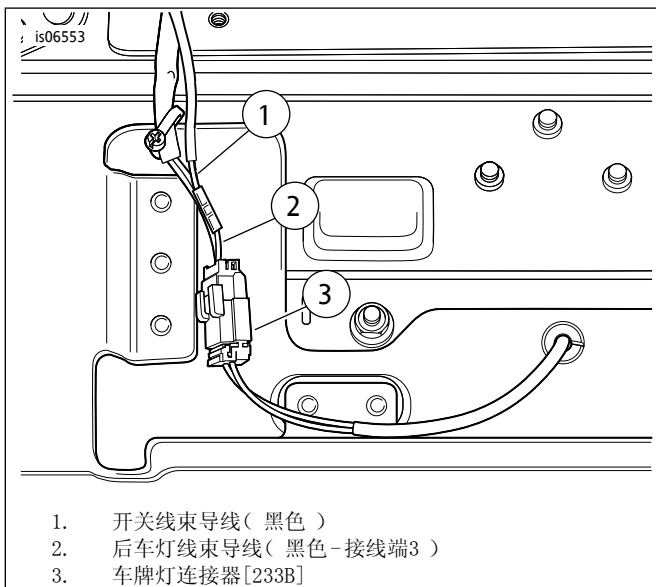
### 11. 安装主保险丝。

#### 注意

如果行李箱处于打开位置，行李箱灯将在5分钟后自动关闭。

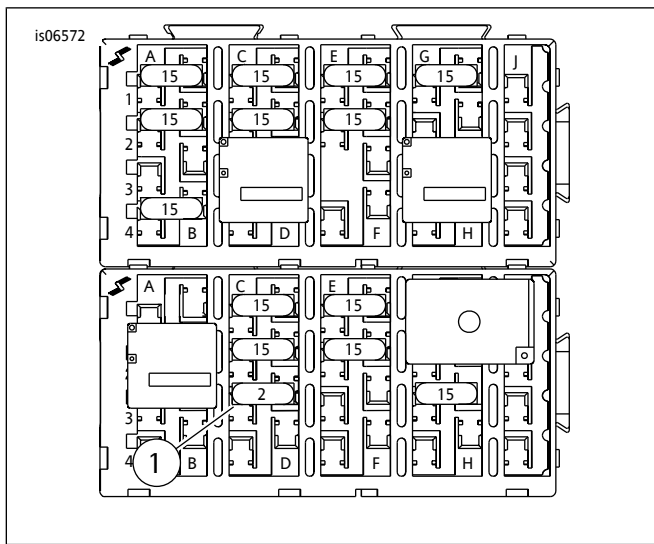
### 12. 调节开关位置，方法如下：

- a. 完全打开行李箱门。
- b. 朝向铰链转动开关支架，直至开关发出“咔嚓声”并且行李箱灯打开。
- c. 将开关固定到位，拧紧铰链螺母。
- d. 关闭行李箱门。在门关闭至一半位置时行李箱灯应关闭。
- e. 打开行李箱门。行李箱灯应打开。

### 13. 使用线缆扎带固定线束，方法如下：

- a. 根据需要使用线缆扎带将线束固定至原有线束。
- b. 根据需要去除夹背胶纸垫，将其安装至线束下方表面。使用线缆扎带将线束固定至夹上。
- c. 如有可能，可将线束与后车灯线束一起固定至工厂安装的夹上。

### 14. 安装行李箱内衬。

### 15. 参见维修手册安装行李箱门盖板。

## 维修零件



图7。维修零件：Trike行李箱灯

表1。维修零件表

项目	描述(数量)	零件编号
1	行李箱灯线束	84029-11
2	· 两通道放大器盒	73152-96BK
3	· 接线端插座(2)	73191-96
4	线缆扎带(10)	10126
5	线夹(6)	11769
6	2安微型保险丝	54305-98
7	密封拼连接器(2)	70585-93

表1。维修零件表

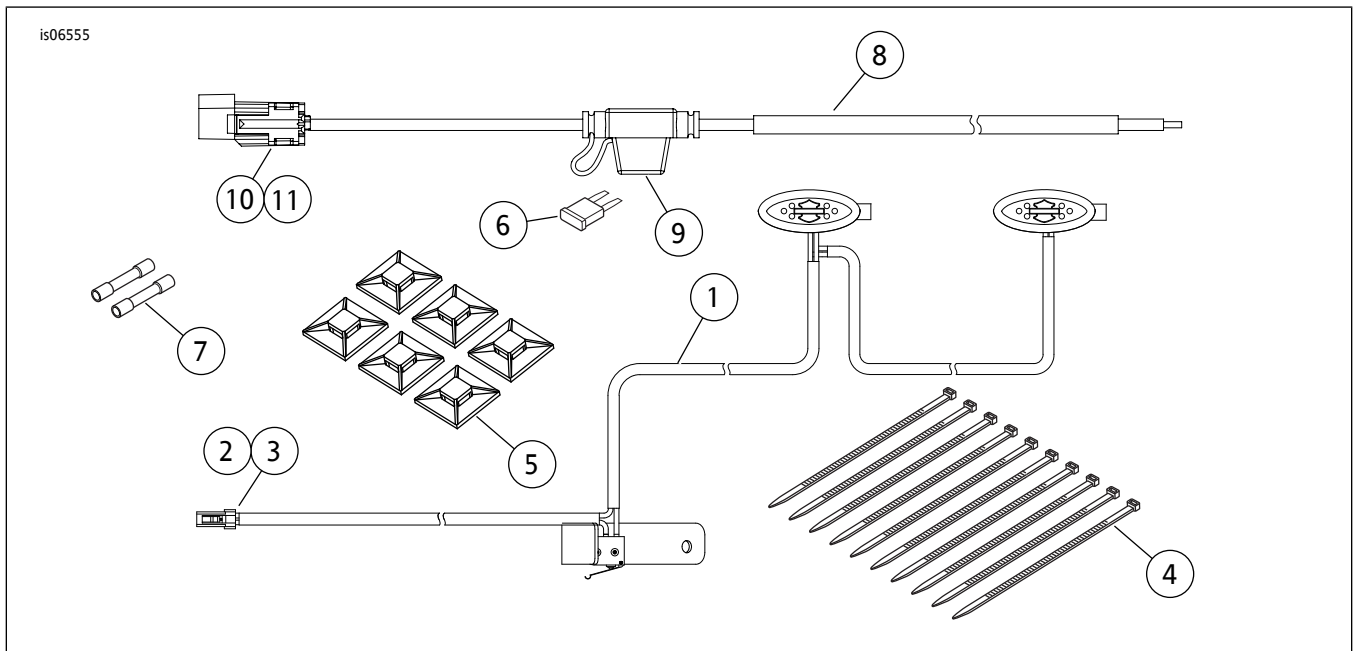
项目	描述(数量)	零件编号
8	电源线束	84046-11
9	· 保险丝架座与盖	70306-02
10	· 连接器盒	72100-04
11	· 阳性接线端	72107-04