



INSTRUCCIONES

J04837

2013-10-01



KIT DE LUZ INTERIOR DEL PORTAEQUIPAJES TRIKE

GENERALIDADES

Kit número

83946-11

Modelos

Para obtener información de la adaptación a los diferentes modelos, vea el catálogo de venta al detalle de P&A (piezas y accesorios) o la sección Piezas y accesorios en www.harley-davidson.com (inglés solamente).

Requisitos de instalación

⚠ ADVERTENCIA

La seguridad del motociclista y del pasajero dependen de la instalación correcta de este kit. Use los procedimientos correspondientes en el Manual de servicio. Si el procedimiento no está dentro de sus capacidades o no tiene las herramientas correctas, pida a un concesionario Harley-Davidson que realice la instalación. La instalación incorrecta de este kit podría causar la muerte o lesiones graves. (00333b)

NOTA

Esta hoja de instrucciones se refiere a la información en el Manual de servicio. Para esta instalación, se requiere el Manual de servicio del vehículo para este año y modelo. Disponible en un concesionario Harley-Davidson.

Contenido del kit

Vea Figura 7 y Tabla 1.

PREPARACIÓN

⚠ ADVERTENCIA

Extraiga el fusible principal antes de continuar para evitar el arranque accidental del vehículo, lo que podría ser la causa de muerte o de lesiones graves. (00251b)

NOTA

- **Vehículos CON sirena de seguridad:** Con el llavero con mando a distancia de seguridad presente, gire el interruptor de encendido a ENCENDIDO. Una vez desactivado el sistema, gire el interruptor de encendido a OFF (apagado). **INMEDIATAMENTE** extraiga el fusible principal, de acuerdo con el Manual de servicio.
- **Vehículos SIN sirena de seguridad:** Vea el Manual de servicio para extraer el fusible principal.

INSTALACIÓN

1. Abra la puerta del portaequipajes. Extraiga el forro del portaequipajes.

2. Vea el Manual de servicio para extraer la cubierta de la puerta del portaequipajes.
3. Vea Figura 1. Instale el conjunto del interruptor y pieza de soporte en el arnés de luz del portaequipajes, sobre la pieza de soporte de la bisagra izquierda.
 - a. Extraiga la tuerca de la bisagra delantera (2) de la pieza de soporte de la bisagra.
 - b. Instale el conjunto del interruptor y pieza de soporte (1), sobre la pieza de soporte de la bisagra.
 - c. Asegure la pieza de soporte del interruptor con la tuerca. No la apriete completamente aún.

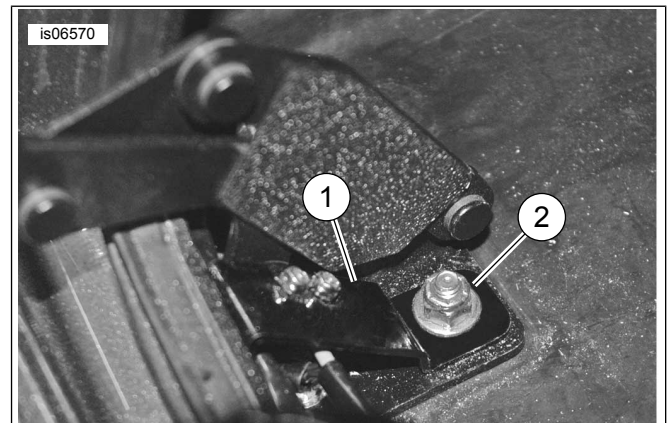

1. Conjunto del interruptor y pieza de soporte
2. Tuerca de la bisagra delantera

Figura 1. Instalación del interruptor de la luz del portaequipajes

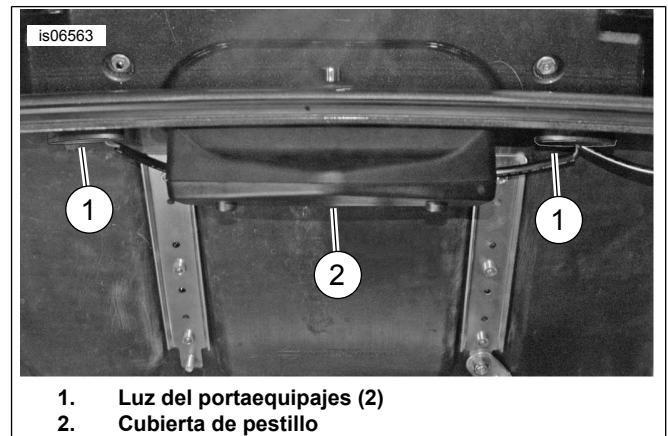

1. Luz del portaequipajes (2)
2. Cubierta de pestillo

Figura 2. Ubicaciones de montaje de la luz del portaequipajes (se muestran los modelos de 2011 y posteriores; los de 2009 a 2010 son similares)



4. Coloque el arnés de la luz del portaequipajes Sujete el arnés con las presillas existentes ubicadas a lo largo de la pared trasera del portaequipajes.
 - a. hacia la pared trasera del portaequipajes,
 - b. alrededor del lado izquierdo de la bisagra,
 - c. hacia arriba alrededor de la abertura de la puerta del portaequipajes,
 - d. hacia la parte superior del portaequipajes.

NOTA

- *Asegúrese de que la temperatura ambiente sea como mínimo de 16 °C (60 °F) para la correcta adhesión de las luces al interior del portaequipajes.*
- *COMO MÍNIMO, permita que pasen 24 horas después de colocar las luces antes de exponer el área al clima extremo.*
- *La unión del adhesivo aumentará a su fuerza máxima después de 72 horas a temperatura ambiente normal.*

5. Haga una prueba de colocación de las luces en el interior del portaequipajes antes de la instalación. No quite la cinta protectora hasta que esté listo para colocar las luces. **Modelos de 2011 y posteriores:** Vea Figura 2. Posicione las luces en el interior del portaequipajes en cualquiera de los lados del conjunto del pestillo del portaequipajes. **Modelos de 2009 a 2010:** Coloque las luces en el techo del portaequipajes.

6. Limpie el área de montaje de las luces con una mezcla de 50 por ciento de alcohol isopropílico y 50 por ciento de agua destilada. Permita que seque completamente.

7. Retire la cinta protectora del respaldo adhesivo de las luces. Coloque cuidadosamente las luces en el interior del portaequipajes. Presione firmemente en su lugar. Sostenga las luces en su posición, con presión constante, durante aproximadamente diez segundos.

8. Vea Figura 7. Instale una presilla de cables (5), según sea necesario, debajo del arnés de cables de la luz del portaequipajes dentro del portaequipajes. Sujete el arnés a la presilla de cables con una correa de cables (4). Repita el paso las veces que sea necesario hasta que el arnés quede asegurado.

9. Dirija el conector del arnés de la luz del portaequipajes hacia la puerta del portaequipajes.

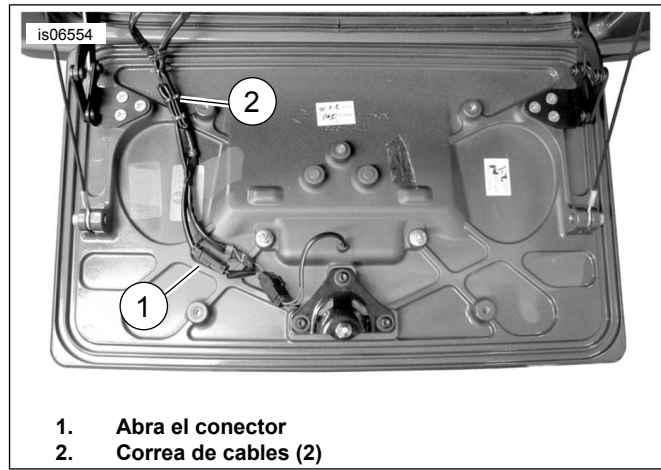

1. Abra el conector
2. Correa de cables (2)

Figura 3. Conexión de la luz del portaequipajes (Modelos de 2011 y posteriores)

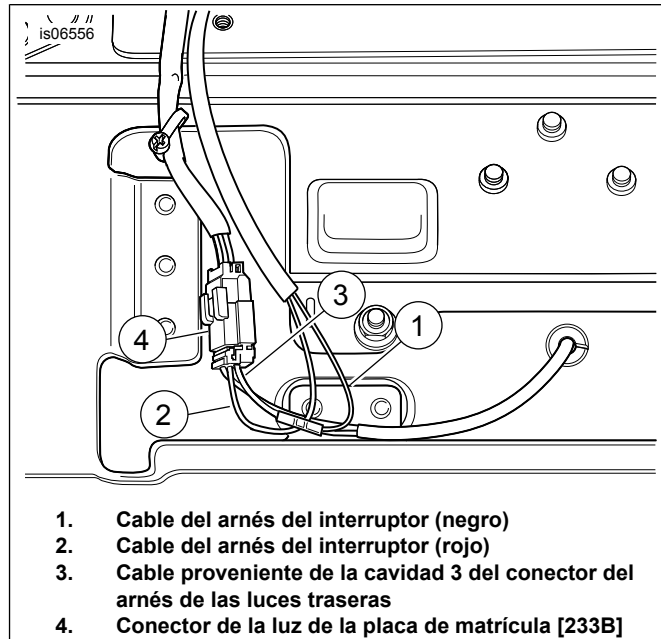

1. Cable del arnés del interruptor (negro)
2. Cable del arnés del interruptor (rojo)
3. Cable proveniente de la cavidad 3 del conector del arnés de las luces traseras
4. Conector de la luz de la placa de matrícula [233B]

Figura 4. Conector de la luz de la matrícula (Modelos de 2010)



Figura 5. Conector de la luz de la matrícula (Modelos de 2009)



Figura 6. Instalación del fusible de 2 A (Modelos de 2010 y posteriores)

10. **Modelos de 2014 y posteriores:** Enchufe el conector del arnés de la luz del portaequipajes en el conector abierto de la luz del portaequipajes [263A] cerca del conector de la luz de la placa de matrícula [233B] en la puerta del portaequipajes. **Modelos de 2011 a 2013:** Vea Figura 3. Enchufe el conector del arnés de la luz del portaequipajes en el conector abierto (1) en la puerta del portaequipajes. **Modelos de 2010:** Conecte el arnés de la luz del portaequipajes al arnés de la luz de la placa de matrícula en la puerta del portaequipajes. **Modelos de 2009:** Conecte el arnés de la luz del portaequipajes al arnés de la iluminación trasera del vehículo:
- Conecte el conector del arnés de la luz del portaequipajes al conector abierto de la luz del portaequipajes [263A] cerca del conector de la luz de la placa de matrícula [233B] en la puerta del portaequipajes.

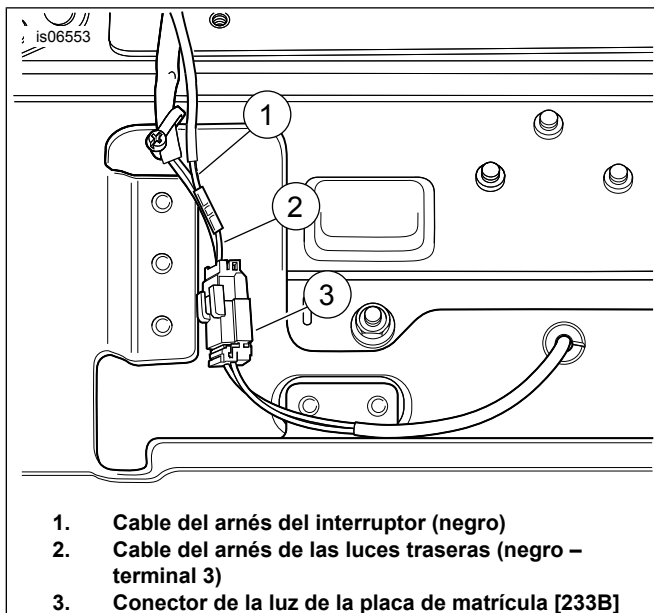
- Vea Figura 6. Instale el fusible de 2 A del kit en la cavidad (C3-D3) de la luz del portaequipajes del bloque de fusibles.
- Vea el Manual de servicio para extraer el conector hembra de 2 vías (Figura 7, artículo 2) del arnés de la luz del portaequipajes.
- Vea Figura 4. Desenchufe el conector de la luz de la placa de matrícula [233B] (4) del conector del arnés de la iluminación trasera [233A].
- Vea el Manual de servicio para instalar el terminal del cable rojo del arnés de la luz del portaequipajes en la cavidad 2 del conector de la luz de la placa de matrícula [233B].
- Corte el terminal del cable negro del arnés de la luz del portaequipajes. Recorte aproximadamente 5 mm (3/16 in) de aislamiento del extremo del cable.
- Retroceda o recorte el conducto proveniente de los cables del arnés de la luz de la placa de matrícula.
- Corte el cable negro del arnés de la luz de la placa de matrícula, dejando espacio suficiente en el cable para agregar un conector de empalme sellado.
- Vea el Manual de servicio. Utilice un conector de empalme sellado (Figura 7, artículo 7) para empalmar el cable negro del arnés de la placa de matrícula con el cable negro del arnés de la luz del portaequipajes.
- Enchufe el conector de la luz de la placa de matrícula [233B] (4) al conector del arnés de la iluminación trasera [233A].
- Vea Figura 6. Instale el fusible de 2 A del kit en la cavidad (C3-D3) de la luz del portaequipajes del bloque de fusibles.
- Vea el Manual de servicio para quitar el asiento.
- Vea Figura 7 y el Manual de servicio. Conecte el arnés de alimentación (8) al conector B+ [160B] en el área que se encuentra debajo del asiento.
- Dirija el arnés de alimentación dentro del portaequipajes a través de la arandela aislante en la pared delantera izquierda del portaequipajes. Dirija el arnés desde la arandela aislante, junto al arnés existente, hacia la puerta del portaequipajes.
- Vea el Manual de servicio para extraer el conector hembra de 2 vías (Figura 7, artículo 2) del arnés de la luz del portaequipajes.
- Corte los terminales de los cables negro y rojo del arnés de la luz del portaequipajes. Recorte aproximadamente 5 mm (3/16 in) de aislamiento de los extremos del cable.
- Vea Figura 5. Desconecte el conector de la placa de matrícula [233B] (3) del conector del arnés de la iluminación trasera [233A].

- r. Corte el cable negro del conector de la luz de la placa de matrícula del arnés de la iluminación trasera [233A]. Deje espacio suficiente para instalar un conector de empalme sellado.
- s. Recorte aproximadamente 5 mm (3/16 in) de aislamiento de cada extremo del cable.
- t. Vea el Manual de servicio. Utilice un conector de empalme sellado (Figura 7, artículo 7) para empalmar el cable rojo del arnés de la luz del portaequipajes con el cable del arnés de alimentación (8). Utilice el conector de empalme sellado (7) restante para empalmar el cable negro del arnés de la placa de matrícula con el cable negro del arnés de la luz del portaequipajes.
- u. Enchufe el conector de la luz de la placa de matrícula [233B] (4) al conector del arnés de la iluminación trasera [233A].
- v. Instale el fusible de 2 A (6) en el portafusibles en línea del arnés de alimentación.

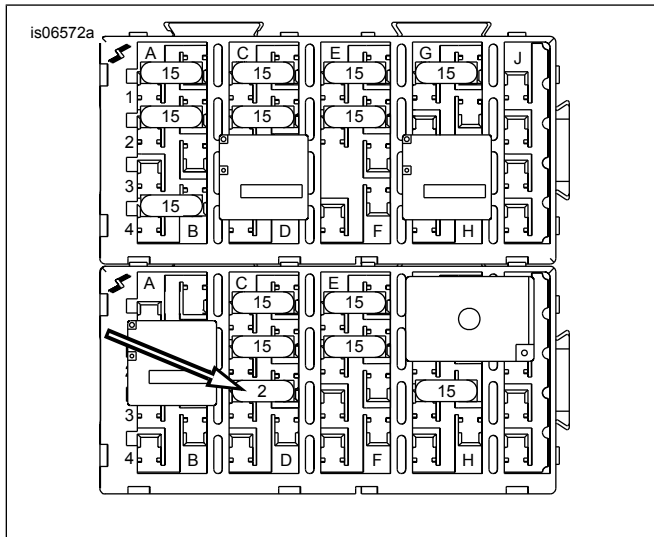
- 2. Gire la pieza de soporte del interruptor hacia la bisagra hasta que el interruptor haga "clic" y se encienda la luz del portaequipajes.
- 3. Sostenga el interruptor en su posición y apriete la tuerca de la bisagra.

NOTA

La luz del portaequipajes se apaga automáticamente después de 5 minutos con la puerta del portaequipajes abierta.

- 4. Comience a cerrar la puerta. La luz del portaequipajes se APAGA cuando la puerta está a medio cerrar. Cierre la puerta.
- 5. Abra la puerta. La luz del portaequipajes se ENCIENDE.

Asegure el arnés de cables de la luz del portaequipajes

- 1. Donde estén disponibles, sujete el arnés de la luz del portaequipajes a las presillas, montadas de fábrica, junto al arnés de cables de la iluminación trasera.
- 2. Seleccione del kit las presillas de cables, según sea necesario. Retire la cinta protectora del respaldo adhesivo de las presillas, y móntelas en la superficie del vehículo por debajo del arnés de cables. Sujete el arnés de cables a cada presilla con una correa de cables del kit.
- 3. Según sea necesario, sujete con correas de cables el arnés de cables al arnés de cableado existente.
- 4. Instale el forro del portaequipajes.
- 5. Vea el Manual de servicio para instalar la cubierta de la puerta del portaequipajes.

TERMINADO

NOTA

Para evitar posibles daños al sistema de sonido, verifique que el interruptor de encendido esté en OFF (apagado), antes de instalar el fusible principal.

- 1. Vea el Manual de servicio para instalar el fusible principal.

Ajuste de la posición del interruptor

- 1. Abra totalmente la puerta del portaequipajes.

PIEZAS DE SERVICIO



Figura 7. Piezas de servicio, kit de luz interior del portaequipajes Trike

Tabla 1. Tabla de piezas de servicio

Artículo	Descripción (cantidad)	Número de pieza
1	Arnés, luz del portaequipajes	84029-11
2	• Caja, Amp de 2 vías	73152-96BK

Tabla 1. Tabla de piezas de servicio

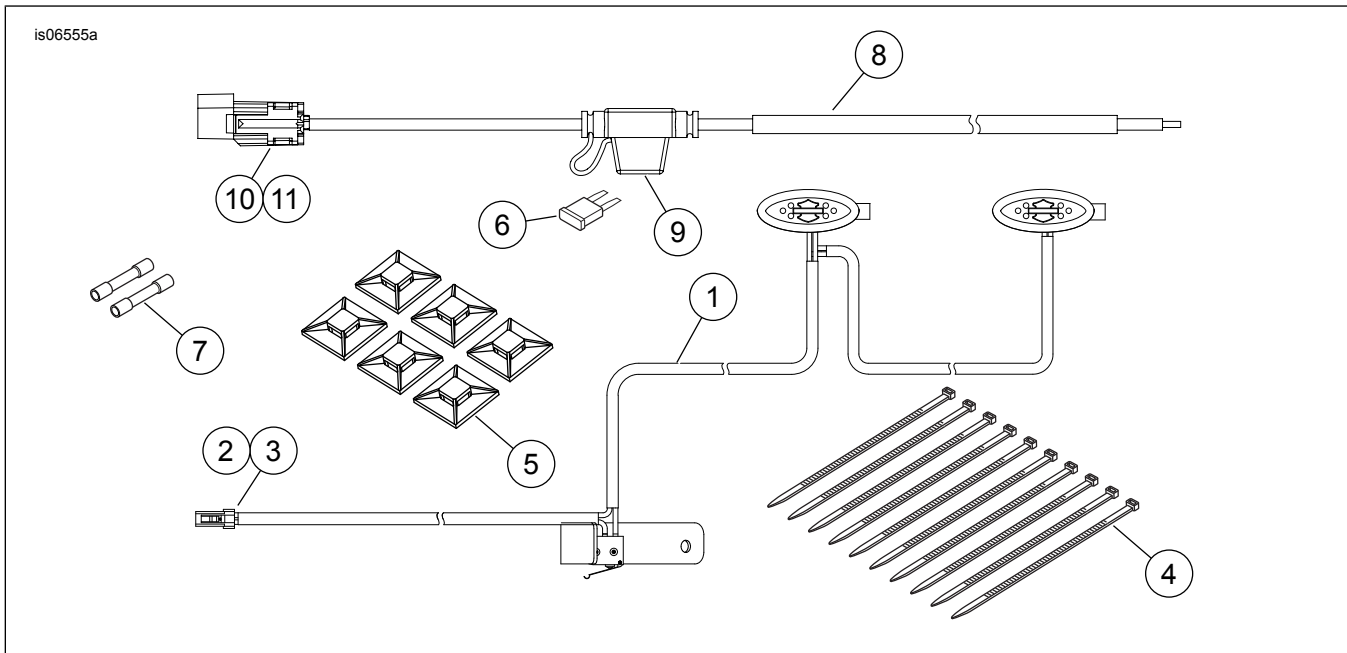
Artículo	Descripción (cantidad)	Número de pieza
3	• Terminal hembra (2)	73191-96
4	Correa de cables (10)	10126
5	Presilla, cable (6)	11769
6	Fusible, 2 A, mini	54305-98
7	Conector de empalme sellado (2)	70585-93
8	Arnés, alimentación	84046-11
9	• Portafusibles, con la cubierta	70306-02
10	• Caja, conector	72100-04
11	• Terminal, macho	72107-04