



DOPPENSET VOOR MOTOR, CLASSIC

ALGEMEEN

Setnummers

94943-07 en 94944-07

Modellen

Tabel 1. Modellen

Set	Setnummer	Modellen
A	94943-07	Modellen met Twin Cam
B	94944-07	Sportster-modellen van 2004 en later

Tabel 2. Setinhoud

	Bestemde bout	Bestemde toepassing (Niet van toepassing voor alle modellen)	Onderdeelnummer	Set A	Set B
1	1/4 inch inbusdopbout	Diverse bouten voor motor- en versnellingsbakdeksels	94903-07	50	56
2	5/16 inch inbusdopbout	Zijdeksels versnellingsbak	94904-07	7	0
3	3/8 inch inbusdopbout	Versnellingsbakhuis	94906-07	3	3
4	5/16 inch speciale zeskant inbus/dopbout	Kleppendekselafdekkingsbouten	94907-07	8	0
5	3/8 inch zeskantbouten (9/16 inch zeskant)	Bouten voor montage motor aan versnellingsbak	94915-07	3	0
6	5/16 inch zeskantbout (1/2 inch zeskant)	Carterbouten	94918-07	8	4

Setinhoud

OPMERKING

De verschillende soorten en maten doppen zijn (met het onderdeelnummer op de verpakking) in groepen verpakt. Raadpleeg Tabel 2 om het aanbevolen toepassingsgebied en de bestemde bout voor elke groep van doppen te bepalen. Wanneer vervangingsdoppen bij een Harley-Davidson-dealer worden besteld, geldt het onderdeelnummer in Tabel 2 voor een hoeveelheid van één stuks elk.

Aanvullende onderdelen zijn mogelijk vereist

Aparte aanschaf van Harley-Davidson High Performance-afdichtmiddel (onderdeelnr. 99650-02) of RTV silicone equivalent is noodzakelijk voor de installatie van deze set.

OPMERKING

Vanwege de grote variatie in accessoires tussen modellen en modeljaren, kan het zijn dat er extra doppen overblijven na installatie van deze set. Het kan ook zijn dat u enige doppen tekort komt bij de installatie van deze set. Als dat gebeurt, neem dan contact op met een Harley-Davidson-dealer om extra doppen aan te schaffen.

1. Open slechts een van een onderdeelnummer voorziene zak met doppen tegelijk. Begin op een plaats van de motorfiets en probeer de passing van de doppen op de bouten uit. Breng, zodra de juiste passing is bepaald, een beetje siliconenlijm aan op de binnenkant van de dop en plaats hem op de bout. Verwijder overtollige lijm. Pak de volgende van een onderdeelnummer voorziene zak met doppen en herhaal het proces.
2. Laat de siliconenlijm minstens 12 uur uitharden voordat u de motorfiets in gebruik neemt.

INSTALLEREN

OPMERKING

Test voorafgaand aan de definitieve plaatsing van de doppen, of de doppen goed op de bouten passen om de juiste combinatie van dop en bout te vinden.

OPMERKING

Zie Afbeelding 1. Gebruik lijm (apart aan te schaffen) aan de binnenkant van dop (1) op plaatsen gemarkeerd met een 'x'.

Alle bouten waar een dop op komt moeten schoon en droog zijn voordat de dop wordt aangebracht. Het wordt aanbevolen dat de hele motorfiets wordt gewassen en volkomen droog is. Let in het bijzonder op de boutkoppen.

is03191

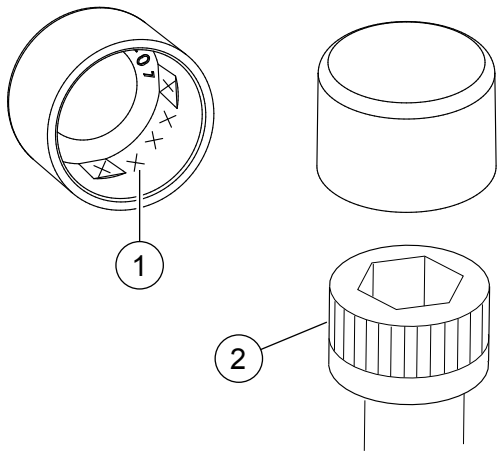

1. Plaats waar lijm wordt aangebracht
2. Inbusdopbout

Afbeelding 1. Plaats waar siliconenlijm wordt aangebracht

is03192

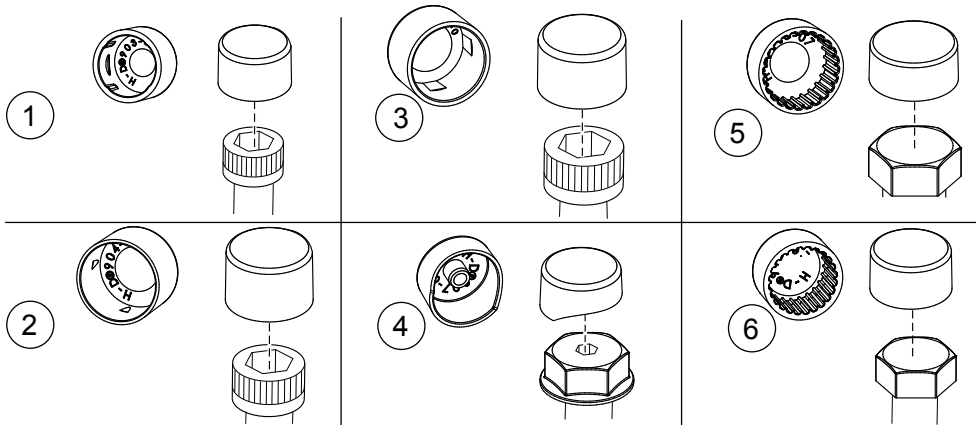

Afbeelding 2. Classic doppen en corresponderende bouten