



CLASSIC-MOTORABDECKUNGSSATZ

ALLGEMEINES

Satz-Nummern

94943-07, 94944-07

Modelle

Tabelle 1. Modelle

Satz	Satz-Nummer	Modelle
A	94943-07	Twin Cam-Modelle
B	94944-07	Sportster-Modelle ab 2004

Inhalt des Satzes

HINWEIS

Abdeckungen verschiedener Größen und Typen sind gruppenweise verpackt (die Teilenummer befindet sich auf den Packungen). In Tabelle 2 finden Sie den empfohlenen Einsatzbereich und die verwendeten Befestigungsteile für jede Gruppe an Abdeckungen. Bei der Bestellung von Ersatzabdeckungen von einem Harley-Davidson-Händler steht die Teilenummer in Tabelle 2 jeweils für eine Menge von 1.

Tabelle 2. Inhalt des Satzes

	Verwendetes Befestigungsteil	Empfohlene Verwendung (Nicht auf alle Modelle anwendbar)	Teilenummer	Satz A	Satz B
1	Innensechskantschraube 1/4 in	Verschiedene Motor- und Getriebedeckelschrauben	94903-07	50	56
2	Innensechskantschraube 5/16 in	Getriebe-Seitenabdeckungen	94904-07	7	0
3	Innensechskantschraube 3/8 in	Getriebegehäuse	94906-07	3	3
4	Sechskant-/Innensechskant-Sonderschrauben 5/16 in	Kipphebelgehäuse-Abdeckungsschrauben	94907-07	8	0
5	Sechskantschrauben 3/8 in (Sechskant 9/16 in)	Getriebe zu Befestigungsschrauben der Motoraufhängung	94915-07	3	0
6	Sechskantschrauben 5/16 in (Sechskant 1/2 in)	Motorgehäuseschrauben	94918-07	8	4

Eventuell werden zusätzliche Teile benötigt

Für den Einbau dieses Satzes ist der separate Erwerb des Harley-Davidson-Hochleistungsdichtmittels (Teile-Nr. 99650-02) oder eines gleichwertigen RTV-Silikondichtmittels erforderlich.

HINWEIS

Aufgrund der großen Menge an Ausstattungen der einzelnen Modelle und Modelljahre kann es vorkommen, dass am Ende des Einbaus dieses Satzes einige Abdeckungen übrigbleiben. Es kann auch vorkommen, dass Ihnen nach Einbau dieses Satzes Abdeckungen fehlen. Wenn dies der Fall ist, wenden Sie sich an einen Harley-Davidson-Händler, um weitere Abdeckungen zu erwerben.

1. Nur einen mit Teilenummern versehenen Beutel mit Abdeckungen auf einmal öffnen. An einem Bereich des Motorrads anfangen, Abdeckungen probeweise auf die Befestigungsteile aufzusetzen. Wenn der richtige Sitz festgestellt wurde, eine kleine Menge Silikonklebstoff auf die Innenseite der Abdeckung geben und Abdeckung auf Befestigungsteil aufsetzen. Überschüssigen Klebstoff entfernen. Mit dem nächsten mit Teilenummer versehenem Beutel fortfahren und Vorgang wiederholen.
2. Das Silikon muss 12 Stunden aushärten, bevor das Motorrad wieder betrieben werden kann.

EINBAU

HINWEIS

Vor dem endgültigen Einbau von Abdeckungen die Passung der Abdeckungen auf den Befestigungsteilen prüfen.

HINWEIS

Siehe Abbildung 1. Geben Sie Klebstoff (separat zu erwerben) auf die mit „x“ markierten Bereiche an den Innenseiten der Abdeckungen (1).

Alle abzudeckenden Befestigungsteile müssen vor dem Einbau der Abdeckung sauber und trocken sein. Es wird empfohlen, das gesamte Motorrad zu waschen und vollständig trocken zu lassen. Die Köpfe der Befestigungsteile besonders beachten.

is03191

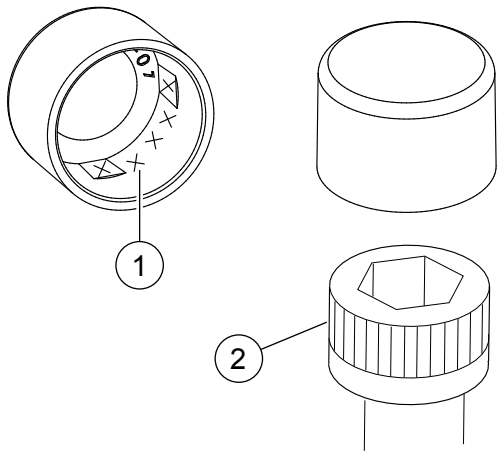

- 1. Auftragbereich für Klebstoff
- 2. Innensechskantschraube

Abbildung 1. Auftragbereich für Silikonklebstoff

is03192

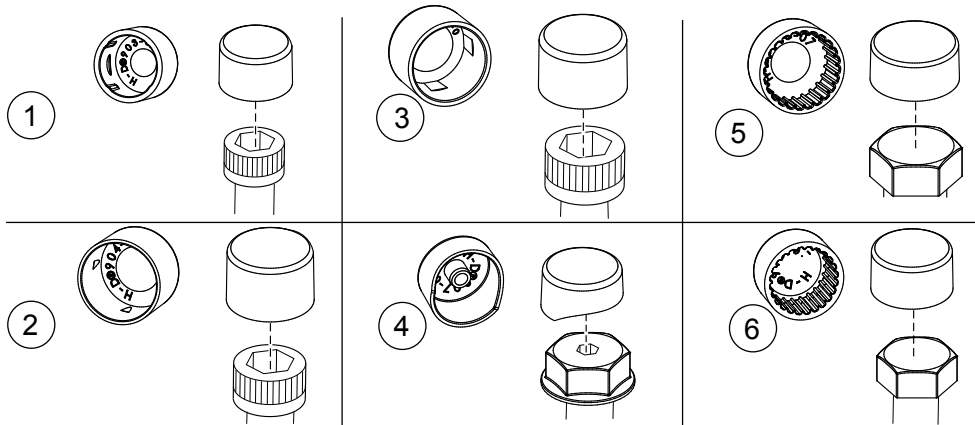

Abbildung 2. Classic-Abdeckungen und entsprechende Befestigungsteile