



## KIT COPERCHI MOTORE CLASSIC

### GENERALITÀ

#### Numeri kit

94943-07, 94944-07

#### Modelli

**Tabella 1. Modelli**

Kit	Numero kit	Modelli
A	94943-07	Modelli con Twin Cam
B	94944-07	Modelli Sportster 2004 ed anni successivi

### Contenuto del kit

**NOTA**

*I coperchi di diverse tipologie e dimensioni sono confezionati (con il numero di codice dell'articolo sulla confezione) in gruppi. Vedere i Tabella 2 per stabilire l'area di utilizzo consigliata e il dispositivo di fissaggio previsto per ogni gruppo di coperchi. Se si ordinano coperchi di ricambio presso un concessionario Harley-Davidson, il numero di codice nei Tabella 2 si riferisce a un singolo elemento.*

**Tabella 2. Contenuto del kit**

	Dispositivo di fissaggio previsto	Utilizzo consigliato (Non applicabile a tutti i modelli)	N° codice	Kit A	Kit B
1	Vite a esagono incassato da 1/4 di pollice	Diverse viti per i coperchi del cambio e del motore	94903-07	50	56
2	Vite a esagono incassato da 5/16 di pollice	Coperchi laterali del cambio	94904-07	7	0
3	Vite a esagono incassato da 3/8 di pollice	Scatola del cambio	94906-07	3	3
4	Vite speciale a esagono incassato da 5/16 di pollice	Viti del coperchio bilancieri	94907-07	8	0
5	Bullone a testa esagonale da 3/8 di pollice (esagono da 9/16 di pollice)	Viti di montaggio tra cambio e motore	94915-07	3	0
6	Bullone a testa esagonale da 5/16 di pollice (esagono da 1/2 di pollice)	Viti del basamento del motore	94918-07	8	4

### Potrebbero essere necessarie altre parti

Per l'installazione di questo kit è necessario acquistare a parte il sigillante ad alte prestazioni Harley-Davidson (N° codice 99650-02) o il silicone RTV equivalente.

**NOTA**

*A causa dell'ampia varietà degli abbinamenti tra i vari modelli dei diversi anni, è possibile che dopo l'installazione di questo kit alcuni coperchi siano d'avanzo. E' inoltre possibile che alcuni coperchi non siano sufficienti. In tal caso, contattare un concessionario Harley-Davidson per acquistare coperchi aggiuntivi.*

### INSTALLAZIONE

**NOTA**

*Prima dell'installazione finale dei coperchi, provare a inserire i coperchi sui dispositivi di fissaggio per determinarne il corretto abbinamento.*

**NOTA**

*Vedere Figura 1. Applicare l'adesivo (acquistato separatamente) all'interno del coperchio (1) nelle aree contrassegnate con una "x".*

*Prima dell'installazione dei coperchi, tutti i dispositivi di fissaggio che verranno coperti dovranno essere puliti e asciutti. Si raccomanda di lavare e asciugare a fondo tutta la motocicletta.*

*Prestare particolare attenzione alle teste dei dispositivi di fissaggio.*

1. Aprire una borsa di coperchi con relativo numero di codice alla volta. Cominciare con una parte della motocicletta e provare a inserire i coperchi sui dispositivi di fissaggio. Una volta sicuri del corretto montaggio, applicare una piccola quantità di adesivo in silicone all'interno del coperchio e installarlo sul dispositivo di fissaggio. Rimuovere l'adesivo in eccesso. Passare alla successiva confezione di coperchi con relativo numero di codice e ripetere l'operazione.
2. Lasciare che il silicone faccia presa per almeno 12 ore prima di usare la motocicletta.



is03191

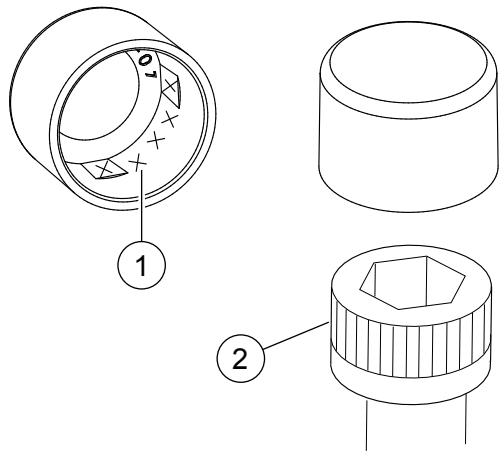

- 1. Area di applicazione dell'adesivo
- 2. Vite ad esagono incassato

Figura 1. Area di applicazione dell'adesivo in silicone

is03192

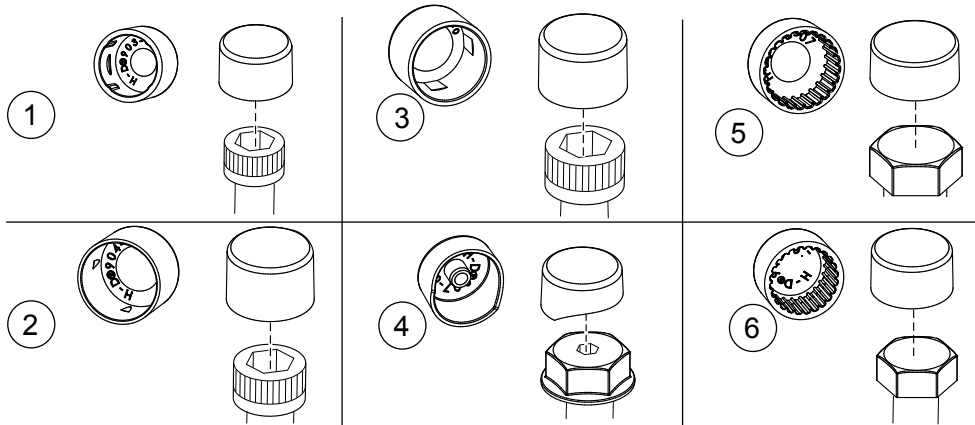

Figura 2. Coperchi Classic e relativi dispositivi di fissaggio