



INSTRUÇÕES

J04124

2010-04-26



KIT DE TAMPAS PARA MOTOR, CLASSIC

INFORMAÇÕES GERAIS

Kits números

94943-07, 94944-07

Modelos

Tabela 1. Modelos

Kit	Kit número	Modelos
A	94943-07	Modelos equipados com Twin Cam
B	94944-07	Modelos Sportster ano 2004 e posteriores

Conteúdo do kit

NOTA

As tampas de tamanho e tipo diferentes são embaladas (com o número da peça na embalagem) em grupos. Consulte Tabela 2 para determinar a área de uso recomendada e o parafuso respectivo para cada grupo de tampas. Se forem pedidas tampas de substituição em um concessionário Harley-Davidson, o número de peça em Tabela 2 será para uma quantidade de 1 cada.

Tabela 2. Conteúdo do kit

	Parafuso recomendado	Uso recomendado (não aplicável a todos os modelos)	Peça N.º	Kit "A"	Kit "B"
1	Parafuso Allen de 1/4 pol.	Vários parafusos da tampa do motor e da transmissão	94903-07	50	56
2	Parafuso Allen de 5/16 pol.	Tampas laterais da transmissão	94904-07	7	0
3	Parafuso Allen de 3/8 pol.	Caixa da transmissão	94906-07	3	3
4	Parafuso sextavado/Allen especial de 5/16 pol.	Parafusos da tampa do balancim	94907-07	8	0
5	Parafusos sextavados de 3/8 pol. (9/16 pol.)	Parafusos de montagem da transmissão no motor	94915-07	3	0
6	Parafuso sextavados de 5/16 pol. (1/2 pol.)	Parafusos da carcaça do motor	94918-07	8	4

Pode ser necessário usar peças adicionais

A compra em separado do selante de alto desempenho Harley-Davidson (peça N.º 99650-02) ou equivalente de silicone RTV é necessária para a instalação deste kit.

NOTA

Tampas podem sobrar após a instalação deste kit devido à grande variação de adaptações entre os modelos e os anos. Pode também acontecer de faltar tampas depois da instalação deste kit. Se isto ocorrer, entre em contato comum concessionário Harley-Davidson para adquirir tampas adicionais.

1. Abra apenas um saco de peças numeradas de tampas por vez. Comece em uma área da motocicleta e teste o ajuste das tampas sobre os parafusos. Assim que o ajuste correto for confirmado, aplique uma pequena quantidade de adesivo à base de silicone na parte interna da tampa e instale-a sobre o parafuso. Remova o excesso de adesivo. Passe para o próximo saco de peças numeradas de tampas e repita o processo.
2. Deixe o silicone curar por no mínimo 12 horas antes de operar a motocicleta.

INSTALAÇÃO

NOTA

Antes da instalação final das tampas, teste a instalação correta das tampas sobre os parafusos para determinar a combinação correta parafuso-tampa.

NOTA

Veja Figura 1. Aplique adesivo (adquirido em separado) na parte interna da tampa (1) nas áreas marcadas com "x".

Todos os parafusos a serem cobertos devem estar limpos e secos antes da instalação. Recomendamos que a motocicleta inteira passe por uma lavagem e secagem. Preste especial atenção às cabeças dos parafusos.



is03191

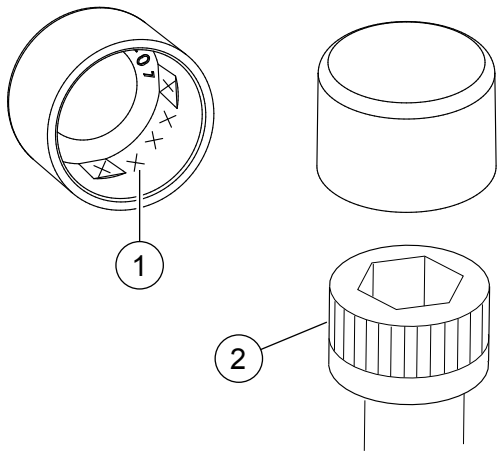

- 1. Área de aplicação do adesivo
- 2. Parafuso Allen

Figura 1. Área de aplicação do adesivo à base de silicone

is03192

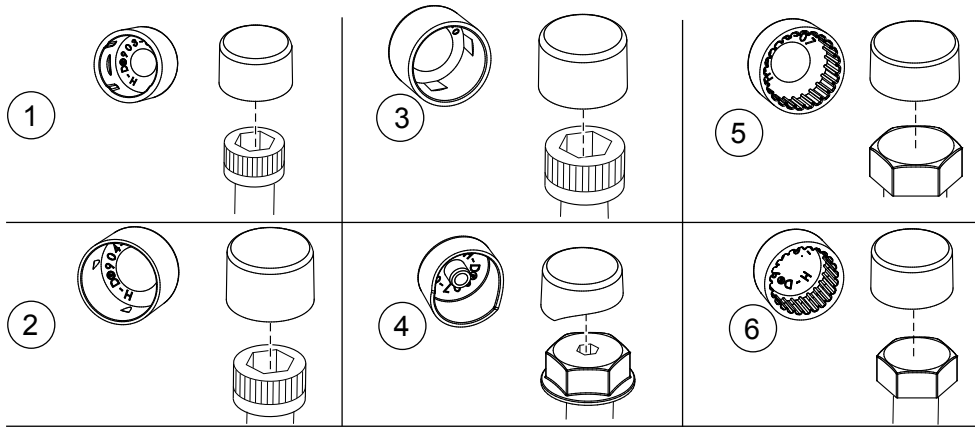

Figura 2. Tampas clássicas e parafusos correspondentes