



RUOTA ANTERIORE VAPOR

GENERALITÀ

⚠ AVVERTENZA

Installare solo le ruote e i kit di installazione approvati per il proprio modello di motocicletta. Rivolgersi a un concessionario Harley-Davidson per verificare l'abbinamento. Un abbinamento errato delle ruote e dei kit di installazione o l'installazione di ruote non approvate per il proprio modello di motocicletta può far perdere il controllo del mezzo, con pericolo di riportare lesioni gravi o mortali. (00610c)

Numero kit

43300067

Modelli

Per informazioni sugli abbinamenti dei modelli, vedere il catalogo di vendita al dettaglio delle parti ed accessori o la sezione Parts and Accessories (Parti ed accessori) sul sito web www.harley-davidson.com (solo in inglese).

Contenuto del kit

Per il contenuto del kit, vedere la sezione delle parti di ricambio.

Parti supplementari necessarie

NOTA

I coprimozzo complementari non sono compatibili con questa ruota.

Questo kit comprende solo la ruota personalizzata.

L'installazione corretta di questo kit richiede l'acquisto separato delle seguenti parti disponibili presso i concessionari Harley-Davidson:

- Kit installazione ruota (vedere Tabella 2 e Tabella 3)
- 5 viti per dischi del freno/coprimozzo (3762M) e 5 rondelle (6966M) oppure 1 kit di viti cromate (91800029)
- Estrattore e inseritore dei cuscinetti delle ruote (94134-09)

Si raccomanda l'uso dei seguenti accessori Harley-Davidson Genuine Motor Accessories per una manutenzione e pulizia corretta:

- Detergente per cromatura brillante Harley® Bright™ (94683-99)
- Lucido e sigillante Harley® Glaze™ (99701-84)
- Spazzola per ruote e raggi Harley® (43078-99)
- Detergente per ruote e pneumatici Harley-Davidson® (94658-98)
- Protezione per parti in alluminio nudo Harley® Preserve™ (99845-07)

⚠ AVVERTENZA

La sicurezza del pilota e del passeggero dipende dalla corretta installazione di questo kit. Attenersi alle procedure appropriate illustrate nel manuale di manutenzione. Se non si è in grado di eseguire la procedura o non si dispone degli attrezzi adeguati, rivolgersi a un concessionario Harley-Davidson per l'installazione. Un'installazione non corretta di questo kit può causare lesioni gravi o mortali. (00333b)

NOTA

Questo foglio di istruzioni fa riferimento alle informazioni contenute nel manuale di manutenzione. Per questa installazione è necessario disporre di un manuale di manutenzione del proprio modello di motocicletta, disponibile presso un concessionario Harley-Davidson.

INSTALLAZIONE

1. Rimuovere il gruppo della ruota anteriore esistente. Mettere da parte l'asse, il dado dell'asse, il disco del freno e i distanziali della ruota per l'installazione del kit. Vedere il manuale di manutenzione.

NOTA

Installare lo stelo a estrazione della valvola (40999-87) incluso nel kit di installazione. Eliminare tutti gli altri steli delle valvole.

2. Vedere Figura 1. Installare il gruppo dello stelo della valvola (N) sulla ruota. Vedere il manuale di manutenzione.

NOTA

Gli spessori forniti nel kit di installazione non sono richiesti per questo kit ruota e possono essere scartati.

NOTA

Non riutilizzare le viti dei dischi/rotori dei freni. Il riutilizzo di queste viti può ridurre la coppia di serraggio e danneggiare i componenti dei freni. (00319c)

3. Montare sulla ruota i componenti del kit d'installazione della ruota ed i dischi del freno, utilizzando la tabella delle parti di ricambio appropriata. Vedere il manuale di manutenzione.

NOTA

Il disco del freno e il cuscinetto primario sono posizionati nello stesso lato della ruota.

4. Installare prima il cuscinetto del lato dell'albero primario, seguendo le istruzioni del manuale di manutenzione e utilizzando l'ESTRATTORE/INSERITORE DEI CUSCINETTI DELLE RUOTE.



5. Installare i distanziali di serie delle ruote.
6. Installare la ruota anteriore (1), l'asse e i distanziali di serie sulla motocicletta. Vedere il manuale di manutenzione.

MANUTENZIONE E PULIZIA

1. Pulire le superfici molto sporche della ruota con detergente per ruote e pneumatici Harley-Davidson, applicandolo con la spazzola per ruote e razze Harley.
2. Dopo la pulizia e la lucidatura, sigillare le finiture con un fissatore di buona qualità, come il lucido e sigillante Harley Glaze.

PARTI DI RICAMBIO



Figura 1. Parti di ricambio: Ruota anteriore Vapor

Tabella 1. Parti di ricambio e contenuto dei kit delle ruote

Kit	Elemento	Descrizione (quantità)	Numero codice
43300067	1	Ruota	Parte non venduta separatamente

Tabella 2. Kit di installazione ruota ANTERIORE con cuscinetti da 25 mm (43851-11A)

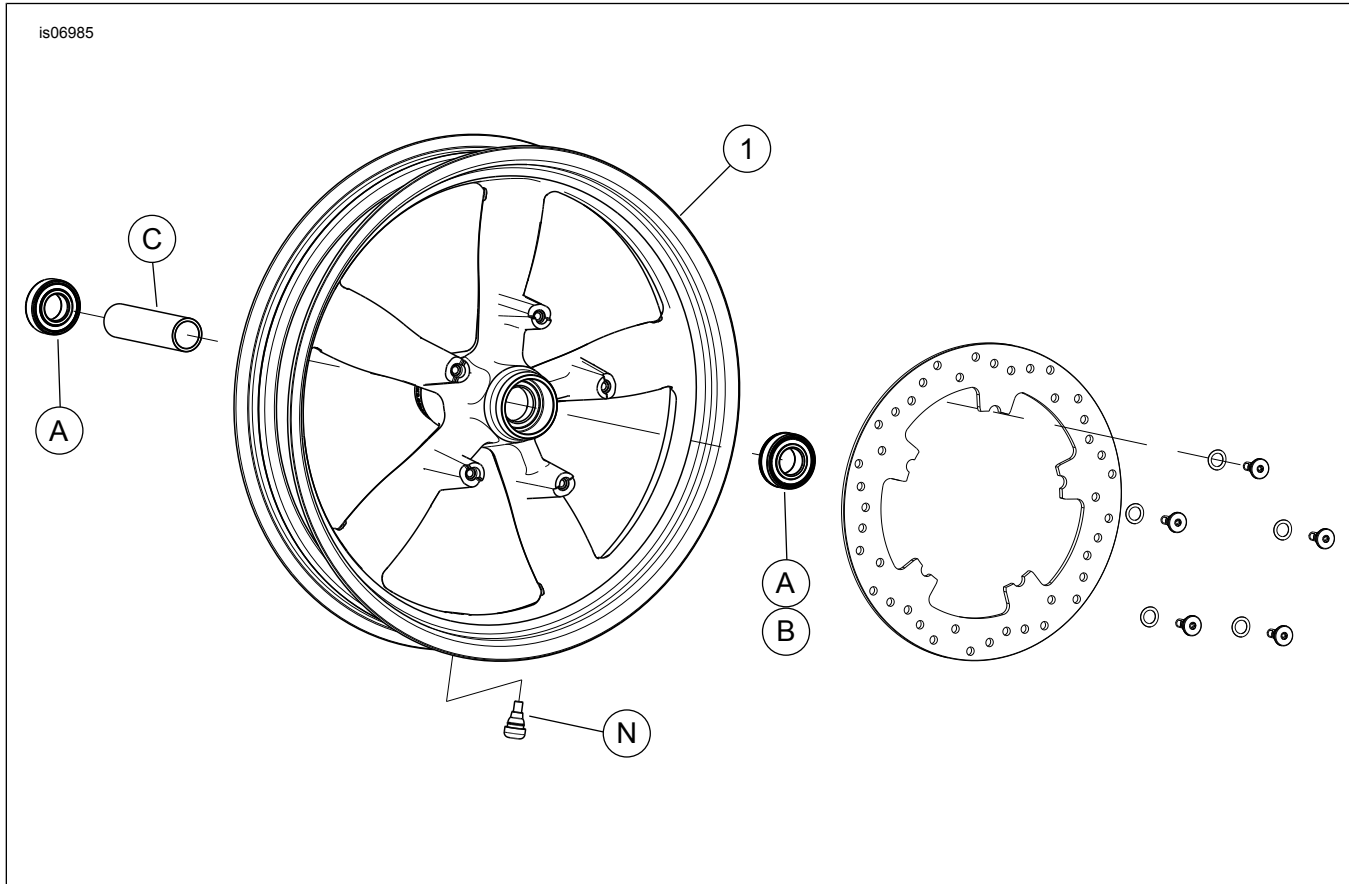
Kit di installazione ruota ANTERIORE con cuscinetti da 25 mm (43851-11A)	Misura delle ruote	ELEMENTO (quantità usata e descrizione)							
		A	C	G	H	J	L	M	N
FLSTC, FLSTN e FLS 2007 ed anni successivi (senza ABS)	16 x 3,0 pollici	2	1	0	1	1	*	*	*
FXDF 2008 ed anni successivi	16 x 3,0 pollici	2	1	0	0	0	*	*	*
FLSTF e FLSTFB 2007 ed anni successivi (senza ABS)	17 x 3,5 pollici	2	1	0	0	0	*	*	*
FLSTF e FLSTFB 2008 ed anni successivi (senza ABS)	18 x 3,5 pollici	2	1	0	0	0	*	*	*
FXDF 2008 ed anni successivi, FLD 2012 ed anni successivi	18 x 3,5 pollici	2	1	0	0	0	*	*	*
FXS, FXST/B/C 2007 ed anni successivi (senza ABS); FXDWG 2008 ed anni successivi***	21 x 2,15 pollici	2	1	0	0	1	*	*	*
FXSTD 2007***	21 x 2,15 pollici	2	1	1	0	1	*	*	*

Tabella 2. Kit di installazione ruota ANTERIORE con cuscinetti da 25 mm (43851-11A)

Kit di installazione ruota ANTERIORE con cuscinetti da 25 mm (43851-11A)		ELEMENTO (quantità usata e descrizione)							
Abbinamento	Misura delle ruote	A	C	G	H	J	L	M	N
I kit di installazione sono progettati per funzionare bene con diversi tipi e abbinamenti di ruote. Rivolgersi a un concessionario Harley-Davidson per verificare che sia le ruote sia i kit di installazione siano progettati e approvati per il modello di motocicletta su cui si desidera installarli. NOTE: * Vedere la <i>NOTA</i> che precede la descrizione dell'installazione delle valvole nella sezione INSTALLAZIONE per individuare lo stelo della valvola da usare per il kit di cui si dispone. Eliminare gli altri steli delle valvole. ** Spessore montato sotto il cuscinetto del lato dell'albero primario. *** Il lato sinistro della ruota è il lato del cuscinetto dell'albero primario per questo abbinamento.		A	Cuscinetto, normale (2)		9276				
		C	Manicotto asse		41349-07				
		G	Distanziale, asse		41504-07				
		H	Distanziale, asse		41695-07				
		J	Spessore del cuscinetto**		43315-07				
		L	Stelo della valvola, corto		43157-83A				
		M	Stelo della valvola, lungo		43206-01				
		N	Stelo della valvola, a estrazione		40999-87				

Tabella 3. Kit di installazione ruota ANTERIORE con ABS e cuscinetti da 25 mm (43093-11A)

Kit di installazione ruota ANTERIORE con ABS e cuscinetti da 25 mm (43093-11A)		ELEMENTO (quantità usata e descrizione)									
Abbinamento	Misura delle ruote	A	B	C	D	G	J	K	L	M	N
FLSTC, FLSTN e FLS 2011 ed anni successivi con ABS	16 x 3,0 pollici	1	1	1	0	1	0	1	*	*	*
FXDF 2012 ed anni successivi con ABS	16 x 3,0 pollici	1	1	1	0	0	0	0	*	*	*
FLSTF e FLSTFB 2011 ed anni successivi con ABS	17 x 3,5 pollici	1	1	1	0	0	0	0	*	*	*
FLSTF e FLSTFB 2011 ed anni successivi con ABS	18 x 3,5 pollici	1	1	1	0	0	0	0	*	*	*
FXDF e FLD 2012 ed anni successivi con ABS	18 x 3,5 pollici	1	1	1	0	0	0	0	*	*	*
FXCWC 2011 ed anni successivi con ABS	19 x 2,15 pollici	1	1	0	1	0	0	0	*	*	*
FXCWC 2011 ed anni successivi con ABS	19 x 2,5 pollici	1	1	0	1	0	1	0	*	*	*
FXS, FXST 2011 ed anni successivi e FXDWG 2012 ed anni successivi con ABS	21 x 2,15 pollici	1	1	1	0	0	0	1	*	*	*
I kit di installazione sono progettati per funzionare bene con diversi tipi e abbinamenti di ruote. Rivolgersi a un concessionario Harley-Davidson per verificare che sia le ruote sia i kit di installazione siano progettati e approvati per il modello di motocicletta su cui si desidera installarli. NOTE: * Vedere la <i>NOTA</i> che precede la descrizione dell'installazione delle valvole nella sezione INSTALLAZIONE per individuare lo stelo della valvola da usare per il kit di cui si dispone. Eliminare gli altri steli delle valvole. ** Installare il cuscinetto in modo che il lato rosso sia rivolto verso la ruota. Il cuscinetto lato ABS è il cuscinetto lato dell'albero primario. *** Spessore montato sotto il cuscinetto del lato dell'albero primario.		A	Cuscinetto, normale		9276						
		B	Cuscinetto, ABS**		9252						
		C	Manicotto asse		41349-07						
		D	Manicotto asse		41548-08						
		G	Distanziale		41695-07						
		J	Spessore del cuscinetto***		41448-08						
		K	Spessore del cuscinetto***		43315-07						
		L	Stelo della valvola, corto		43157-83A						
	M	Stelo della valvola, lungo		43206-01							
	N	Stelo della valvola, a estrazione		40999-87							