



INSTRUCTIONS

J05574

2012-03-21



KITS DE BADGE MODÈLE TOURING POUR RAILS DE COUVERCLE DE SACOCHE

GÉNÉRALITÉS

Numéros de kit

90200740, 90200741, 90200742

Modèles

Pour obtenir des informations sur la configuration des modèles, se reporter au catalogue P&A de vente au détail ou à la section Pièces et accessoires du site www.harley-davidson.com (en anglais uniquement).

Exigences relatives à la pose

La pose d'un kit de rails de couvercle pour sacoche Touring (no de pièce 90200737) est nécessaire, s'il n'est pas déjà installé. Cet article est aussi disponible séparément auprès d'un concessionnaire Harley-Davidson.

Tableau 1. Modèles

Kits	Modèles
90200740	Limited
90200741	Ultra
90200742	FLHX

Contenu du kit

Voir Figure 1 et Tableau 2.

PRÉPARATION

Poser le kit de rails de couvercle pour sacoche Touring (no de pièce 90200737) conformément aux instructions fournies dans ce kit.

POSE

REMARQUE

Les badges de plaque signalétique du modèle sont conçus pour un côté spécifique. Les côtés des badges sont coudés, de manière à pouvoir être installés entre les tubes descendants avant du rail de couvercle, à droite ou à gauche.

- Placer le badge adéquat (1 ou 2) contre la face avant des tubes descendants de rail de couvercle.
- Placer une barre de serrage (3) contre la face arrière des tubes descendants.
- Attacher la barre de serrage sur la face arrière du badge, sans serrer, avec deux vis (4) du kit.
- Répéter les étapes 1 à 3 pour le rail de couvercle de l'autre côté.
- Aligner visuellement les badges pour obtenir le meilleur aspect, puis serrer bien les vis.

PIÈCES DE RECHANGE

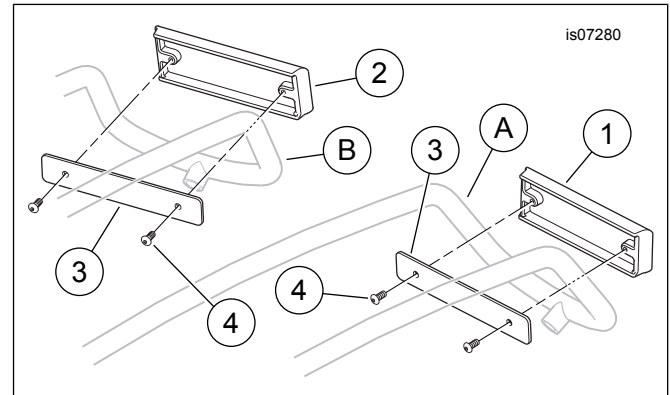

Figure 1. Pièces composantes, kits de badge de modèle Touring pour rails de couvercle de sacoche

Tableau 2. Pièces composantes

Article	Description (quantité)	Numéro de pièce
1	Badge (côté droit)	Non vendu séparément
2	Badge (côté gauche)	Non vendu séparément
3	Barre de serrage (2)	Non vendu séparément
4	Vis (4)	Vendu uniquement en kit
Articles mentionnés dans le texte.		
A	Rail de couvercle de sacoche (droit)	
B	Rail de couvercle de sacoche (gauche)	